



МЕДИЦИНСКА БЯГАЩА ПЪТЕКА



РЪКОВОДСТВО НА СОБСТВЕНИКА
TMX428
TMX428CP



Информация за контакт

Бягащата пътека модел ТМХ428 TRACKMASTER® е проектирана да се свързва с различни системи за ЕКГ и измерване на VO₂. Ако имате въпрос или нужда от помощ, първо се свържете с Вашия отговорник по интегрирането на системата.

Произведено от:

3017 Full Vision Drive
Newton, KS 67114 САЩ
<http://www.full-vision.com>
<http://www.trackmastertreadmills.com>
Телефон: (316)-283-3344
Факс: (316)-283-9522
Имейл: sales2@full-vision.com



(Само за регулаторни въпроси)

Emergo Europe
Westervoortsedijk 60
6827 AT Arnhem
Нидерландия

ПРЕДУПРЕЖДЕНИЕ

ДА НЕ СЕ ПРОМЕНЯ

Бягащата пътека TRACKMASTER® е произведена по строги стандарти както по отношение на физическата форма, така и по отношение на избора на компоненти. Компонентите, използвани в нашите продукти, са подбрани с оглед на ефективността и медицинската безопасност. Бягащата пътека е проектирана и сертифицирана да отговаря на списъка с медицински и регулаторни стандарти за безопасност, посочени на следващата страница. Промяната или замяната на части от какъвто и да е вид са строго забранени. Всяко отклонение при замяната на компоненти, всяка физическа или електрическа модификация ще доведат до анулиране на сертификата за медицинска безопасност и на гаранцията на този продукт. Промените по това оборудване могат да изложат пациента на риск от електрически удар или хардуерна неизправност.

Свържете се със сервизния отдел на TRACKMASTER® за всички Ваши нужди от ремонтни части.

Информация за публикацията

Информацията в това ръководство се отнася само за бягащата пътека ТМХ428 и бягащата пътека ТМХ428СР. Тя не се отнася за по-ранни версии. Поради непрекъснатото обновяване на продукта и съвременния дизайн, спецификациите в това ръководство могат да бъдат променяни без предизвестие.

TRACKMASTER® е регистрирана търговска марка. Всички други марки принадлежат на съответните им собственици.

Този продукт е в съответствие с регулаторните изисквания за медицински изделия на следните органи:



Дата на първата СЕ маркировка – август 2013 г.

История на редакциите

Номерът на частта от документа и историята на редакциите са разположени в долната част на всяка страница. Редакцията идентифицира нивото на актуализация на документа. Историята на редакциите на този документ е обобщена в следната таблица.

Редакция	Дата на публикуване	Описание
1	август 2013 г.	Първо издание
2	октомври 2015 г.	Добавена е Глава 8 – Списък на частите с номера на частите
3	август 2016 г.	Актуализиране на адреса на упълномощения представител
4	януари 2018 г.	Добавена е Глава 9 – Отстраняване на неизправности
5	ноември 2018 г.	Добавена е таблица за електромагнитна съвместимост, 4-то издание, в Глава 1
6	27 февруари 2021 г.	Актуализирано в съответствие с изискванията за етикетиране по Регламент (ЕС) 2017/745 за медицинските изделия, добавени са инструкции за обработка в Приложение Б, актуализирана е декларацията за предназначена употреба.
7	24 март 2022 г.	Внедряване на нова комбинация от мотор и задвижване, 3-проводников сензор за скорост с ефект на Хол и кабелен сноп, магнитна скоба за шнур за издърпване, актуализирана информация за символите на етикетите, информация за ЕМС. Премахната глава 8 Вижте ръководството за обслужване

Редакция	Дата на публикуване	Описание
8	юни 2023 г.	Актуализирано форматиране, актуализиран адрес на представителството в ЕО, добавени стъпки на метода за качване и слизване, добавено допълнително предупреждение към рисковете за безопасността за преглед на отговорността на клиента, добавени допълнителни предупреждения в други раздели по отношение на функционалността и поведението на бутона за аварийно спиране и шнура за безопасност на пациента, премахнати дублиращи се предупреждения и дублиращи се параграфи, добавени изображения и текст за шнура за безопасност на пациента, премахване на противоречива информация, актуализиране на заглавията и описанията, добавена препратка към ръководството за обслужване и номер на част, пояснени показатели за скоростта

Съдържание

Информация за контакт.....	i
Информация за публикацията	ii
Гл. 1 Въведение	9
Целеви потребител.....	9
Предназначение.....	9
Регулаторна информация и информация за безопасност.....	10
Докладване на сериозен инцидент	10
Конвенции за безопасност	11
Рискове за безопасността	12
Класифициране на медицинско изделие	13
Съответствие с нормативни изисквания и безопасност.....	14
Таблица 1: Ръководство и декларация на производителя – Емисии.....	15
Таблица 2: Ръководство и декларация на производителя – Имунитет – Всяко медицинско оборудване и медицински системи	15
Таблица 4: Ръководство и декларация на производителя – Имунитет – медицинско оборудване и медицински системи, които НЕ СА животоподдържащи.....	16
Таблица 6: Препоръчителни разстояния между преносимо и мобилно радиочестотно комуникационно оборудване и медицинско оборудване и системи от серията ТМХ428, които НЕ са животоподдържащи.....	16
Отговорност на производителя.....	17
Отговорност на клиента	17
Информация за продукта и опаковката	18
Символи	18
Местоположения на етикетите	22
Информация за серийния етикет	26
Информация за обслужване	26
Информация за ръководството	27
Свързани документи.....	27
Обучение.....	27
Гл. 2 Спецификации.....	29
Ориентиране спрямо посоките	29
Системи за безопасност.....	30

Бягаща пътека.....	30
Система за задвижване	30
Диапазон на скоростта.....	30
Диапазон на наклона.....	30
Подвижна повърхност	30
Комуникационни портове	30
Заемане на повърхност от пода	31
Препоръки за работа и съхранение	31
Гл. 3 Изисквания за захранване	33
Гл. 4 Инструкции за тестване на високи потенциали	35
Гл. 5 Разглобяване, настройка и монтаж.....	37
Насоки за безопасно боравене	37
Инструкции за разопаковане	38
Инструкция за първоначална настройка.....	39
Контролен блок на TMX428CP и TMX58	41
Местоположение	42
Окончателна настройка – Регулиране на хода на задвижващата лента	42
Окончателна настройка – Регулиране на обтягането на задвижващата лента	43
Окончателна настройка – регулиране на обтягането на задвижващата лента.....	43
Гл. 6 Инструкции за експлоатация	47
Тестове за електрическа безопасност	47
Оперативни контроли.....	47
Управление на бягащата пътека	47
Превключвател за захранване.....	47
Превключвател за аварийно спиране.....	47
Проверка на превключвателя за аварийно спиране.....	48
Превключвател на шнура за безопасност на пациента	48
Проверка на превключвателя на шнура за безопасност на пациента	50
Режим „Последователност на включване на захранването“	50
Загуба на комуникация с хост системата	50
Загуба на комуникация поради изтичане на времето.....	50
Инструкции за програмируемо управление TMX428CP	51
ПОКАЗВАНЕ НА РЕЖИМА НА ТЕСТВАНЕ	51
ПОКАЗВАНЕ НА РЪЧНИЯ РЕЖИМ.....	51
Дисплей на контролния панел	52
Шнур за безопасност на пациента:.....	52

ГРАФИКИ ЗА ТРЕНИРОВКА	54
РЪЧНО УПРАВЛЕНИЕ:	54
РАБОТА С ВГРАДЕНА ПРОГРАМА	56
Данни за тренировката по предварително програмиран протокол.....	56
Предварително програмирани данни за фитнес тренировка.....	59
Програмиране, дефинирано от потребителя	62
Гл. 7 Превантивна поддръжка	63
Инструкции за обработка.....	63
Ежедневна поддръжка	63
Седмична поддръжка.....	63
Ежемесечна поддръжка	63
Поддръжка на всеки шест месеца	64
Почистване и проверка на лентата.....	64
Регулиране на хода на задвижващата лента.....	64
Регулиране на обтягането на задвижващата лента.....	65
Регулиране на обтягането на задвижващата лента.....	66
Грижа за екстериора	67
Смазване на винта за повдигане.....	67
Поддръжка на дека за бягане	68
Гл. 8 Отстраняване на неизправности	69
Превключвателят на захранването не свети.....	69
Прекъсвачът на съоръжението се задейства при включване на захранването	70
Бягащата пътека не стартира	70
Задвижващата лента се изплъзва при употреба.....	70
Задвижващата лента не е центрирана	70
Местоположение и нулиране на вътрешния прекъсвач.....	70
А Дневник за поддръжка.....	71
Б Инструкции за обработка.....	73

Въведение

Поздравления за покупката на новата Ви бягаща пътека TRACKMASTER®. Тези отлични машини се произвеждат от 1977 г. насам и представляват най-съвременния дизайн за използване в интензивни професионални условия. Бягащата пътека TRACKMASTER® е получила световно признание като една от най-добрите и надеждни бягащи пътеки на пазара. В резултат на това TRACKMASTER® е монтирана успешно на хиляди места по цял свят.

Този документ описва бягащите пътеки TMX428 и TMX428CP, наричани също „система“, „изделие“ или „продукт“. Документът е предназначен за използване от клинични специалисти.

Тази глава съдържа обща информация, необходима за правилното използване на системата и на това ръководство. Запознайте се с тази информация, преди да използвате системата.

Това ръководство обхваща инсталирането и експлоатацията на Вашата нова бягаща пътека. Ако имате въпроси, обърнете се към лицето, отговарящо за интегриране на Вашата система, или към търговеца на TRACKMASTER®. Ако се нуждаете от допълнителна помощ, моля, обадете се на екипа за обслужване и поддръжка на TRACKMASTER® на телефон (316)-283-3344.

Целеви потребител

Това ръководство е насочено към подпомагане на клиничните специалисти по отношение на използването на бягащата пътека TRACKMASTER®. От клиничните специалисти се очаква да имат практически познания за медицинските процедури, практики и терминология, необходими за провеждането на тези прегледи.

Предназначение

Бягащите пътеки за медицински цели са предназначени да играят ролята на стрес-изделия, като осигуряват движение на пациента и по този начин взаимодействат с различни сърдечни и белодробни системи за стрес тестове. Бягащата пътека е предназначена за употреба от лекаря, терапевта или оператора, изпълняващ указанията на лекар, обучен да работи съгласно IFU под надзора на лекар и/или терапевт, с достатъчно познания за показанията и противопоказанията. Медицинските бягащи пътеки са предназначени да бъдат използвани в лечебно заведение или медицински център.

Някои модели разполагат с контролен панел, чрез който се управлява бягащата пътека.

Внимание: Бягащата пътека не предоставя каквато и да е медицинска диагноза или оценка.

Показания:

- Симптоми, предполагащи миокардна исхемия
- Остра гръдна болка при пациенти, изключени за остър коронарен синдром (ОКС)
- Скоросен ОКС, лекуван без коронарна ангиография или непълна реваскуларизация
- Установена коронарна артериална болест (КАБ) с влошаващи се симптоми

- Предшестваща коронарна реваскуларизация (пациенти на 5 или повече години след коронарен артериален байпас с присадка [КАБП] или на 2 или по-малко години след перкутанна коронарна интервенция [ПКИ])
- Съдово сърдечно заболяване (за оценка на капацитета за физическо натоварване и необходимостта от хирургическа намеса)
- Някои сърдечни аритмии за оценка на хронотропната компетентност
- Новодиагностицирана сърдечна недостатъчност или кардиомиопатия

Противопоказания:

- Остър инфаркт на миокарда в рамките на 2 до 3 дни
- Нестабилна стенокардия, която не е била стабилизирана с медикаментозна терапия
- Неконтролирани сърдечни аритмии, причиняващи симптоми или хемодинамичен компромис
- Симптоматична тежка аортна стеноза
- Неконтролирана симптоматична сърдечна недостатъчност
- Остра белодробна емболия или белодробен инфаркт
- Тежка белодробна хипертония
- Остър миокардит, перикардит или ендокардит
- Остра дисекция на аортата
- Висока степен на атриовентрикуларен блок
- Тежка хипертония (систолично над 200 mm Hg, диастолично над 110 mm Hg или и двете)
- Невъзможност за физическо натоварване поради крайно наднормено тегло или друго физическо/психическо увреждане

Регулаторна информация и информация за безопасност

Този раздел съдържа информация за безопасната употреба и съответствието на тази система с нормативните изисквания. Запознайте се с тази информация и прочетете и разберете всички инструкции, преди да се опитате да използвате тази система. Системата е проектирана и произведена в съответствие с подходящите медицински разпоредби и контрол.

Купувачът носи пълната отговорност за обучението, инструктажа, надзора и безопасността на всички потребители на бягащата пътека TRACKMASTER®, както и за използването ѝ по предназначението, посочено от производителя. Това изделие е предназначено да се използва като уред за движение, за да улесни медицинската оценка на сърдечната дейност или VO_2 .

ЗАБЕЛЕЖКА: Пренебрегването на информацията за безопасност, предоставена в това ръководство, се счита за необичайно използване на тази система и може да доведе до нараняване, загуба на данни и анулиране на всички съществуващи гаранции за продукта.

Докладване на сериозен инцидент

Всеки сериозен инцидент, възникнал във връзка с изделието, трябва да се докладва на производителя и на компетентния орган на държавата членка, в която е установен потребителят и/или пациентът.

- **За да докладвате на производителя:**

Имейл: tmservice@full-vision.com

- Моля, посочете следната информация:
 - Номерът на модела на изделието, посочен на идентификационната табела, поставена на изделието
 - Серийният номер на изделието
 - Дата на инцидента
 - Описание на инцидента, включително всяко въздействие/нараняване на пациент или потребител
 - Вашата информация за контакт (обект, адрес, име, длъжност и телефонен номер за контакт)

Конвенции за безопасност

Под **опасност** следва да се разбира източник на потенциална увреда на човек, имущество или на системата.

В това ръководство се използват термините **ЗАБЕЛЕЖКА**, **ВНИМАНИЕ** и **ПРЕДУПРЕЖДЕНИЕ**, за да се посочат опасностите и да се обозначи степента или нивото на сериозност. Запознайте се със следните дефиниции и тяхното значение.

Определение на конвенциите за безопасност

Конвенция	Определение
ЗАБЕЛЕЖКА	Посочва потенциална опасност или опасна практика, която, ако не бъде избегната, може да доведе до загуба или унищожаване на имущество или данни. Например: ЗАБЕЛЕЖКА: За максимална ефективност, бягащата пътека TRACKMASTER® трябва да има свой собствен хранващ контакт.
ВНИМАНИЕ	Означават потенциална опасност или опасна практика, която, ако не бъде избегната, може да доведе до умерено или леко нараняване. Например: ВНИМАНИЕ: Не използвайте силиконови спрейове за смазване на подвижната лента на бягащата пътека. Използването на силиконови спрейове води до анулиране на гаранцията. Такива спрейове могат да доведат до изменения в повърхността и до подхлъзване.
ПРЕДУПРЕЖДЕНИЕ	Означават потенциална опасност или опасна практика, която, ако не бъде избегната, може да доведе до смърт или сериозно нараняване. Например: ПРЕДУПРЕЖДЕНИЕ: Никога не отваряйте капака на бягащата пътека TRACKMASTER®, докато тя е включена към електрически контакт. Напрежението в електропреносната мрежа може да причини тежки наранявания или смърт.

Рискове за безопасността

ПРЕДУПРЕЖДЕНИЕ

Преди да разрешите на някого да използва **TMX428** или **TMX428CP**, направете следното:

- Предупреждавайте всеки потребител за риска от падане, докато лентата е в движение.
- Подчертайте необходимостта от предпазливост.
- Изчакайте, докато лентата на бягащата пътека не спре, преди да стъпите на лентата.
- Покажете правилните методи за качване и слизане.

Методи за качване на пътеката:

- **Стъпка 1:** Инструктирайте пациента да прекрачи от двете страни лентата и да се държи за перилата за хващане по време на подготовката на бягащата пътека преди стартиране на теста
- **Стъпка 2:** Изпратете команда за стартиране/бягане към бягащата пътека, докато пациентът все още е прекрачил лентата от двете страни, изчакайте няколко секунди, за да се уверите, че няма движение без команда
- **Стъпка 3:** Инструктирайте пациента да стъпи внимателно на лентата, като се държи за перилата за хващане, да започне да ходи и продължете с теста

Методи за слизане от пътеката:

- **Стъпка 1:** Забавете движението на лентата до минималната скорост, след това спрете лентата
 - **Стъпка 2:** Инструктирайте пациента да слезе внимателно от лентата, като се държи за перилата за хващане
 - Покажете на всеки потребител как да използва изделието, както е описано в настоящото ръководство.
 - Риск от нараняване – дръжте децата под 13-годишна възраст далеч от изделието.
 - Помолете всеки потребител да извърши „тестова употреба“ под надзор, при минимална скорост на лентата, за да изпробва и упражни техниките на употреба.
 - Загубата на равновесие или падането могат да доведат до сериозни наранявания. За да намалите вероятността от сериозно нараняване, спазвайте внимателно посочените по-долу предпазни мерки.
 - Спазвайте всички предпазни мерки, посочени в „Отговорност на клиента“ на страници 14 и 15, за да намалите възможността от сериозно нараняване в резултат на падане или загуба на равновесие.
-

ПРЕДУПРЕЖДЕНИЕ

Възможно е настъпване на сериозно нараняване или смърт в следствие на токов удар. За да намалите вероятността от токов удар, спазвайте внимателно следните предпазни мерки.

- За да изключите бягащата пътека, поставете превключвателя на захранването в положение OFF (ИЗКЛ.) и извадете щепсела от контакта. Когато захранването е изключено, зеленият индикатор на превключвателя на захранването не свети.
- Никога не използвайте изделието, ако е с повреден захранващ кабел или щепсел.
- Захранващият кабел трябва да се прокара през скобата, монтирана на рамката, и да се държи на разстояние от механизма за повдигане.
- Дръжте захранващия кабел далеч от зони, където минават хора, и от нагрети повърхности.
- Никога не използвайте разклонители.
- Никога не работете с изделието, когато то е мокро.

- Никога не използвайте изделието, ако то не работи правилно.
- Винаги изключвайте машината от електрозахранването, преди да извършите сервизно обслужване или поддръжка.
- Бягащата пътека трябва да се обслужва само от оторизирани техници.
- Операторът трябва да съобщава всякакъв евентуален токов удар при допир до бягащата пътека и незабавно да прекратява използването ѝ.
- Никога не използвайте бягащата пътека на открито.
- Незабавно прекратете използването и изключете бягащата пътека от електрическата мрежа, ако усетите характерната миризма на нагорещени електрически части.

ПРЕДУПРЕЖДЕНИЕ

При дефибрилация може да се получи сериозно нараняване или смърт вследствие на електрически удар. Никога не допускате пациент или оператори в близост до бягащата пътека по време на дефибрилация.

Всяко преносимо радиочестотно комуникационно оборудване (включително периферни устройства, като антенни кабели и външни антени) трябва да се използва на разстояние, не по-малко от 30 cm (12 инча) от която и да е част на бягащата пътека, включително кабелите, посочени от производителя. В противен случай може да се стигне до влошаване на работата на това оборудване.

ПРЕДУПРЕЖДЕНИЕ

Консултирайте се с Вашия лекар, преди да използвате изделието, за да определите физическата си готовност и възможности. Незабавно прекратете упражненията и потърсете медицинска помощ, ако почувствате болка в гърдите, замаяност или задух или ако имате симптоми на преумора.

ПРЕДУПРЕЖДЕНИЕ

Работата с бягащата пътека в близост до експлозивни или запалими пари и антисептици може да доведе до сериозни наранявания или смърт.

ПРЕДУПРЕЖДЕНИЕ

Потенциална опасност от нараняване поради притискане на стъпалото в предната част на бягащата пътека при повдигания механизъм (колесник), когато бягащата пътека се спуска. Дръжте краката и ръцете си далеч от тази зона по всяко време.

Възможно е нараняване от смачкване на стъпалото в задната странична релса, задната част на страничната релса и задната ролка, когато бягащата пътека доближава пълно издигане. Дръжте краката и ръцете си далеч от тази зона по всяко време.

Класифициране на медицинско изделие

Това изделие е класифицирано, както следва, в съответствие с IEC 60601-1:

**ЗАБЕЛЕЖКА: Клас А 60601 Емисии 120 V 60 Hz (обхваща само медицински/ търговски инсталации).
Клас В 60601 Емисии 220 V 50/60 Hz (обхваща всички пазарни инсталации).**

Класификация на медицински изделия

Категория	Класификация
Вид защита срещу електрически удар	Машина за физикална медицина от клас I с моторен модул.
Степен на защита срещу токови удари	Тип Б външна контактна част.
Степен на защита от вредно проникване или вода	Обикновено оборудване (затворено оборудване без защита срещу проникване на вода).
Степен на безопасност на приложението в присъствието на запалима анестетична смес с въздух или с кислород, или с азотен оксид	Оборудването не е подходящо за използване при наличие на запалима анестетична смес с въздух или с кислород, или с азотен оксид.
Метод(и) на стерилизация или дезинфекция, препоръчан(и) от производителя	Не е приложимо
Режим на работа	Непрекъсната работа.

Съответствие с нормативни изисквания и безопасност

TMX428 и TMX428CP отговарят на следните стандарти за безопасност и на регулаторните стандарти за моторни апарати за физикална медицина от клас I на Агенцията за контрол на храните и лекарствата на САЩ (FDA). Те са тествани от Intertek Testing Services N.A. Inc. и са включени в списъка на Engineering Testing Laboratories (ETL). Окончателното съответствие с IEC 60601-1 обаче е отговорност на системния интегратор, когато се комбинира с друго оборудване. Освен това всяко моторно оборудване е потенциално опасно, ако се използва неправилно. Преди да използвате TMX428 и TMX428CP, спазвайте всички предпазни мерки, изброени в тази глава, и прочетете внимателно цялото ръководство за потребителя. Използвайте TMX428 и TMX428CP само по описания начин.

ЗАБЕЛЕЖКА: Това оборудване е тествано и е установено, че отговаря на ограниченията за цифрово изделие от клас Б, съгласно част 15 от правилата на FCC. Тези ограничения са предназначени да осигурят разумна защита срещу вредни смущения, когато оборудването се използва в търговска среда. Това оборудване генерира, използва и може да излъчва радиочестотна енергия и, ако не е инсталирано и използвано в съответствие с ръководството за експлоатация, може да причини вредни смущения на радиокомуникациите. Експлоатацията на това оборудване в жилищна зона може да причини вредни смущения, като в този случай от потребителя ще се изиска да отстрани смущенията за своя сметка.

Таблица 1: Ръководство и декларация на производителя – Емисии

Серията TMX428 е предназначена за използване в електромагнитната среда, посочена по-долу. Клиентът или потребителят на серия TMX428 трябва да се погрижи тя да се използва в такава среда.

Тест за емисии	Съответствие	Електромагнитна среда – ръководство
Радиочестотни излъчвания CISPR 11	Група 1	Серията TMX428 използва радиочестотна енергия само за вътрешните си функции. Поради това радиочестотните ѝ емисии са много ниски и няма вероятност да предизвикат смущения в близкото електронно оборудване.
Радиочестотни излъчвания CISPR 11	Клас В	Серията TMX428 е подходяща за използване във всички обекти, включително в жилищна среда, както и в тези, които са директно свързани към обществената мрежа за ниско напрежение, която захранва сгради, използвани за битови нужди.
Хармоници IEC 61000-3-2	Клас А	
Фликер IEC 61000-3-3	Съответства	

Таблица 2: Ръководство и декларация на производителя – Имунитет – Всяко медицинско оборудване и медицински системи

Серията TMX428 е предназначена за използване в електромагнитната среда, посочена по-долу. Клиентът или потребителят на серия TMX428 трябва да се погрижи тя да се използва в такава среда.

Тест за имунитет	Ниво на изпитване по IEC 60601	Ниво на съответствие	Електромагнитна среда – ръководство
ESD IEC 61000-4-2	±6kV контакт ±8kV въздух	±6kV контакт ±8kV въздух	Подовите трябва да са от дърво, бетон или теракот. Ако подовите са синтетични, относителната влажност трябва да бъде поне 30%
EFT IEC 61000-4-4	±2kV захранваща мрежа ±1kV I/O	±2kV захранваща мрежа ±1kV I/O	Качеството на захранващата мрежа трябва да отговаря на това на типична търговска или болнична среда.
Пренапрежение IEC 61000-4-5	±1kV диференциално ±2kV общо	±1kV диференциално ±2kV общо	Качеството на захранващата мрежа трябва да отговаря на това на типична търговска или болнична среда.
Спадове/прекъсване на напрежението IEC 61000-4-11	>95% спад за 0,5 цикъла 60% спад за 5 цикъла 30% спад за 25 цикъла >95% спад за 5 секунди	>95% спад за 0,5 цикъла 60% спад за 5 цикъла 30% спад за 25 цикъла >95% спад за 5 секунди	Качеството на захранващата мрежа трябва да отговаря на това на типична търговска или болнична среда. Ако потребителят на серията TMX428 трябва да продължи да работи по време на прекъсвания на електрозахранването, се препоръчва серията TMX428 да се захранва от непрекъсваемо захранване или батерия.
Честота на захранване 50/60 Hz Магнитно поле IEC 61000-4-8	3 A/m	3 A/m	Магнитните полета с висока честота на захранване трябва да бъдат такива, каквито са в типична търговска или болнична среда.

Таблица 4: Ръководство и декларация на производителя – Имунитет – медицинско оборудване и медицински системи, които НЕ СА животоподдържащи

Серията TMX428 е предназначена за използване в електромагнитната среда, посочена по-долу. Клиентът или потребителят на серия TMX428 трябва да се погрижи тя да се използва в такава среда.

Тест за имунитет	Ниво на изпитване по IEC 60601	Ниво на съответствие	Електромагнитна среда – ръководство
Проведени радиочестоти IEC 61000-4-6	3 Vrms 150 kHz до 80 MHz	(V1)=3 Vrms (3 V, 6 V при ISM + честоти за аматорски комуникации)	Всяко преносимо и мобилно комуникационно оборудване трябва да бъде отдалечено от серията TMX428 на разстояние, не по-малко от изчислените/посочените по-долу стойности:
Излъчени радиочестоти IEC 61000-4-3	3 V/m 80 MHz до 2,5 GHz	(E1)=3 V/m (3 V/m при 80 - 2700 MHz, AM модуляция 9-28 V/m, 385 - 6000 MHz, FM или цифрова модуляция)	$D=(3,5/V1)(\text{Sqrt } P)$ 150 kHz до 80 MHz $D=(3,5/E1)(\text{Sqrt } P)$ 80 до 800 MHz $D=(7/E1)(\text{Sqrt } P)$ 800 MHz до 2,5 GHz Където P е максималната мощност във ватове, а D е препоръчителното отстояние в метри. Силата на полето от стационарните предаватели, определена чрез електромагнитно изследване на мястото, трябва да бъде по-малка от нивата на съответствие (V1 и E1). Възможно е да възникнат смущения в близост до оборудване, съдържащо предавател.

Таблица 6: Препоръчителни разстояния между преносимо и мобилно радиочестотно комуникационно оборудване и медицинско оборудване и системи от серията TMX428, които НЕ са животоподдържащи

Серията TMX428 е предназначена за използване в електромагнитна среда, в която излъчваните смущения се контролират. Клиентът или потребителят на серията TMX428 може да помогне за предотвратяване на електромагнитните смущения, като поддържа минимално разстояние между преносимо и мобилно радиочестотно комуникационно оборудване и серията TMX428, както е препоръчано по-долу, в съответствие с максималната изходна мощност на комуникационното оборудване.

Максимална изходна мощност (Ватове)	Отстояние (m) 150 kHz до 80 MHz	Отстояние (m) 80 до 800 MHz	Отстояние (m) 800 MHz до 2,5 GHz
	$D=(3,5/V1) (\text{Sqrt } P)$	$D=(3,5/E1) (\text{Sqrt } P)$	$D=(7/E1) (\text{Sqrt } P)$
0,01	0,11667	0,11667	0,23333
0,1	0,36894	0,36894	0,73785
1	1,1667	1,1667	2,3333
10	3,6894	3,6894	7,3785
100	11,667	11,667	23,333

Отговорност на производителя

Full-Vision Inc. носи отговорност за въздействието върху безопасността, надеждността и работата на бягащата пътека само ако са изпълнени следните условия:

- Сглобяването, разширяването, пренастройването, модифицирането или ремонтните дейности се извършват от оторизиран персонал.
- Електрическата инсталация на съответното помещение е в съответствие с изискванията на съответните местни, държавни и други правителствени разпоредби.
- Оборудването се използва в съответствие с инструкциите за употреба.

Отговорност на клиента

Клиентът е отговорен за осигуряването на подходящи бюра, столове, електрически контакти, мрежови връзки, аналогови телефонни линии и разположението на всички компоненти на системата, описани в това ръководство, в съответствие с всички местни, държавни и национални норми.

Клиентът носи пълната отговорност за обучението, инструктажа, надзора и безопасността на всички потребители на моделите **TMX428** и **TMX428CP**, както и за използването им по предназначение, както е определено от производителя. Това изделие е предназначено да се използва като уред за движение, за да се улесни медицинската оценка на сърдечната дейност или VO_2 .

- Прочетете това ръководство за експлоатация, преди да използвате **TMX428** и **TMX428CP**.
- Съдействайте на пациента за слизване от пътеката в случай на необичайна или неочаквана работа на бягащата пътека.
- Ако бягащата пътека не реагира правилно, спрете я, помогнете на пациента да слезе от нея, изключете захранването на бягащата пътека и потърсете оторизиран от завода сервиз, преди да се опитате да рестартирате бягащата пътека.
- Никога не допускате деца или домашни любимци в близост до машината без квалифициран надзор от страна на възрастен.
- Обърнете внимание на местоположението на контролите за управление на спирането и/или на аварийното спиране и на тяхното действие, преди да започнете изпитване или тренировка.
- Пациентът трябва винаги да носи каишката за китка на шнура за безопасност на пациента, докато използва **TMX428** и **TMX428CP**.



- В случай че пациентът падне и каишката за китка на шнура за безопасност на пациента не успее да се освободи, използвайте бутона за аварийно спиране на бягащата пътека, за да спрете бягащата пътека, тъй като това изключва мотора и позволява на бягащата пътека да превключи на свободно движение до спиране
- **ТОВА ИЗДЕЛИЕ НЕ Е** предназначено за употреба от лица с намалена физическа, сетивна и умствена способност, както и от лица с недостатъчен опит и познания, освен ако не са наблюдавани или инструктирани за използването на уреда от лице, отговорно за тяхната безопасност.
- Проверете дали пациентът и операторът знаят как да спрат машината в случай на неизправност или авария.
- Пациентът не трябва да носи широки дрехи от полиестерни материи, когато се упражнява на тази бягаща пътека, за да се избегне електростатичен разряд.
- Никога не се опитвайте да сваляте дрехи от себе си, докато лентата се движи.
- Всички лица върху бягащата пътека и около нея трябва да носят затворени защитни обувки. Връзките на обувките трябва да са стегнати и да не висят така, че да създават опасност от спъване или захващане в машината. Сандалите, джапанките, чехлите и други подобни не се считат за затворени защитни обувки.
- Вървете в центъра на бягащата лента. Контактът със страничната релса и движещата се лента може да доведе до нараняване.
- Поставете бягащата пътека върху твърда, равна повърхност, без други предмети по нея. Вижте Глава 5 от настоящото ръководство.
- Преди употреба проверете свързването на входния захранващ кабел и местоположението му за опасни точки на притискане.
- Проверете връзката на входния комуникационен кабел (ако е оборудван) за правилно взаимодействие с цялото оборудване.
- Дръжте всички кабели на разстояние от пациента, за да избегнете опасност от спъване.
- Никога не се опитвайте сами да сваляте капака на моторния панел или да извършвате електрически ремонти. Ремонтите трябва да се извършват само от оторизиран от производителя сервиз.
- Винаги изключвайте **TMX428** и **TMX428CP** от електрозахранването, когато обслужвате, проверявате или почиствате бягащата пътека.
- Редовно проверявайте бягащата пътека за разхлабени части.
- Проверявайте перилата и се уверявайте, че поддържат пациента правилно.
- Винаги пускайте бягащата лента на най-ниската ѝ скорост, преди да започнете тест с пациент.
- Винаги забавяйте движението на лентата до минималната скорост, преди да спрете.
- Дръжте ръцете, краката и дрехите далеч от движещите се части.
- Уверете се, че никой не се намира в близост до механизма за повдигане, преди да започнете работа. Никога не поставяйте част от тялото си под която и да е част на включената бягаща пътека.
- Никога не пускайте и не вкарвайте предмети в който и да е от отворите.
- Никога не закачайте дрехи, кабели или друго оборудване през страничните перила и не пускайте предмети върху лентата, докато **TMX428** и **TMX428CP** работят.
- Не позволявайте върху оборудването да се натрупват влага или омазняване, които създават опасност от подхлъзване.

Информация за продукта и опаковката



Този раздел описва местоположението на етикетите, използвани на Вашето устройство и неговата опаковка. Той също така описва символите, използвани на етикетите.





Символи

Следните символи може да са поставени върху изделието или неговата опаковка. Познаването на тези символи спомага за безопасното използване и изхвърляне на оборудването. За символи, които не са поставени върху оборудването, се обърнете към ръководствата на производителите на оригинално оборудване (ПОО).

Символите се използват за указване на предупреждения, знаци за внимание, забрани, задължителни действия или информация. Всички символи за опасност върху изделието или опаковката с цветни обозначения показват, че съществува определена опасност, и представляват предупреждение. Всички символи за опасност върху изделието или опаковката, които са в черно и бяло, означават потенциална опасност и са символ за внимание.

Речник на символите

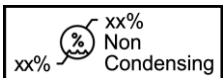
Символ	Описание/определение
	Каталожен номер или номер на част за поръчка Посочва каталожния номер или номера на частта на производителя.
	Сериен номер Посочва серийния номер на производителя.
	Име на производителя, адрес и дата на производство (година-месец-дата) Посочва името и адреса на производителя на това изделие.
	ВНИМАНИЕ: НАПРАВЕТЕ СПРАВКА С ПРИДРУЖАВАЩИТЕ ДОКУМЕНТИ – Възможно е да има специфични предупреждения или предпазни мерки, свързани с изделието, които не са посочени на етикета. Вижте придружаващата документация за повече информация относно безопасното използване на това изделие.
	ВНИМАНИЕ: ТОКОВ УДАР – Показва наличието на опасни електроенергийни вериги или опасност от електрически удар. За да намалите риска от токов удар, не отваряйте този корпус. Обърнете се за обслужване към квалифициран персонал.
	Прочитането на ръководството на собственика е задължително.
	Настройване на наклона на издигане/спускане, само за ТМХ428СР

Символ	Описание/определение
	Регулиране на скоростта на задвижващата лента, само за TMX428CP
	Ограничение на работната температура Посочва максималната температура за диапазона на работната температура на изделието.
	Температурни граници за съхранение Посочва горните и долните температурни граници за транспортирането и обработката на този пакет.
	Граници за влажност Посочва горните и долните ограничения за некондензираща влажност при транспортиране, работа с тази опаковка и експлоатация на изделието.
	Това оборудване отговаря на изискванията на ЕС за маркировка WEEE за правилно изхвърляне на електрически и електронни отпадъци в съответствие с Европейската директива. В тази Директива се призовава към разделяне и оползотворяване или повторна употреба на използваното електрическо или електронно оборудване при изхвърляне на излязло от употреба ЕЕО. TRACKMASTER® не трябва да се изхвърля като несортиран битов отпадък. Електрическите или електронните компоненти трябва да се събират отделно и да се изхвърлят в съответствие с местните изисквания и указания. Програмата за ЕЕО свежда до минимум всички потенциални въздействия върху околната среда и здравето на потребителите, като елиминира потенциалното наличие на опасни вещества в потока от отпадъци. Клиентите трябва да се свържат с местните власти или с дистрибутор на TRACKMASTER® за насоки относно спазването на Директивата.
	Съхранявайте на сухо Указва, че трябва да пазите контейнера от дъжд и други източници на влага.
	Маркировка CE Указва, че изделието или продуктът съответства на приложимите директиви на ЕС (Европейския съюз).

Символ	Описание/определение
	Лаборатории за изпитване на електротехника Указва, че изделието или продуктът е тестван от акредитирана лаборатория за изпитване на трета страна и отговаря на приложимите стандарти за безопасност за продажба и разпространение в Северна Америка.
	Защитно заземяване (земя).
	Променлив ток.
	Изделието е подходящо за външно приложение на контактни части тип „Б“.
	Уникалната идентификация на изделието представлява уникалната маркировка на медицинското изделие
	Следвайте инструкциите за работа
	Медицинско изделие
	Оторизиран представител в Европейския съюз (само за регулаторни въпроси).
	Упълномощен представител в Швейцария
	Отговорно лице за Обединеното кралство
	Вносител: Посочва субекта, който внася медицинското изделие на местния пазар.

Местоположения на етикетите

В този раздел са посочени етикетите и тяхното местоположение върху продукта и опаковката.

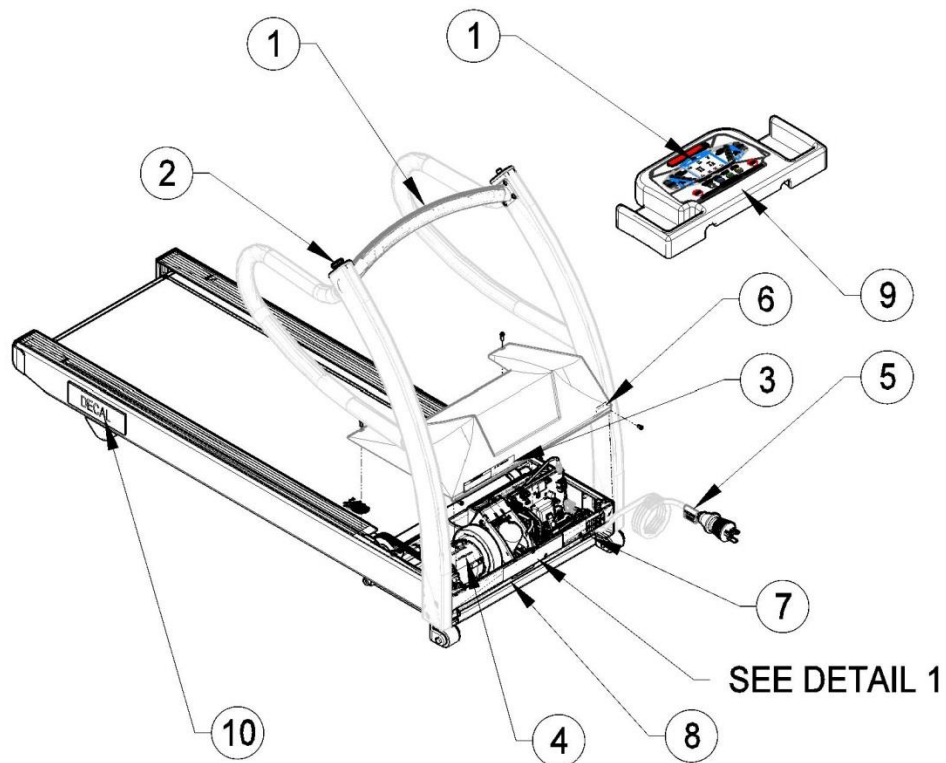
TMX428 и TMX428CP



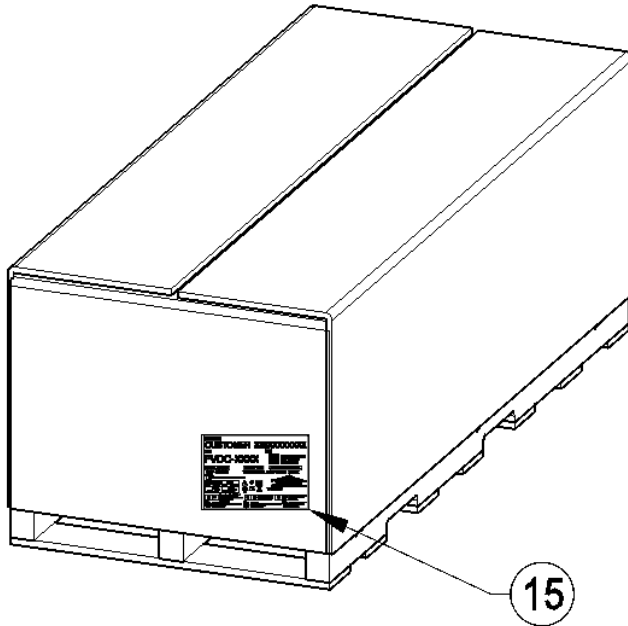

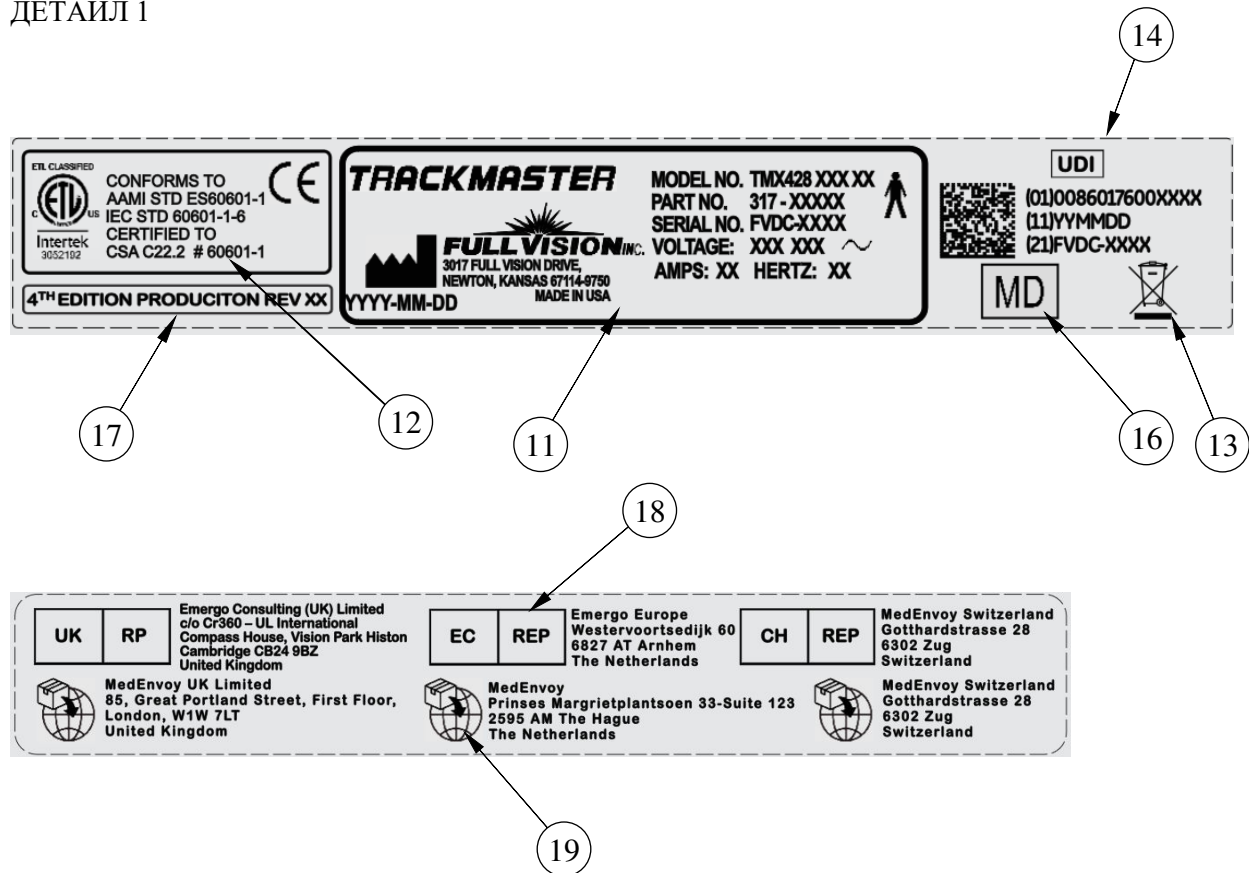

Доставка на TMX428 и TMX428CP

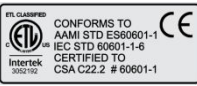

ДЕТАЙЛ 1

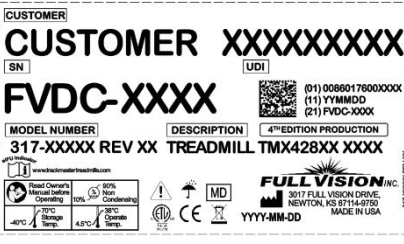

Елемент	Етикет	Местоположение	Описание
1		TMX428 на централното перило TMX428CP на централната конзола	Показва четене на ръководството на собственика
2		Стоп на лява или дясна капачка на перилата	Обозначава аварийната спиратка
3		Предна част на изделието върху капака	Означава знак за внимание Опасност от токов удар
4		Върху мотора	Означава знак за внимание Опасност от токов удар
5		Върху захранващия кабел	Означава предупреждение за прав ток с висок потенциал
6		Предна част на изделието върху капака	Обозначава превключвателя на главното захранване.
7		Предна част на изделието	Обозначава Power Off (изключване от електрическата мрежа) и Power On (включване към електрическата мрежа)
8		Предна част на изделието	Обозначава местоположението на точката за свързване на RS232 и USB.
9		TMX428CP Предна част на контролния панел.	Обозначава предупреждение – риск от нараняване – дръжте машината далеч от деца под 13-годишна възраст.
10	Клиентски стикер	На страничния канал Дясна и лява позиция над задната опора.	Показва лого на клиента
11		Предна част на изделието	Обозначава модела на продукта

12	 <p>CE CONFORMS TO AAMI STD ES60601-1 IEC STD 60601-1-6 CERTIFIED TO CSA C22.2 # 60601-1</p>	Предна част на изделието	Обозначава стандартите за вписване
13		Предна част на изделието	Съдържа изискванията на Европейския съюз за изхвърляне
14	 <p>UDI (01) 00860176000637 (11) 20220504 (21) FVDC-XXXX</p>	Предна част на изделието върху моторния панел и върху етикета за доставка.	Показва уникалния идентификатор на изделието <ul style="list-style-type: none"> • (01) GTIN номер • (11) Дата на производство • (21) Серийн номер
15	 <p>CUSTOMER XXXXXXXXXX SN UDI FVDC-XXXX MODEL NUMBER DESCRIPTION 4TH EDITION PRODUCTION 317-XXXXX REV XX TREADMILL TMX428XX XXXX www.trackmasterusa.com Full Vision Inc. 3017 FULL VISION DRIVE NEWTON, KS 67114-9750 MADE IN USA Y Y Y Y - M M - D D</p>	Върху транспортния контейнер.	Показва следната информация за транспортиране: <ul style="list-style-type: none"> • Клиент • Номер на модела • Редакция • Серийн номер • Условия на съхранение • Съответствие с нормативната уредба • Страна на произход • Информация за представителя • Информация за вносителя • Достъп до уеб сайта на електронното ръководство за експлоатация (eIFU)
16		Предна част на изделието	Идентифицира медицинско изделие
17		Предна част на изделието	Идентифицира производството на 4-то издание и контрола на сегашната редакция.
18		Предна част на изделието	Идентифицира икономическия оператор
19		Предна част на изделието	Идентифицира вносителя

Информация за серийния етикет

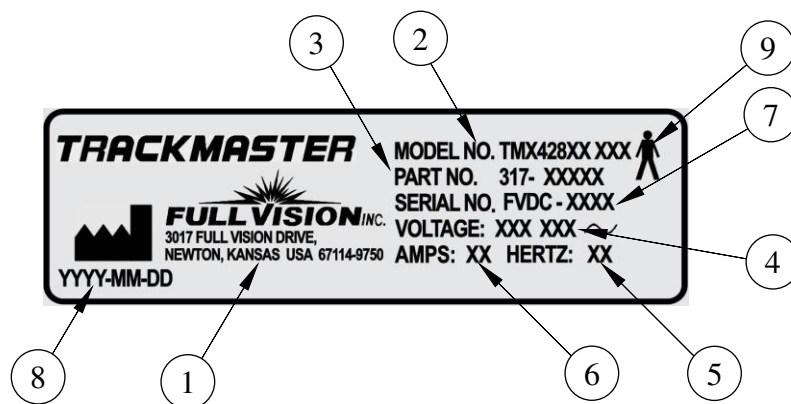

Формат на серийния етикет

Елемент	Име	Описание
1	Производител	Full Vision, Inc.
2	Номер на модела	Идентифицира модела на бягащата пътека
3	Номер на частта	Номер на частта на производителя
4	Напрежение	Посочва работното напрежение на бягащата пътека
5	Херцове	Определя електрическите херцове на бягащата пътека
6	Амperi	Посочва силата на тока на бягащата пътека
7	Сериен номер	Зададен от производителя сериен номер
8	Дата на производителя	Код за дата на производителя
9	Оборудване тип Б	Изделието е подходящо за външно приложение на контактни части тип „Б“

Информация за обслужване

Този раздел предоставя информация, свързана с поддръжката и обслужването на системата. Запознайте се с тази информация, преди да изискате обслужване от Full Vision или техните оторизирани представители.

Изисквания за обслужване

Неуспехът от страна на отговорното лице, болница или институция, използваща това оборудване, да изпълни задоволителен график за поддръжка, може да причини неоправдана повреда на оборудването и възможни рискове за безопасността. Редовната поддръжка, независимо от употребата, е от съществено значение, за да се гарантира, че компонентите на тази система функционират винаги, когато е необходимо.

Информация за гаранцията

Това изделие се счита за хардуер, доставен от Full Vision. Само оторизиран сервизен персонал може да обслужва изделието. Всеки неоторизиран опит за ремонт на оборудване под гаранция анулира тази гаранция. Отговорност на потребителя е да съобщи за нуждата от обслужване на Full Vision или на някой от техните оторизирани агенти.

Информация за ръководството

Този раздел предоставя информация за правилното използване на настоящото ръководство. Съхранявайте това ръководство с оборудването през цялото време и периодично го преглеждайте.

Предназначение на ръководството

Настоящото ръководство предоставя информация, необходима за конфигурацията и безопасната работа на това оборудване в съответствие с неговата функция и употреба по предназначение. То е предназначено като допълнение, а не като заместител на подробното обучение за работа с продукта. Съхранявайте това ръководство с оборудването през цялото време. Допълнителни ръководства могат да бъдат поръчани, като се свържете с Full Vision. Направете справка в ръководството за обслужване за техническа информация, свързана с поддръжката и ремонта на оборудването.

Свързани документи

Посочените по-долу документи са споменати в това ръководство и предоставят допълнителна информация, която може да бъде полезна при инсталирането, конфигурирането, поддръжката и използването на този продукт.

Номер на частта	Заглавие
317-160-406	Ръководство за обслужване на TMX428 TMX58

Обучение

Настоящото ръководство е предназначено като допълнение, а не като заместител на задълбоченото обучение за работа с продукта. Ако не сте преминали обучение за работа със системата, трябва да поискате помощ за обучение от търговец на TRACKMASTER®.

Ако се нуждаете от допълнителна помощ, моля, обадете се на екипа за обслужване и поддръжка на TRACKMASTER® на телефон (316)-283-3344.

Спецификации

Ориентиране спрямо посоките

Посочването на ляво, дясно, предна и задна част се основават на предположението, че сте застанали върху бягащата пътека (ТМХ-428) с лице към контролната конзола (ТМХ-428СР). Всички части, изброени по-долу, се считат за части, които влизат във физически контакт с пациента, освен ако не е отбелязано друго.

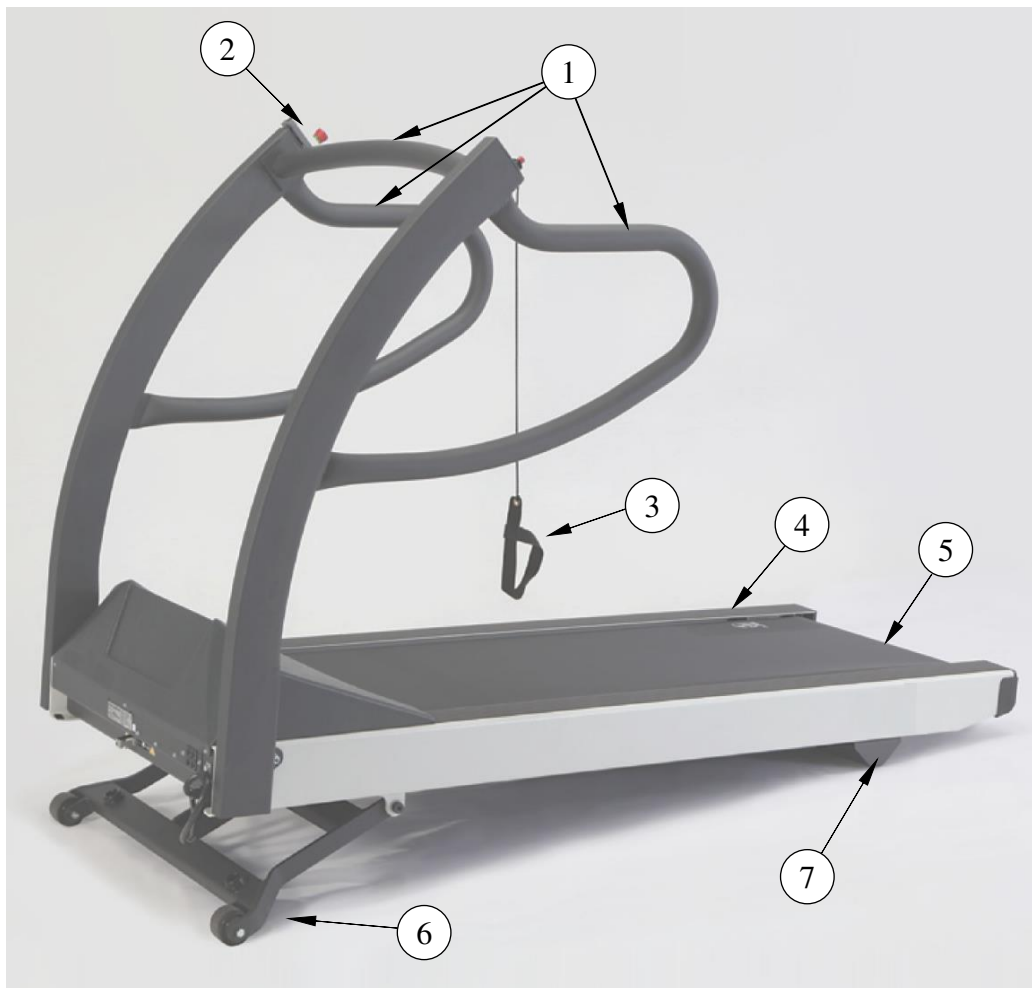

Елемент	Описание
1	Перила за хващане от пациента
2	Бутон за аварийно спиране
3	Шнур за безопасност на пациента - шнур с каишка за китката или магнитна щипка за шнура
4	Странично перило
5	Задвижваща лента
6	Колесник за повдигане (част без контакт с пациента)
7	Задна опора (част без контакт с пациента)

Системи за безопасност

- Двойни сравнителни сензори за скорост
- Автоматично изключване при загуба на контрол
- Автоматично изключване при загуба на комуникация
- Бутон за аварийно спиране чрез ръчно завъртане на заключващ механизъм
- Ръчен шнур за безопасност на пациента
- Спирачна система за безопасно слизане на пациента
- Пожароустойчив корпус на моторния панел



Програмируемо управление TMX428CP

Бягаща пътека

- Капацитет на теглото на пациента 500 фунта, 227 кг
- Изцяло стоманена конструкция с топлинно обработено прахово покритие
- Нетно тегло на бягащата пътека: 425 фунта, 193 кг

Система за задвижване

- Мощен безчетков DC сервомотор с 4 к.с. пикова мощност
- 110-120VAC, 1 фаза, 60 Hz, 20-амперно захранване (стандартно)
- 200-240 V AC, 1 фаза, 50-60 Hz, 15-амперно захранване (по избор)
- 220 VAC, разделена фаза, 50-60 Hz, 15-амперно захранване (по избор – конфигурация в САЩ)

Диапазон на скоростта

- от 0,1 до 15,0 mph, от 0,2 до 24,0 km/h, самокалибрираща се и регулируема на стъпки от 0,1 mph, 0,1 km/h.

ЗАБЕЛЕЖКА: Максималната скорост при 220VAC (15,0 mph/24,0 km/h) ще се намали при по-ниски напрежения (210VAC или по-ниски).

Диапазон на наклона

- от 0 до 25%, 0,5% постепенно нарастващи движения, самокалибриращ се.

Подвижна повърхност

- 22 инча x 63 инча. 56 cm x 160 cm
- Система за ход на бягащата лента на MasterTrack®
- Омекотената лента за бягане абсорбира удара при стъпване
- Самосмазваща се и реверсивна ходова част
- Височина на лентата (7 инча, 18 cm от пода)

Комуникационни портове

- Женски сериен порт RS232
- USB 1.0 „В“ порт

Заемане на повърхност от пода

- 33 инча x 78,5 инча, 84 cm x 200 cm равна повърхност. (Вижте Глава 5 Местоположение.)

Препоръки за работа и съхранение

- Диапазон на работната температура: 4,5° до +38° C (+40° до +85° F)
- Диапазон на температура за съхранение: -40° до +70° C (-40° до +158° F)
- Диапазон на относителна влажност при работа и съхранение: 10% – 90%, без кондензация
- Надморска височина: -50 до 5280 фута, или около -15 до 1609 метра.

Изисквания за захранване

Моделите TMX428 110V и TMX428CP 110V са проектирани да работят със специално захранване 110-120 VAC 20 ампера. Моделите TMX428 220V и TMX428CP 220V са проектирани да работят със специално захранване 220/240 VAC 15 ампера. Уверете се, че бящата пътека е свързана към контакт, който изглежда като на следващата илюстрация.

Този продукт е оборудван с щепсел с три гнезда, със заземяване. Щепселът може да се постави само в заземен контакт. Тази функция за безопасност не трябва да се изключва. Свържете се с квалифициран електротехник, ако не можете да поставите щепсела в контакта или не сте сигурни дали контактът отговаря на местните електрически норми. Поляризираните контакти, като NEMA 5-20 и CEE7/7, трябва да бъдат проверени за правилна конфигурация на полярността, преди да включите изделието. Неправилната поляризация на контакта може да доведе до повреда на електрически компоненти на уреда или да причини токов удар. Правилното заземяване е необходимо, за да може оборудването да отговаря на приемливите стандарти за изтичане на ток в съответствие със стандартите, по които е сертифицирано.



110-120 VAC
NEMA 5-20R
Еднофазен



220/240 VAC
NEMA 6-15R
Разделена фаза



230 VAC
AS/NZS 3112
Опция



220/240 VAC
CEE 7/7 EURO
Опция



250 VAC
Тип N БРАЗИЛИЯ
Опция

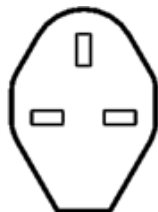

230 VAC
BS1363
Опция

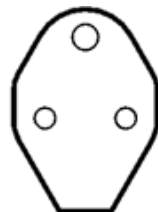

240 VAC
BS546 с 3 PIN-а
Опция

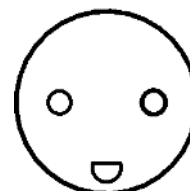

250 VAC
Тип K ДАТСКИ
Опция



240 VAC
GB 1002
Опция

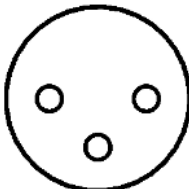

250 V AC
Тип N ИЗРАЕЛ
Опция

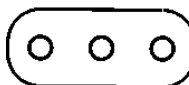

250 VAC
Тип L ИТАЛИЯ
Опция

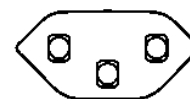

250 VAC
Тип J
ШВЕЙЦАРСКИ
Опция

ПРЕДУПРЕЖДЕНИЕ

Бягащите пътеки TRACKMASTER® трябва да бъдат заземени, за да се намали рискът от токов удар. Ако възникне неизправност, заземяването осигурява пътя на най-малкото съпротивление за електрическия ток. Не трябва да се използват незаземени връзки.

В електрическата верига с изделието не може да се използва друго оборудване. Не използвайте разклонители. Използването на обща или ненадеждна верига може също да доведе до неочаквано изключване на изделието, което пък да доведе до нараняване на пациента.

Уверете се, че главният ключ за захранването е в изключено положение, преди да включите изделието. Пренапрежението може да повреди сложната електронна система на бягащата пътека.

ЗАБЕЛЕЖКА: Максималната дължина на захранващия кабел не трябва да надвишава 10 фута или 3,05 метра. Резервните захранващи кабели трябва да се поръчат от производителя на работното оборудване.

ПРЕДУПРЕЖДЕНИЕ

Използването на това оборудване в близост до или върху друго оборудване трябва да се избягва, тъй като може да доведе до неправилна работа. Ако е необходимо да се използват по този начин, това оборудване и другото оборудване трябва да се наблюдават, за да се провери дали работят нормално.

ПРЕДУПРЕЖДЕНИЕ

Използвайте само аксесоари, трансдюсери и кабели, предоставени от производителя на оборудването. Използването на алтернативни аксесоари от други производители за горепосочените компоненти може да доведе до увеличаване на електромагнитните емисии или намаляване на електромагнитната устойчивост на оборудването и до неправилна работа.

Инструкции за тестване на високи потенциали

Този тест трябва да се извършва само от квалифициран електротехник.

Вашата пътека за бягане Trackmaster® е била тествана във фабриката непосредствено преди доставката и е установено, че отговаря на спецификациите. Въпреки това някои съоръжения изискват проверка чрез тест за висок потенциал преди пускането на бягащата пътека в експлоатация. Следните инструкции трябва да се спазват, за да се предотврати трайна повреда на електронната система за управление на Trackmaster®. Неспазването на тези инструкции води до прекратяване на гаранцията.

НИКОГА НЕ ИЗПОЛЗВАЙТЕ ТЕСТЕР ЗА ВИСОКИ ПОТЕНЦИАЛИ НА ПРОМЕНЛИВ ТОК НА ТАЗИ БЯГАЩА ПЪТЕКА!

Използването на тестер за високи потенциали на променлив ток ще повреди перманентно контролната платка на мотора с постоянен ток, което ще доведе до неизправност на бягащата пътека.

Инструкции за тестване на високи потенциали за бягащи пътеки

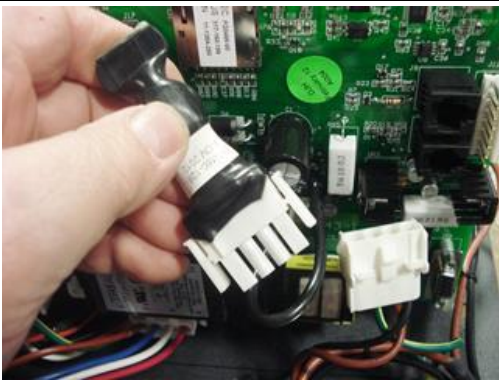
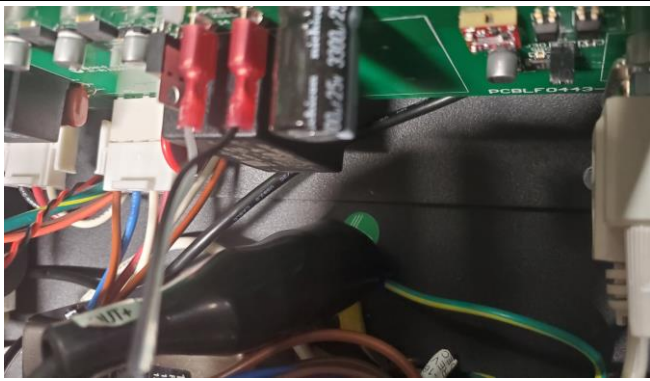
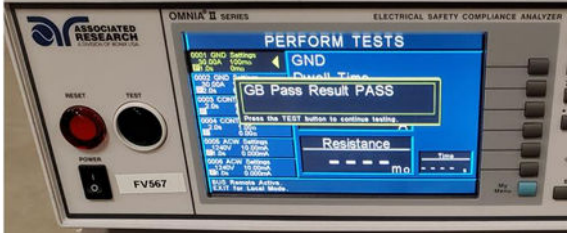
	
<p>1. Изключете механизма за потискане на пренапрежение от основната група кабели.</p>	<p>2. Допрете заземяващата скоба на тестера за високи потенциали за прав ток към шасито на бягащата пътека, за да заземите.</p>
	<p>3. За модели за 110 V: Тествайте при 1,75 KV DC в продължение на 60 секунди. Това е еквивалентно на 1240 VAC.</p> <p>4. За модели за 220 V: Тествайте при 2,10 KV DC в продължение на 60 секунди. Това е еквивалентно на 1488 VAC.</p> <p>Тестващото лице трябва да регистрира PASS (успешно преминаване) за всеки от тестовете.</p>

Разглобяване, настройка и монтаж

Бягащите пътеки TRACKMASTER® се доставят напълно сглобени и опаковани, с всички необходими части. Те са проектирани така, че да преминават през стандартна 92-сантиметрова врата (36 инча) с размери най-малко 90,2 cm. В повечето случаи е необходимо вратата да се свали от касата, ако не може да се отвори напълно. След като разпаковате бягащата пътека и закрепите сглобката с перилата към рамката, преместете бягащата пътека в зоната, като я придвижвате на предните ѝ колела.

Насоки за безопасно боравене

- Не се опитвайте да премествате бягащата пътека с перилата в положение за транспортиране поради опасността от прерязване на вътрешното окабеляване. Трябва или да закрепите напълно перилата в изправено положение, или да ги закрепите в сгънато положение с болт 3/8-16. (вижте инструкциите за разпаковане по-долу)
- Повдигнете края на сглобката на удобна височина, като държите коленете свити, а гърба изправен, докато повдигате.
- Ориентирайте бягащата пътека в посоката, в която искате да се придвижите (бягащата пътека ще се завърти на колелата си), и бутнете напред.
- Когато вече сте придвижили бягащата пътека до мястото ѝ, внимателно спуснете края ѝ на пода.



ПРЕДУПРЕЖДЕНИЕ

Бягащата пътека тежи 425 фунта (193 kg). Поради това са необходими двама души, които да я извадят безопасно от палета и да я разположат на място.

Ако премествате бягащата пътека по неравна повърхност, например паваж, използвайте платформа с колелца под предната част на бягащата пътека, за да предотвратите повреда на колелата и повдигащия механизъм.

Инструкции за разопаковане

Инструменти, препоръчани за разопаковане

- Макетен нож

1. Бягщата пътека се доставя в картонена кутия с дървен палет. Прережете трите найлонови ленти, които придържат картонения капак към дървения палет.
2. Извадете картонената кутия, като я повдигнете право нагоре от единия край, за да освободите бягщата пътека.
3. Внимателно прережете свинската опашка, за да отворите защитния найлонов плик.
4. Издърпайте найлоновия плик надолу и го сгънете при всичките 4 ъгъла на палета.

ЗАБЕЛЕЖКА: Това ще предотврати навиването на найлоновата торба в колелата за повдигане при изваждането от дървения палет.

5. Внимателно прережете найлоновата лента, която закрепва бягщата пътека към палета.

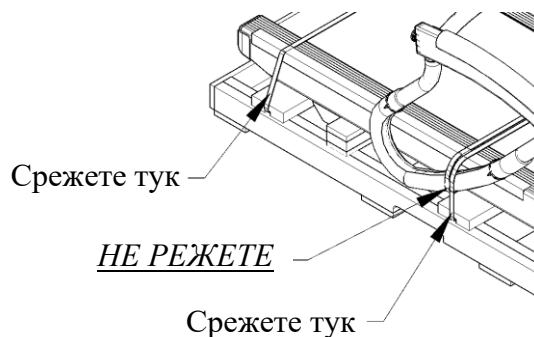

6. НЕ ОТСТРАНЯВАЙТЕ найлоновата лента за перилата.

ВНИМАНИЕ: НЕ ОТСТРАНЯВАЙТЕ бягщата пътека от дървения палет с товароповдигач. Бягщата пътека може да се плъзне от товароповдигача и да повреди перилата и страничните канали.

ПРЕДУПРЕЖДЕНИЕ: Бягщата пътека тежи 425 фунта (193 kg). Поради това са необходими двама души, които да я извадят безопасно от палета и да я разположат на място.

7. Свалете от дървената палета, като повдигнете от задната част на бягщата пътека и свалите чрез приплъзване на ъглите, един по един.

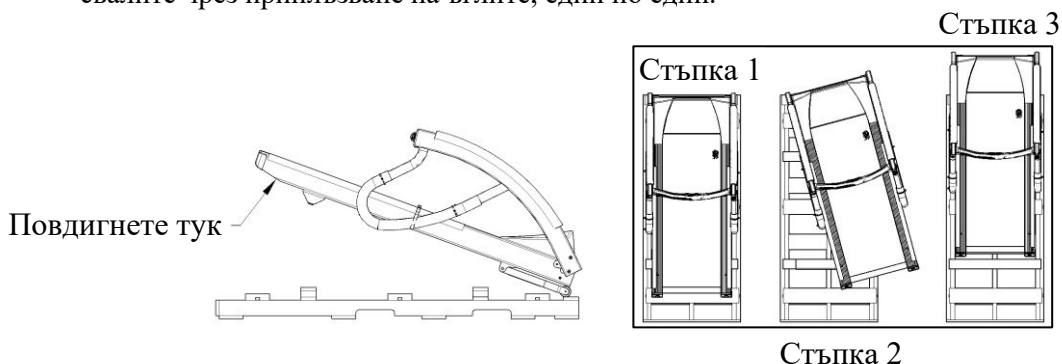

NOTICE

- When moving leave handrails in folded position secured with nylon strap.
 - **NOTE** ▪ Required minimum clearance of 35 1/2" (902mm) to prevent handrail damage.
- At final installation set-up handrails and remove packaging materials.
 - **NOTE** ▪ Removing packaging materials with sharp objects may cause cosmetic damage to treadmill.

8. При преместване на бягащата пътека използвайте платформа на колелца или подова количка.
9. Поставете количката в опорната точка за повдигане, за да осигурите баланс на бягащата пътека.

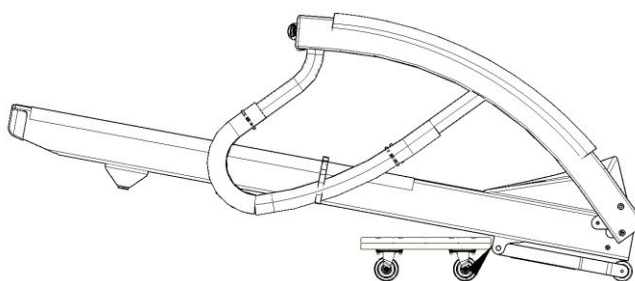

Поставете тук

ЗАБЕЛЕЖКА: Когато се придвижвате към крайната дестинация, може да попаднете на тясна пътека или врата. Бягащата пътека може да се наклони настрани, когато перилата са в сгънато положение. Това ще позволи безопасно преминаване през отвор с минимална ширина от 28 инча (711 mm).

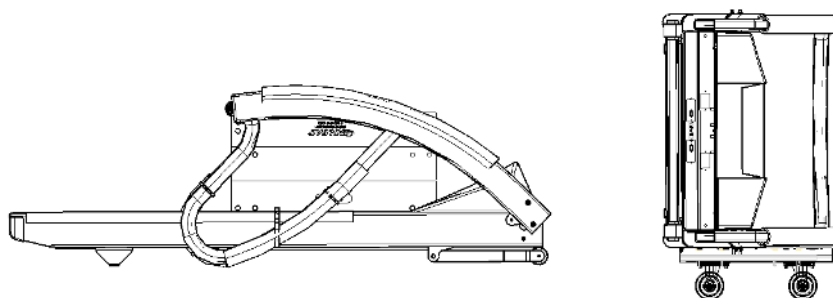

10. Внимателно отстранете стреч фолиото, найлоновата лента и защитния опаковъчен материал.
11. Следваща стъпка – вижте „Инструкция за първоначална настройка“.

Инструкция за първоначална настройка

Необходими инструменти за сглобяване

- 5/16 шестостенен ключ (включен в комплекта)

Бягащата пътека се доставя с разхлабени перила за ръцете, разположени отстрани на рамката на бягащата пътека. Препоръчително е да закрепите перилата на правилните им позиции, преди да свалите бягащата пътека от основата на кашона. Това предотвратява срязването на вътрешните проводници, минаващи отдолу по стойката на перилата към корпуса на мотора.

1. Завъртете сглобката с перилата в работно положение, поставете (2) болта 3/8-16 и фиксираща шайба 3/8 от всяка страна и затегнете здраво.
2. Монтирайте (2) пластмасови капачки от всяка страна за завършен вид. Фигура 5-1

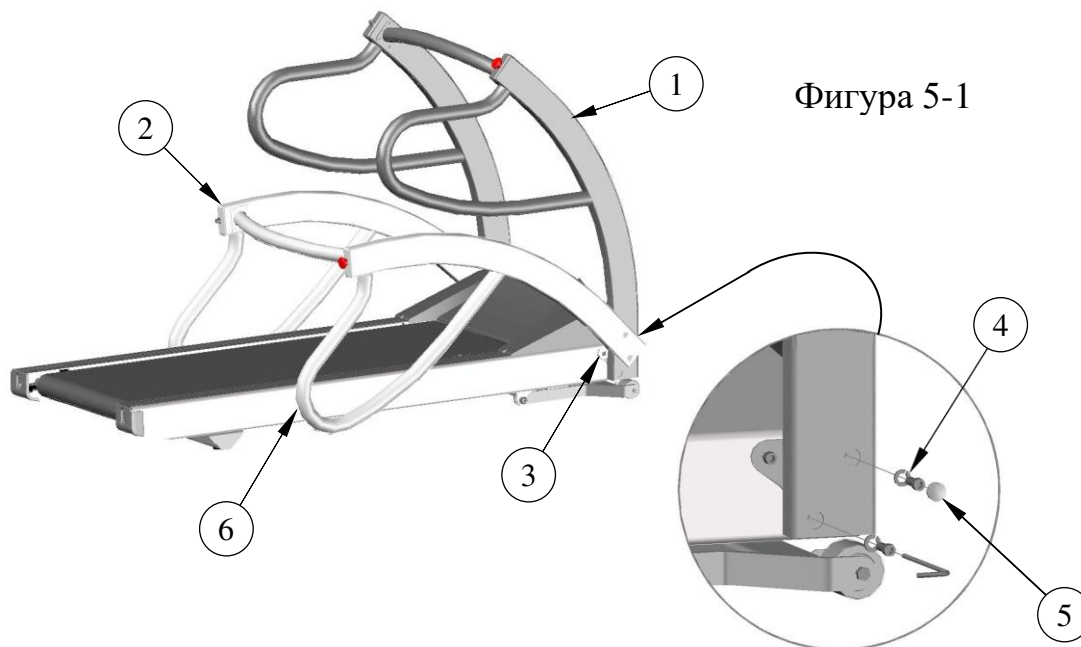

Фигура 5-1

Елемент	Описание
1	Оперативна позиция
2	Позиция за доставка
3	Опорна точка
4	Поставете (2) шайби и болтове от всяка страна
5	Поставяне на (2) капачки от всяка страна
6	При сгъване на перилата поставете картон между рамката и перилата, за да предотвратите повреда на перилата.

Контролен блок на TMX428CP и TMX58

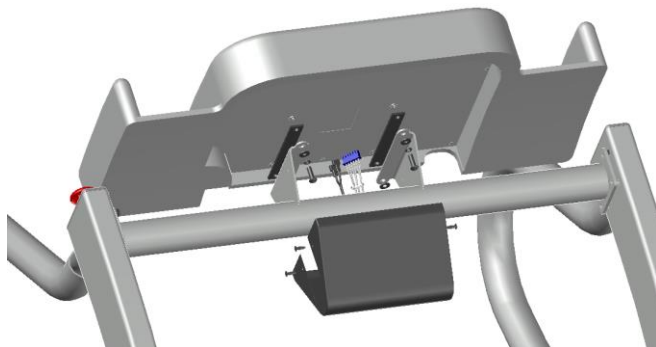

Фигура 5-2

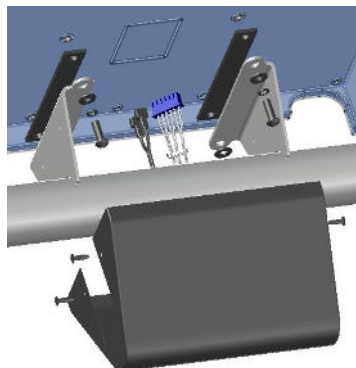

Фигура 5-3

3. Фигура 5-2 показва монтажните компоненти, включени в доставката на бягащата пътека. Комплектът съдържа:

- (4) болта ¼-20
- (1) черен капак
- (4) винта #10-32
- (2) каучукови изолатора
- (4) шайби

4. Свържете електрическата 6-цифтова връзка към J8, бързата връзка към BC4, а BC5 на гърба на конзолата с LCD екрана от конекторите в напречната скоба на перилото.
5. Закрепете конзолата към опорите на конзолата с доставения хардуер в реда, показан на Фигура 5-3. Уверете се, че гумените подложки са поставени между стоманената монтажна повърхност и задната част на конзолата. Затегнете болтовете равномерно.
6. Поставете черния капак и подравнете отворите отстрани на стойката с тези на капака. Закрепете капака с (4) винта #10-32.

Местоположение

Поставете бягащата пътека върху твърда и равна повърхност, без fugи между плочки. На илюстрацията по-долу са показани минималните препоръчителни разстояния от ръбовете на бягащата пътека до евентуални други обекти, с цел лесно демонтиране и безопасност. Обърнете внимание, че операторът трябва да бъде разположен до аварийната спиратка.

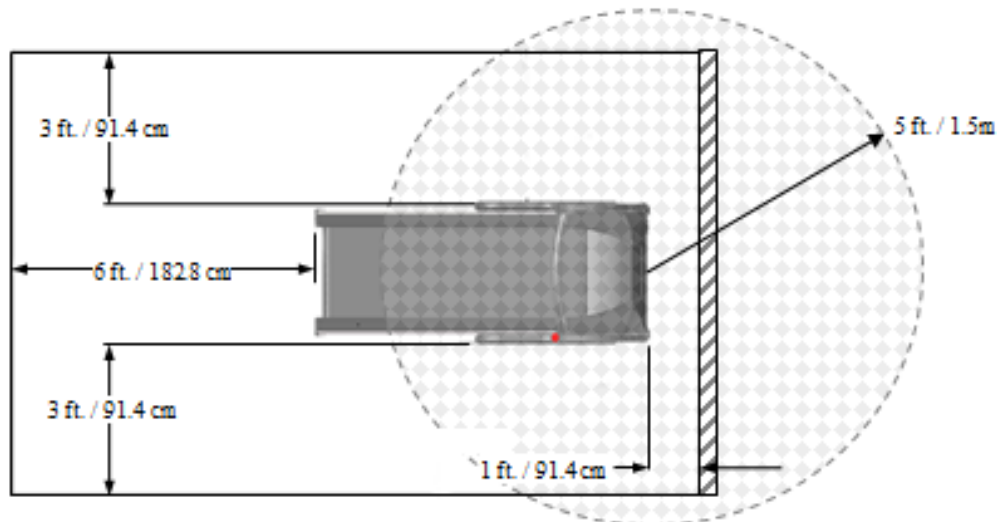

ПРЕДУПРЕЖДЕНИЕ

TMX428 и TMX428CP отговарят на изискванията на FCC за клас Б за електромагнитни емисии. Препоръчва се бягащата пътека да не се поставя по-близо от 5 фута (152,4 cm) (1,5 m) от чувствителни електронни устройства в стаята или в съседна стая. Ако възникне проблем със смущения, преместете бягащата пътека по-далеч от чувствителното устройство, преместете някое от двете устройства на друго място, или се консултирайте със специалист по електромагнитни смущения за начини за предпазване на помещението от електромагнитно излъчване.

Не поставяйте пътеката върху дебели килими или килими с дълги влакна. Такива килими могат да причинят нестабилност или натрупване на статично електричество, а влакната на килима могат да се заклеят в лентата и да повредят уреда.

Уверете се, че захранващите кабели не пресичат зони за движение. Откритите захранващи кабели могат да доведат до падане и нараняване.

Дръжте пътеката далеч от източници на влага, като например помещения за спа или фонтани. Влагата може да доведе до неправилно функциониране на електронните схеми.

Окончателна настройка – Регулиране на хода на задвижващата лента

ЗАБЕЛЕЖКА: Тъй като тази настройка не се покрива от гаранцията, е важно да прегледате внимателно тези инструкции, преди да продължите. Неравните подове увеличават разминаването на лентата. Тази ситуация може да изисква по-чести настройки, за да се предотврати повреда на лентата.

Системата за хода на лентата MasterTrack® значително намалява необходимостта от регулиране на лентата на бягащата пътека. Въпреки това, когато използвате бягащата пътека за първи път, може да се наложи да регулирате хода на лентата, за да съответства на пода. Възможно е да се наложи да регулирате хода на лентата, ако преместите машината на друго място. (Вижте **Регулиране на хода на задвижващата лента**)

Окончателна настройка – Регулиране на обтягането на задвижващата лента

Задвижващата лента на Вашата пътека за бягане TRACKMASTER® е била предварително опъната във фабриката и е работила минимум 4 часа, преди да бъде изпратена. Възможно е обаче да се наложи да се регулира опъна на лентата, когато бягащата пътека бъде пусната на мястото, където ще се използва. Разхлабената лента може да не е стабилна или да засяда при по-тежки стъпки. Ако лентата се нуждае от затягане, процедурата за регулиране е описана в **(Вижте Регулиране на обтягането на задвижващата лента)**

ЗАБЕЛЕЖКА: Неправилното регулиране може да доведе до нестабилност на бягащата пътека и опасност от спъване и падане. Тъй като това регулиране не се покрива от гаранцията, е важно да прегледате внимателно тези инструкции, преди да продължите.

Окончателна настройка – регулиране на обтягането на задвижващата лента

Степента на обтягане на задвижващата лента е зададена фабрично, за да се сведе до минимум поддръжката. Ако има индикации, че лентата е разтегната и разхлабена, вижте Глава 7 „Превантивна поддръжка“ за процедурата за регулиране. Симптомите на разтегната задвижваща лента могат да включват повишен шум.

ЗАБЕЛЕЖКА: Тъй като това регулиране не се покрива от гаранцията, е важно да прегледате внимателно тези инструкции, преди да продължите.

Окончателна настройка – процедура с тестов щепсел

Всяка бягаща пътека от серията TRACKMASTER® TMX428 включва тестов щепсел RS-232, който Ви позволява да тествате работата на бягащата пътека, без да е свързан модулът за ЕКГ. Щепселът се намира от лявата страна на бягащата пътека, закрепен към рамката с Velcro®. Щепселът трябва да се използва само за тестване на бягащата пътека. Не стойте на бягащата пътека и не я използвайте по време на тестването.



Предна част на бягащата пътека

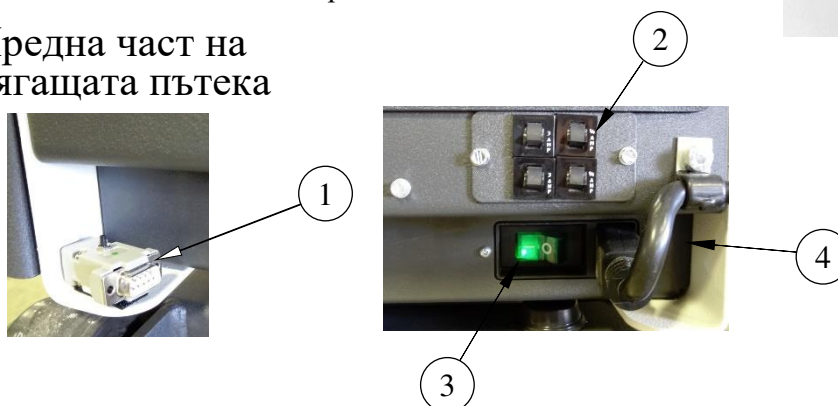

Елемент	Описание
1	Тестовият щепсел се намира от лявата страна
2	Масив от прекъсвачи
3	Основен превключвател на захранването
4	Входящ захранващ кабел

За да използвате тестовия щепсел, спазвайте следната процедура:

1. Изключете захранването на бягащата пътека.
2. Прекъснете връзката на RS232 или USB интерфейсия кабел на бягащата пътека и включете тестовия конектор.
3. Натиснете и задръжте бутона на тестовия конектор и включете захранването на бягащата пътека. Задръжте, докато бягащата пътека започне да се издига.
4. Когато бягащата пътека започне да се издига, всяко натискане на бутона трябва да повдига бягащата пътека с 5%.
5. Когато бягащата пътека достигне 20% наклон, следващото натискане на бутона ще стартира задвижващата лента на бягащата пътека.
6. Когато лентата на бягащата пътека започне да се движи, всяко натискане на бутона трябва да увеличава скоростта с 2,5 mph (4 km/h)
7. След като бягащата пътека достигне 10,0 mph (16 km/h), всяко натискане на бутона ще намалява скоростта с 2,5 mph (4 km/h) и едновременно с това ще намалява степента на наклона на стъпки от 5%.
8. Когато се достигнат минималните скорост и наклон, следващото натискане на бутона ще доведе до спиране на лентата на бягащата пътека.

ЗАБЕЛЕЖКА: Успешното завършване на предходната процедура за тестване гарантира, че бягащата пътека е напълно функционална и реагира на командни сигнали.

ЗАБЕЛЕЖКА: Неуспешното завършване на предходната процедура за тестване показва проблем на настройката. Обадете се на Full Vision или на някой от техните упълномощени агенти, за да отстраните неизправността на процедурата за тестване на щепсела.

9. Извадете тестовия конектор и го поставете обратно на Velcro[®] държача.
10. Свържете отново интерфейсия кабел RS232 или USB от хост-компютъра. Готови сте да започнете процедурата по настройка, препоръчана от доставчика на медицинско тестово оборудване.

Местоположение на комуникационния достъп

Портовете за комуникация се намират в предната част на бягащата пътека, близо до центъра на изделието.

Налични са два порта с еднакви възможности за комуникация. Стандартният „женски“ порт RS232 и порт USB тип В предлагат разнообразни възможности за свързване.

Необходимо е да инсталирате съответния софтуерен USB драйвер на управляващия компютър, за да комуникирате с бягащата пътека TRACKMASTER[®]. USB драйверът е доставен на предоставената флаш памет. Можете да изтеглите подходящия драйвер в зависимост от операционната система на компютъра си от адрес <http://www.ftdichip.com/Drivers/VCP.htm>. Когато се свързвате към USB порта, уверете се, че конфигурацията на порта съответства на идентификацията на порта на Вашия софтуер.

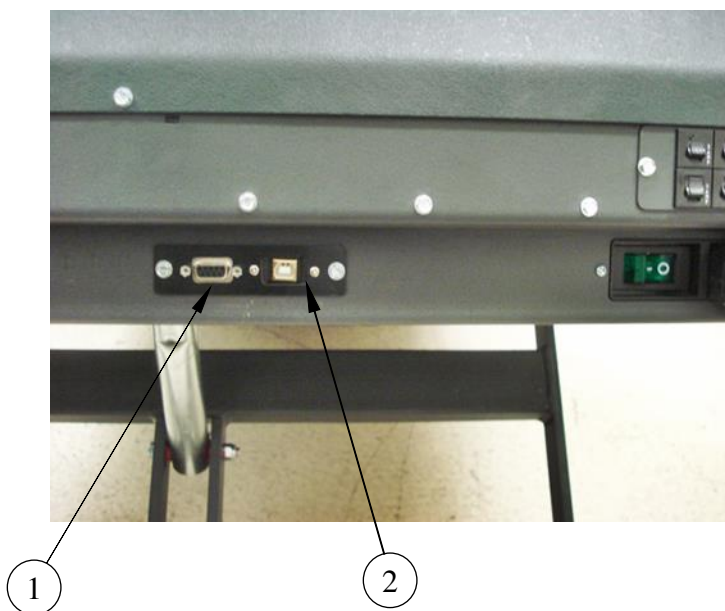

Елемент	Описание
1	Порт RS232 „женски“
2	USB порт „В“

Инструкции за експлоатация

Преди да започнете работа с бягащите пътеки TMX428 и TMX428CP, запознайте се със следните функции за контрол на безопасността на бягащите пътеки.

Тестове за електрическа безопасност

Електрическата безопасност на тази инсталация е отговорност на клиента, а не на Full Vision, Inc (TRACKMASTER®). При използване в болнична среда се обръщайте към биомедицински техник, електротехник или технически квалифициран персонал. Извън болнична среда се свържете със съответния екип за тези услуги.

Преди да използвате бягащата пътека, помолете квалифициран персонал да извърши теста, посочен по-долу:

- Тест за променливото напрежение, за да се провери дали контактът е правилно свързан.
- Тест за непрекъснатост на заземяването, за да се провери дали всички открити метални части са правилно заземени.
- Изпитване за течове, за да се провери дали оборудването е преминало всички приложими изпитвания за течове.

Вашият назначен биомедицински техник, електротехник или технически квалифициран персонал могат да намерят инструкции за извършването на тези тестове в ръководството за обслужване на бягаща пътека TMX428/TMX428CP

Оперативни контроли

Бягащата пътека TMX428 има три елемента за управление: превключвател за захранване, превключвател за аварийно спиране и шнур за безопасност на пациента. Превключвателят за захранването се намира на задния панел, превключвателят за аварийно спиране е разположен на дясното перило, а шнурът за издърпване е разположено на лявото перило (по избор може да е на противоположната страна).

Управление на бягащата пътека

- Включете превключвателя на захранването (I).
- Използвайте оборудването за управление, за да стартирате бягащата пътека, да регулирате скоростта и степента на бягане, да преминете през фазите на упражненията, да прекратите сесията за упражнения и да изключите бягащата пътека. За инструкции вижте ръководството за експлоатация на съответното контролно оборудване.

Превключвател за захранване

Превключвателят за захранване управлява променливотоковото захранване на бягащата пътека. В положение ON (I) се подава захранване. В положение OFF (O) се изключва захранването.

Превключвател за аварийно спиране

Превключвателят за аварийно спиране е предпазно изделие, което се използва при аварийни ситуации за спиране на бягащата пътека.

ВНИМАНИЕ: Когато бутонът за аварийно спиране (БАС) е задействан или натиснат в затворено положение, лентата на бягащата пътека ще се движи по инерция до спиране и ще остане в повдигнато положение.

За да освободите превключвателя за аварийно спиране, завъртете бутона на $\frac{1}{4}$ оборот по посока на часовниковата стрелка или го издърпайте, за да го освободите. Бягащата пътека ще се върне на 0,0% издигане.

ЗАБЕЛЕЖКА: Използването на превключвателя за аварийно спиране може да причини прекъсване на теста.

Проверка на превключвателя за аварийно спиране

ЗАБЕЛЕЖКА: Проверявайте правилното функциониране на стоп превключвателя всеки месец.

- Докато лентата се движи с относително висока скорост, натиснете превключвателя за аварийно спиране. Задвижващата лента на бягащата пътека ще се движи по инерция до спиране и ще остане в повдигнато положение. За да освободите превключвателя за аварийно спиране, завъртете бутона на $\frac{1}{4}$ оборот по посока на часовниковата стрелка или го издърпайте, за да го освободите. Бягащата пътека ще се върне на 0,0% издигане.

ВНИМАНИЕ: Когато бутонът за аварийно спиране (БАС) е задействан или натиснат в затворено положение, лентата на бягащата пътека ще се движи по инерция до спиране.

- Използвайте контролното оборудване, за да прекратите тренировката и да изключите бягащата пътека.

Превключвател на шнура за безопасност на пациента

Превключвателят на шнура за безопасност на пациента е предпазно изделие за безопасността на пациента при аварийни ситуации за спиране на бягащата пътека.

ВНИМАНИЕ: Активирането на шнура за безопасност на пациента, докато бягащата пътека е в движение, води до контролирана скорост на забавяне от 2,5 MPH (4,02 km/h) в секунда до 0,0 MPH (0,0 km/h). Издигането не се променя, а лентата се блокира на 0,0 MPH (0,0 km/h) за 3 минути или докато бъде включено захранването.

За да поставите отново шнура за безопасност на пациента, да прикрепите щипката или магнита към първоначалната позиция на превключвателя. Бягащата пътека ще се върне на 0,0% издигане.

ЗАБЕЛЕЖКА: Използването на превключвателя на шнура за безопасност на пациента може да причини прекъсване на теста.

Щипката на каишката за китката е прикачена

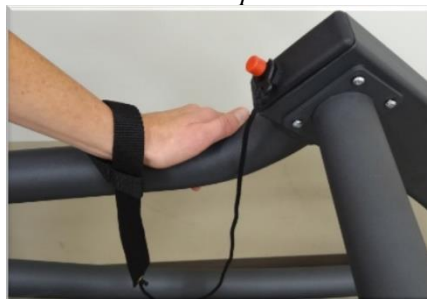

Щипката на каишката за китката е откачена



Шнурът с магнит е прикачен*Шнурът с магнит е откачен*

Забележка: Щипката на шнура за безопасност на пациента трябва да бъде поставена на мястото ѝ, за да може бягащата пътека да работи по предназначение и да е завършена „Последователността на включване на захранването“. Ако бягащата пътека получи команда за стартиране, преди да достигне нулево издигане, тя ще отхвърли командата за стартиране и ще влезе в режим на грешка. В този режим на грешка бягащата пътека няма да реагира на никакви команди за стартиране. Може да забележите промяна на издигането, но лентата няма да започне да се движи. Трябва да извършите основен цикъл на захранване на бягащата пътека, за да излезете от режима на грешка. По време на „Последователността на включване на захранването“ може да има максимално забавяне от 45 секунди. Натискане на БАС или активиране на шнура за безопасност на пациента също ще послужи за целта на влизане в „Последователността на включване на захранването“.

Забележка: Като натиснете и задържите **ЧЕРВЕНАТА** капачка на шнура за безопасност на пациента за повече от 3/4 секунди ще предизвикате активиране на шнура за безопасност на пациента. След като бягащата пътека достигне 0,0 MPH (0,0 km/h), тя влиза в режим „Последователност на включване на захранването“, в който отива в паркирано положение. Изчакайте, докато бягащата пътека достигне паркираното положение, както е отбелязано по-горе, където неуспешното разрешаване да завърши „Последователността на включване на захранването“ води до режим на грешка и бягащата пътека не реагира на никакви команди за стартиране.

Забележка: Когато нулирате щипката или магнита на шнура за безопасност на пациента, може да има или да няма прекъсване в комуникацията между хост системата и бягащата пътека.

Проверка на превключвателя на шнура за безопасност на пациента

ЗАБЕЛЕЖКА: Проверявайте правилното функциониране на превключвателя на шнура за безопасност на пациента всеки месец.

- Докато лентата се движи с относително висока скорост, издърпайте каишката за китка или магнита, за да го активирате.

ВНИМАНИЕ: При активиране на шнура за безопасност на пациента бягащата пътека има контролирана скорост на забавяне от 2,5 MPH (4,02 km/h) в секунда до 0,0 MPH (0,0 km/h) и се задържа на 0,0 MPH (0,0 km/h) за 3 минути или до цикъл на захранване.

- Задвижващата лента има съпротивление, което не позволява свободното движение на ходовата повърхност. За да прикачите отново шнура за безопасност на пациента, закачете щипката или магнита в първоначалната позиция на превключвателя. Бягащата пътека ще се върне на 0,0% издигане.
- Използвайте контролното оборудване, за да прекратите тренировката и да изключите бягащата пътека.

Режим „Последователност на включване на захранването“

Бягащата пътека влиза в режим „Последователност на включване на захранването“, докато се възстановява от определени сценарии за спиране.

По време на този режим бягащата пътека извършва вътрешна проверка, докато се връща в позицията си за паркиране, т.е. точка на нулево издигане. НЕ натискайте бутона „Старт“, докато бягащата пътека не завърши своята последователност на включване на захранването. Понякога има звук на изщракване, който може да се чуе след завършване на последователността на включване на захранването.

Загуба на комуникация с хост системата

Бягащата пътека е оборудвана с RS232 или USB порт за осигуряване на комуникация с хост системата при стресова ситуация. Комуникацията с бягащата пътека може да бъде загубена поради множество фактори, като повреда на интерфейсен кабел или конектор, хлабава връзка, прищипване или оплитане на кабела и т.н. Ако има загуба на комуникация, докато бягащата пътека работи, бягащата пътека постепенно ще намали скоростта си на стъпки от 0,5 mph (0,80 km/h) в секунда, докато спре. Издигнатото положение остава, а лентата се блокира за 3 минути. Комуникацията между хоста и бягащата пътека е загубена и поради това на хост системата ще се появи съобщение за грешка, което показва загубата на комуникация с бягащата пътека.

Извършете проверка на комуникационния кабел, ако е повреден или изпаднал от позицията си. Възстановяването на кабелната връзка ще установи комуникация с хост системата и съобщението за грешка на хоста ще изчезне. Натиснете бутона „Старт“ на хост системата, за да възобновите тестовия цикъл на упражнение със скоростта и издигането, зададени от хост системата.

Загуба на комуникация поради изтичане на времето

„Изтичане на времето на комуникацията“ може да възникне, ако комуникацията между хост системата и бягащата пътека бъде загубена за 2,5 секунди (4 секунди по избор). Ако възникне изтичане на времето на комуникацията, докато бягащата пътека работи, бягащата пътека постепенно ще намали скоростта си на стъпки от 0,5 mph (0,80 km/h) в секунда, докато спре. Издигнатото положение остава, а лентата се блокира на за 3 минути. Хост системата може да покаже „Няма комуникация“ за момент, след което да възстанови комуникацията. Натиснете бутона „Старт“ на хост системата, за да възобновите тестовия цикъл на упражнение със скоростта и издигането, зададени от хост системата.

Ако изпълнението на горното не рестартира тестовия цикъл, трябва да прекратите теста и да започнете нов тест на упражнение. Издигането ще премине в позиция на паркиране. Ще се стартира тестовият цикъл на упражнение (лентата започва да се движи) със скоростта и издигането, зададени от хост системата.

Инструкции за програмируемо управление TMX428CP

Моделът TMX428CP на TRACKMASTER® с програмируемо управление е бягаща пътека с двойно предназначение, с която могат да се извършват стрес тестове на сърдечната дейност или оценка на белодробния VO_2 . Дисплеят автоматично се променя от син, цял екран с информация (често срещан при бягащите пътеки за фитнес) в черен екран при контролирана комуникация. В този режим всички бутони за управление на конзолата са деактивирани, с изключение на двата бутона за спиране, разположени в долния ляв и долния десен ъгъл на конзолата. При затваряне на комуникацията дисплеят ще покаже отново пълния информационен екран.

ПОКАЗВАНЕ НА РЕЖИМА НА ТЕСТВАНЕ

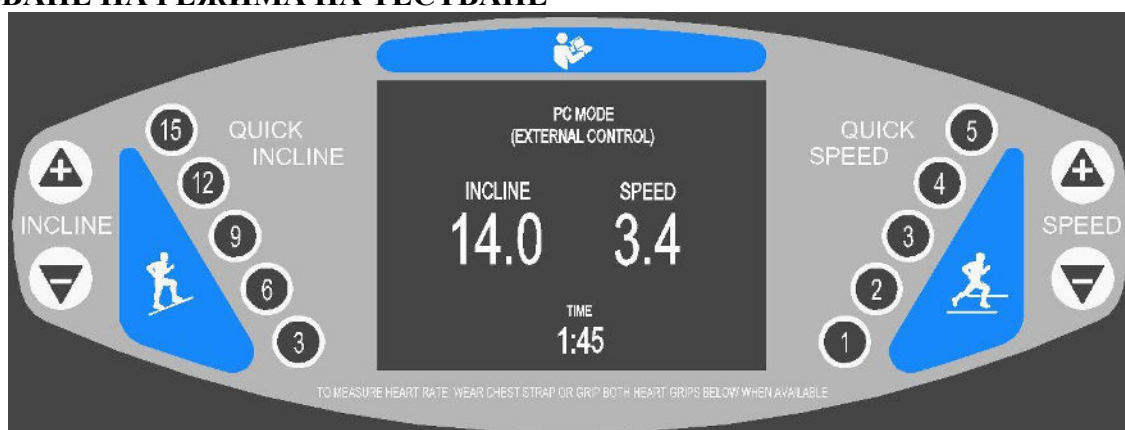

Моделът TMX428CP Control на TRACKMASTER® е пълнофункционална, самостоятелна фитнес бягаща пътека, подходяща за рехабилитация и общи фитнес приложения. Освен това се предлага с предварително програмирани 10 тренировки, включително предварително програмирани протоколи и интервални фитнес тренировки, в допълнение към 5 възможни тренировки, определени от потребителя.

ПОКАЗВАНЕ НА РЪЧНИЯ РЕЖИМ



Дисплей на контролния панел: Синият екран в центъра на конзолата предоставя информация за това как да започнете тренировката си и осигурява непрекъснати данни за предоставянето на потребителя по време на тренировката. Освен това той служи като потребителски интерфейс, позволяващ опционалното въвеждане на потребителска информация при започване на нова тренировка. Екранът ще подкани потребителя да въведе теглото, възрастта и пола си, за да може бордовият компютър да изчисли по-точно изгорените калории и целевия сърдечен ритъм. Измерването на сърдечния ритъм е достъпно чрез използване на контактните ръкохватки или чрез носене на безжичен часовник или гърдна каишка за измерване на пулса. Екранът на дисплея позволява на потребителя да следи едновременно: време, скорост, наклон, изминато разстояние, темпо, текущ сърдечен ритъм, изгорени калории и метаболитни еквиваленти (METS).

Информацията за предоставянето и обратната връзка, предоставяна на синия екран, се определят, както следва:

Време: Изминалото време на тренировъчната сесия, започващо с първоначалното движение на лентата и завършващо с натискането на бутона за спиране.

Скорост: Скоростта, с която се движи лентата. Скоростта на лентата започва от 0,1 MPH, като най-високата скорост е 15,0 MPH. Скоростта на лентата може да се увеличава или намалява на стъпки от 0,1 MPH. Тази функция може да показва КМ/Н.

Наклон: Степента на наклон на повърхността за ходене. Началният наклон е 0%, а максималният – 25%. Степента на наклона може да се увеличава или намалява на стъпки от 0,5%.

Разстояние: Разстоянието, изминато в мили, по време на тренировъчната сесия, като се започне с първоначалното движение на лентата и се приключи с натискането на бутона за спиране. Разстоянието се измерва на стъпки по 0,1 миля. Тази функция може да показва километри.

Сърдечен ритъм: Текущата сърдечна честота на потребителя, изчислена в удари в минута, когато носи безжична гърдна лента, безжичен монитор за часовник или използва контактните ръкохватки.

Калории: Приблизително изчисление на кумулативния разход на килокалории за тренировъчната сесия въз основа на телесното Ви тегло и нивото на трудност, при което се упражнявате.

Темпо: Показва броя минути, необходими за пробягване на една миля или километър.

Метаболитни еквиваленти (METS): Показва нивото на метаболитен еквивалент (MET)

ЗАБЕЛЕЖКА: Трябва да прикрепите каишката за китка на шнура за безопасност на пациента, преди да натискате каквито и да е други бутони по контролната конзола на TRACKMASTER®.

Шнур за безопасност на пациента: Този превключвател се намира в долната част на конзолата, малко вдясно от центъра. Превключвателят се използва в комбинация с каишка и маншет за китката, които трябва да се носят от потребителя постоянно по време на работата на бягащата пътека TRACKMASTER®. В противоположния край на ремъка има пластмасова част под формата на буквата „С“ или магнит, които активират шнура за безопасност на пациента и които трябва да са на мястото си, за да може машината да работи. Просто поставете щипката на място директно зад червената капачка на превключвателя или поставете магнита обратно на стойката. Бягащата пътека TRACKMASTER® е проектирана така, че да спира всички функции при активиране на шнура за безопасност на пациента. Работата не може да бъде възобновена, докато щипката с форма на „С“ или магнитът не се върне в работното си положение.

Описания на бутоните на контролния панел:

Бутон „Старт“: Зеленият бутон за стартиране се използва за започване на тренировъчна сесия. Когато нов потребител стъпи върху машината и на екрана се покаже информацията за стартиране, натискането на бутона за стартиране веднага ще започне 3-секундно отброяване, преди лентата да стартира на минимална скорост. Когато потребителят е избрал предварително програмирана тренировка, натискането на бутона за стартиране ще започне първата фаза на програмата.

Бутони за спиране: Червените бутони за спиране с форма на шестоъгълник се използват за прекратяване на сесията за упражнения. При всяко натискане по време на тренировъчна сесия, задвижващата лента постепенно ще спре и ще остане неподвижна за 2 минути или до започване на нова тренировъчна сесия. При натискане на бутона за спиране наклонът на ходовата част ще намалее до 0% и на дисплея за 60 секунди ще се появи информация за кумулативните потребителски данни. За да започнете нова тренировъчна сесия, натиснете бутона „Старт“ или бутона „Програма“.

Бутон за въвеждане „Enter“: Жълтият бутон за въвеждане се използва за въвеждане на теглото, възрастта и пола на потребителя, когато това се изисква от екрана в началото на тренировъчната сесия, както и за въвеждане на данни при създаване или промяна на тренировъчни програми.

Бутон „Охлаждане“ (Cool Down): Синият бутон за охлаждане постепенно ще забавя скоростта на задвижващата лента с 0,1 MPH или KM/H и ще намалява наклона с 0,5% в продължение на 90 секунди, докато задвижващата лента спре и наклонът се върне на 0%.

Бутон „Програма/Избор“ (Program/Select): Черният бутон за програмиране извиква списък с предварително програмирани тренировки и се използва за избор на сегменти от тренировка при създаване или промяна на тренировъчна програма.

Бутон за намаляване на скоростта: Триъгълният бутон за намаляване на скоростта намалява скоростта на движещата се лента с 0,1 MPH или KM/H всеки път, когато бъде натиснат, докато лентата се движи. Натискането и задържането на бутона за намаляване на скоростта, докато лентата се движи, ще намалява скоростта на движещата се лента с ускоряващ се темп, докато не бъде отпуснат.

Бутон за увеличаване на скоростта: Триъгълният бутон за увеличаване на скоростта увеличава скоростта на движещата се лента с 0,1 MPH или KM/H всеки път, когато бъде натиснат, докато лентата се движи. Натискането и задържането на бутона за увеличаване на скоростта, докато лентата се движи, ще увеличава скоростта на движещата се лента с ускоряващ се темп, докато не бъде отпуснат.

Бърза скорост: Бутоните (5) за бърза скорост бързо ще приведат скоростта на лентата за движение до избраната скорост от 1,0 до 5,0 MPH или 1,0 до 5,0 KM/H.

Намаляване на наклона: Триъгълният бутон за намаляване на наклона намалява наклона на повърхността, върху която се стъпва, с 0,5% всеки път, когато бъде натиснат, докато лентата се движи. Натискането и задържането на бутона за намаляване на наклона, докато задвижващата лента е в движение, ще увеличи степента на намаляване. Възможно е обаче да са необходими няколко секунди, за да се достигне желаният наклон, който се показва на информационния екран след освобождаването на бутона.

Увеличаване на наклона: Триъгълният бутон за увеличаване на наклона увеличава наклона на повърхността, върху която се стъпва, с 0,5% при всяко натискане, докато лентата се движи. Натискането и задържането на бутона за увеличаване на наклона, докато задвижващата лента е в движение, ще увеличи степента на увеличаване. Възможно е обаче да са необходими няколко секунди, за да се достигне желаният наклон, който се показва на информационния екран след освобождаването на бутона.

Бърз наклон: Бутоните за бърз наклон (5) бързо привеждат повърхността на задвижващата лента към избрания наклон от 3% до 15%.





ГРАФИКИ ЗА ТРЕНИРОВКА

<p>Цялата тренировка е представена под формата на цветна стълбова диаграма, която изобразява нарастващата интензивност на тренировката, както и прогреса на тренировката и текущите настройки на бягащата пътека. Тези стойности могат да се показват в метрични или в имперски мерни единици.</p> <p>Завършените сегменти ще се оцветят в ЦИКЛАМЕН цвят. В горния пример първите три (3) сегмента от тренировката са завършени, като остават още (9) сегмента за завършване.</p> <p>ЗЕЛЕНАТА част на стълба представлява наклон между 0 и 10%</p> <p>Жълтата част на стълба представлява наклон между 10 и 18%.</p> <p>ЧЕРВЕНАТА част на стълба представлява наклон от 18% до 25%.</p> <p>ЧЕРНИТЕ хоризонтални ленти представляват скоростта на движение на задвижващата лента. Те ще станат БЕЛИ, когато сегментът бъде завършен.</p>

РЪЧНО УПРАВЛЕНИЕ:

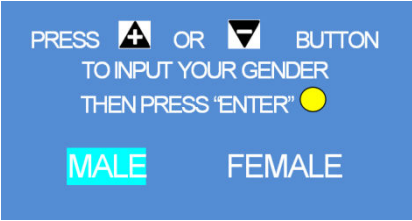
Екранът за стартиране по подразбиране позволява на потребителя да пропусне въвеждането на потребителски данни, като просто натисне бутона „START“. За да въведете потребителски данни, изпълнете стъпки 1-16. Екранът на потребителския интерфейс лесно води потребителя през съответните стъпки за извършване на желаната операция.

<ol style="list-style-type: none"> 1. Натиснете бутона „ENTER“, за да въведете информация за потребителя. 2. По желание натиснете бутона START, за да стартирате бягащата пътека в недефиниран режим на работа -ИЛИ- 3. Натиснете бутона за избор на програма (PROGRAM SELECT), за да видите и изберете вградена програма. Отидете на стъпка 15. 	
<p>Ако сте избрали да въведете потребителската си информация, следвайте следващите 12 стъпки</p> <ol style="list-style-type: none"> 4. Натиснете бутона + или -, докато на екрана се появи желаната възраст. 5. Натиснете бутона „ENTER“, за да продължите. 	

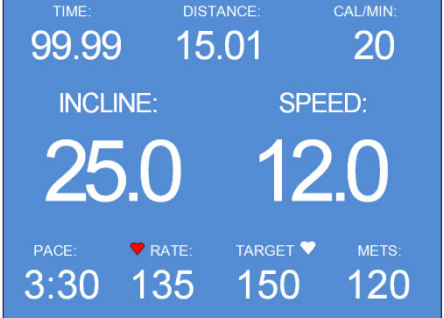
<p>6. Натиснете бутона + или -, докато желаното тегло се появи на екрана.</p> <p>7. Натиснете бутона „ENTER“, за да продължите.</p>	
<p>8. Натиснете бутона + или -, докато на екрана се появи правилният пол.</p> <p>9. Натиснете бутона „ENTER“, за да продължите.</p>	
<p>10. Натиснете бутона + или -, докато на екрана се появи желаната сърдечна честота.</p> <p>11. Натиснете „START“, за да започнете да ходите.</p> <p>ЗАБЕЛЕЖКА: Функцията за целева сърдечна честота е достъпна само при използване на безжична гръдна лента или изделие за наблюдение на пулсовата честота.</p>	
<p>ЗАБЕЛЕЖКА: Ако потребителят превиши посочената целева стойност на сърдечния ритъм, на екрана ще мига предупреждение, че целевият сърдечен ритъм е превишен. Бягащата пътека обаче няма да спре. Потребителят е отговорен за предприемането на по-нататъшни действия.</p>	
<p>12. При натискане на бутона „START“ в стъпка 11, екранът ще съобщи, че лентата ще започне да отброява от 3, както е показано вдясно.</p>	
<p>13. След като лентата започне да се движи, контролът върху наклона и скоростта се осъществява с помощта на бутоните + / -, както и с бутоните за бърза скорост на конзолата.</p> <p>14. Натиснете бутона „STOP“, за да спрете незабавно тренировката, или натиснете бутона за „Охлаждане“ (COOL DOWN), за да забавите плавно движението на лентата до пълно спиране.</p>	

РАБОТА С ВГРАДЕНА ПРОГРАМА

В контролния панел има 10 предварително програмирани тренировки. Изберете от (5) предварително програмирани протокола и (5) интервални тренировки. За да получите достъп до тези програми, изпълнете следните стъпки: Тук са обяснени следните (5) предварително програмирани протоколи.

15. В стъпка 3 потребителят е избрал бутона „Избор на програма“ (PROGRAM SELECT), за да получи достъп до вградените програмирани тренировки. На този екран потребителят трябва да избере предварително програмирани протоколи, фитнес интервални тренировки или да определи потребителска тренировка, като използва бутоните +/- . Когато желаната програма е маркирана, натиснете жълтия бутон „Enter“, за да изберете. Ако потребителят избере „Фитнес тренировки“, преминете към стъпка 17. Ако потребителят избере програма, дефинирана от потребителя, преминете към стъпка 19.

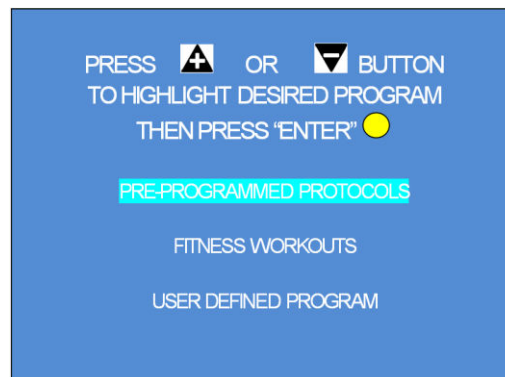

16. Натиснете бутона + или -, докато изберете желания протокол. Когато желаната програма е маркирана, натиснете зеления бутон „Start“, за да стартирате програмата. Подробно описание за всеки предварително програмиран протокол по-долу.

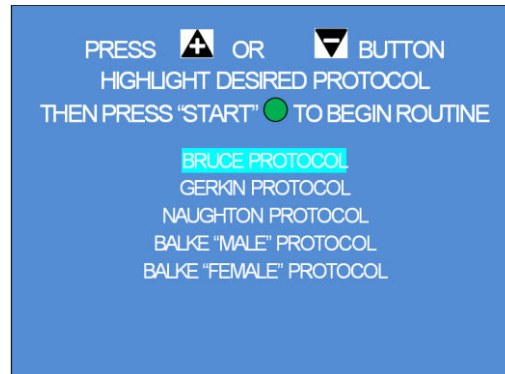

Данни за тренировката по предварително програмиран протокол

Протокол Брус				
	Време	Скорост КМ/Н / MPH		Наклон
Загряване	3 минути	2,7	1,7	0%
Етап 1	3 минути	2,7	1,7	10%
Етап 2	3 минути	4,0	2,5	12%
Етап 3	3 минути	5,7	3,4	14%
Етап 4	3 минути	6,8	4,2	16%
Етап 5	3 минути	8,1	5,0	18%
Етап 6	3 минути	8,9	5,5	20%
Етап 7	3 минути	8,9	6,0	22%
Охлаждане	3 минути	2,7	1,7	0%

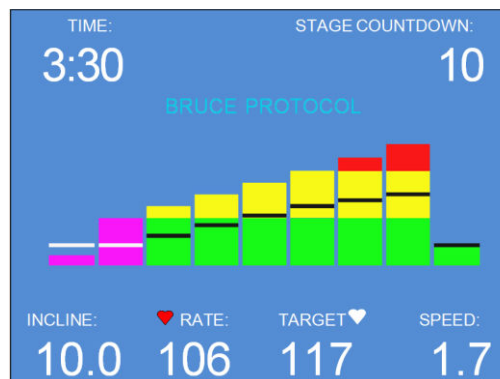

Протокол на Геркин (тест за пожарникари)

	Време	Скорост		Наклон
		КРМ / МРН		
Загряване	3 минути	4,8	3,0	0%
Етап 1	1 минута	7,2	4,5	0%
Етап 2	1 минута	7,2	4,5	2%
Етап 3	1 минута	8,0	5,0	2%
Етап 4	1 минута	8,0	5,0	4%
Етап 5	1 минута	8,8	5,5	4%
Етап 6	1 минута	8,8	5,5	6%
Етап 7	1 минута	9,7	6,0	6%
Етап 8	1 минута	9,7	6,0	8%
Етап 9	1 минута	10,5	6,5	8%
Етап 10	1 минута	10,5	6,5	10%
Етап 11	1 минута	11,3	7,0	10%
Етап 12	1 минута	11,3	7,0	12%
Етап 13	1 минута	12,0	7,5	12%
Етап 14	1 минута	12,0	7,5	14%
Етап 15	1 минута	12,9	8,0	14%
Етап 16	1 минута	12,9	8,0	16%
Охлаждане	3 минути	2,7	1,7	0%

TIME: 5:58 STAGE COUNTDOWN: 1:15

GERKIN PROTOCOL 5:50

INCLINE: 6.0 RATE: 166 TARGET: 153 SPEED: 4.5

Протокол на Нотън

	Време	Скорост		Наклон
		КМ/Н / МРН		
Загряване	2 минути	1,6	1,0	0%
Етап 1	2 минути	3,2	2,0	0%
Етап 2	2 минути	3,2	2,0	3,5%
Етап 3	2 минути	3,2	2,0	7,0%
Етап 4	2 минути	3,2	2,0	10,5%
Етап 5	2 минути	3,2	2,0	14,0%
Етап 6	2 минути	3,2	2,0	17,5%
Охлаждане	3 минути	1,6	1,0	0%

TIME: 4:23 STAGE COUNTDOWN: 1:42

NAUGHTON PROTOCOL

INCLINE: 3.5 RATE: 143 TARGET: 153 SPEED: 2.0

Балк – мъже

	Време	Скорост КМ/Н / МРН		Наклон
Загряване	2 минути	2,7	1,7	0%
Етап 1	1 минута	5,3	3,3	0%
Етап 2	1 минута	5,3	3,3	2%
Етап 3	1 минута	5,3	3,3	3%
Етап 4	1 минута	5,3	3,3	4%
Етап 5	1 минута	5,3	3,3	5%
Етап 6	1 минута	5,3	3,3	6%
Етап 7	1 минута	5,3	3,3	7%
Етап 8	1 минута	5,3	3,3	8%
Етап 9	1 минута	5,3	3,3	9%
Етап 10	1 минута	5,3	3,3	10%
Етап 11	1 минута	5,3	3,3	11%
Етап 12	1 минута	5,3	3,3	12%
Етап 13	1 минута	5,3	3,3	13%
Етап 14	1 минута	5,3	3,3	14%
Етап 15	1 минута	5,3	3,3	15%
Етап 16	1 минута	5,3	3,3	16%
Етап 17	1 минута	5,3	3,3	17%
Етап 18	1 минута	5,3	3,3	18%
Етап 19	1 минута	5,3	3,3	19%
Етап 20	1 минута	5,3	3,3	20%
Етап 21	1 минута	5,3	3,3	21%
Етап 22	1 минута	5,3	3,3	22%
етап 23	1 минута	5,3	3,3	23%
етап 24	1 минута	5,3	3,3	24%
Етап 25	1 минута	5,3	3,3	25%
Охлаждане	3 минути	2,7	1,7	0%

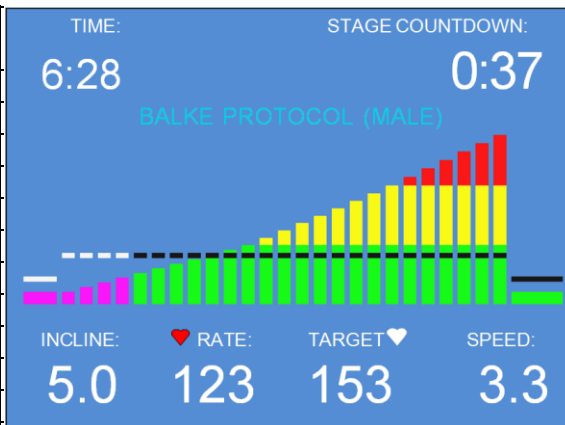
**Балк – жени**

	Време	Скорост КМ/Н / МРН		Наклон
Загряване	2 минути	2,7	1,7	0%
Етап 1	1 минута	4,8	3,0	0%
Етап 2	1 минута	4,8	3,0	2,5%
Етап 3	1 минута	4,8	3,0	5,0%
Етап 4	1 минута	4,8	3,0	7,5%
Етап 5	1 минута	4,8	3,0	10%
Етап 6	1 минута	4,8	3,0	12,5%
Етап 7	1 минута	4,8	3,0	15,0%
Етап 8	1 минута	4,8	3,0	17,5%
Етап 9	1 минута	4,8	3,0	20,0%
Етап 10	1 минута	4,8	3,0	22,5%
Етап 11	1 минута	4,8	3,0	25,0%
Охлаждане	3 минути	2,7	1,7	0%

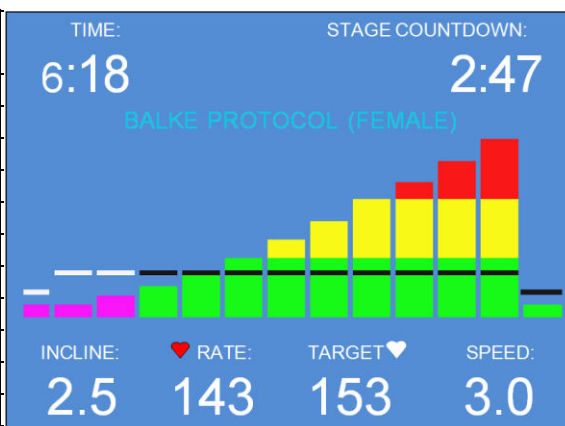

Предварително програмирани данни за фитнес тренировка

17. За да получите достъп до предварително програмирани фитнес тренировки, използвайте бутона +/-, за да маркирате избора и натиснете жълтия бутон Enter.

PRESS ▲ OR ▼ BUTTON
TO HIGHLIGHT DESIRED PROGRAM
THEN PRESS "ENTER" ●

PRE-PROGRAMMED PROTOCOLS

FITNESS WORKOUTS

USER DEFINED PROGRAM

18. Екранът вдясно показва (5) фитнес тренировки, от които потребителят може да избира. Изберете желаната фитнес тренировка, като натиснете бутона +/-, след което натиснете жълтия бутон Enter, за да въведете информация за потребителя, или натиснете зеления бутон Start, за да започнете тренировката.

PRESS ▲ OR ▼ BUTTON
TO HIGHLIGHT DESIRED PROGRAM
THEN PRESS "ENTER" ● TO SELECT

INTERVAL WORKOUT

SPEED INTERVAL WORKOUT
HIGH INTENSITY SPEED INTERVAL WORKOUT
PEEK INTERVAL WORKOUT
HIGH INTENSITY PEEK INTERVAL WORKOUT

ЗАБЕЛЕЖКА: Интензивността на всяка от програмите за фитнес интервална тренировка може да бъде променена само чрез натискане на +/- за скоростта на лентата или наклона. Контролната конзола ще запаzeti тази настройка, когато преминава от един сегмент към следващия.

ИНТЕРВАЛНА ТРЕНИРОВКА

	Време	Скорост		Наклон
		КМ/Н	МРН	
Загряване	1,5 минути	4,8	3,0	0%
Етап 1	1,5 минути	5,6	3,5	5%
Етап 2	1,5 минути	4,8	3,0	2%
Етап 3	1,5 минути	5,6	3,5	7%
Етап 4	1,5 минути	4,8	3,0	5%
Етап 5	1,5 минути	5,6	3,5	9%
Етап 6	1,5 минути	4,8	3,0	5%
Етап 7	1,5 минути	5,6	3,5	12%
Етап 8	1,5 минути	4,8	3,0	5%
Етап 9	1,5 минути	5,6	3,5	12%
Охлаждане	3,0 минути	4,8	3,0	0%

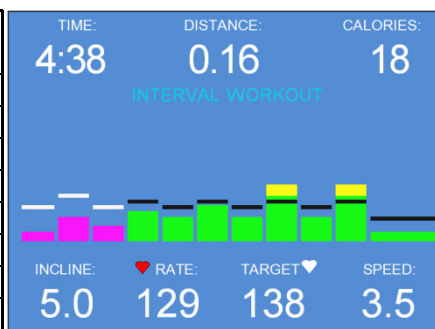

ИНТЕРВАЛНА ТРЕНИРОВКА ЗА СКОРОСТ

	Време	Скорост КМ/Н / МРН		Наклон
Загряване	1,5 минути	4,0	2,5	0%
Етап 1	0,5 минути	6,4	4,0	0%
Етап 2	1,5 минути	4,0	2,5	0%
Етап 3	0,5 минути	6,4	4,0	0%
Етап 4	1,5 минути	4,0	2,5	0%
Етап 5	0,5 минути	6,4	4,0	0%
Етап 6	1,5 минути	4,0	2,5	0%
Етап 7	0,5 минути	6,4	4,0	0%
Етап 8	1,5 минути	4,0	2,5	0%
Етап 9	0,5 минути	6,4	4,0	0%
Етап 10	1,5 минути	4,0	2,5	0%
Етап 11	0,5 минути	6,4	4,0	0%
Етап 12	1,5 минути	4,0	2,5	0%
Етап 13	0,5 минути	6,4	4,0	0%
Етап 14	1,0 минути	4,0	2,5	0%
Охлаждане	3,0 минути	3,2	2,0	0%

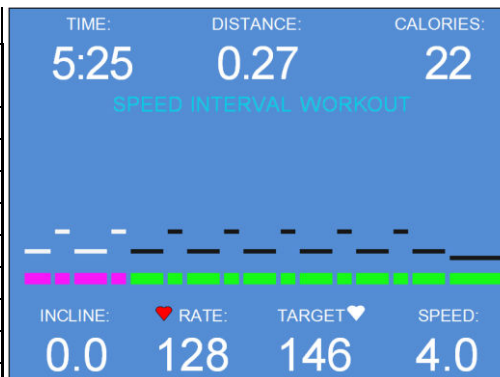
**ВИСОКОИНТЕНЗИВНА ИНТЕРВАЛНА ТРЕНИРОВКА ЗА СКОРОСТ**

	Време	Скорост КМ/Н / МРН		Наклон
Загряване	1,5 минути	4,0	2,5	0%
Етап 1	1,5 минути	6,4	4,0	0%
Етап 2	0,5 минути	4,0	2,5	0%
Етап 3	1,5 минути	6,4	4,0	0%
Етап 4	0,5 минути	4,0	2,5	0%
Етап 5	1,5 минути	6,4	4,0	0%
Етап 6	0,5 минути	4,0	2,5	0%
Етап 7	1,5 минути	6,4	4,0	0%
Етап 8	0,5 минути	4,0	2,5	0%
Етап 9	1,5 минути	6,4	4,0	0%
Етап 10	0,5 минути	4,0	2,5	0%
Етап 11	1,5 минути	6,4	4,0	0%
Етап 12	0,5 минути	4,0	2,5	0%
Етап 13	1,5 минути	6,4	4,0	0%
Етап 14	1,0 минути	4,0	2,5	0%
Охлаждане	3,0 минути	3,2	2,0	0%

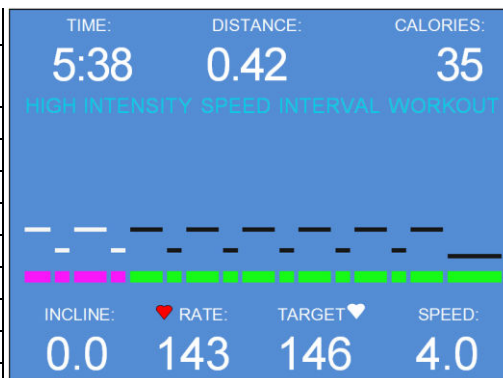

ПИКОВА ИНТЕРВАЛНА ТРЕНИРОВКА

	Време	Скорост КМ/Н / MPH		Наклон
Загриване	1,5 минути	4,0	2,5	0%
Етап 1	0,5 минути	6,4	4,0	5%
Етап 2	1,5 минути	4,0	2,5	3%
Етап 3	0,5 минути	6,4	4,0	5%
Етап 4	1,5 минути	4,0	2,5	3%
Етап 5	0,5 минути	6,4	4,0	5%
Етап 6	1,5 минути	4,0	2,5	3%
Етап 7	0,5 минути	6,4	4,0	7%
Етап 8	1,5 минути	4,0	2,5	5%
Етап 9	0,5 минути	6,4	4,0	9%
Етап 10	1,5 минути	4,0	2,5	7%
Етап 11	0,5 минути	6,4	4,0	12%
Етап 12	1,5 минути	4,0	2,5	10%
Етап 13	0,5 минути	6,4	4,0	12%
Етап 14	1,0 минути	4,0	2,5	3%
Охлаждане	3,0 минути	3,2	2,0	0%

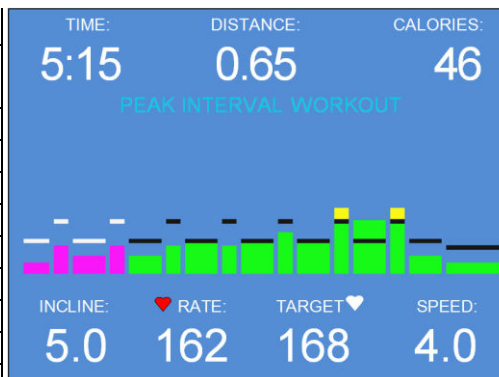
**ВИСОКОИНТЕНЗИВНА ПИКОВА
ИНТЕРВАЛНА ТРЕНИРОВКА**

	Време	Скорост КМ/Н / MPH		Наклон
Загриване	1,5 минути	4,0	2,5	0%
Етап 1	1,5 минути	6,4	4,0	5%
Етап 2	0,5 минути	4,0	2,5	3%
Етап 3	1,5 минути	6,4	4,0	5%
Етап 4	0,5 минути	4,0	2,5	3%
Етап 5	1,5 минути	6,4	4,0	5%
Етап 6	0,5 минути	4,0	2,5	3%
Етап 7	1,5 минути	6,4	4,0	7%
Етап 8	0,5 минути	4,0	2,5	5%
Етап 9	1,5 минути	6,4	4,0	9%
Етап 10	0,5 минути	4,0	2,5	7%
Етап 11	1,5 минути	6,4	4,0	12%
Етап 12	0,5 минути	4,0	2,5	10%
Етап 13	1,5 минути	6,4	4,0	12%
Етап 14	1,0 минути	4,0	2,5	3%
Охлаждане	3,0 минути	3,2	2,0	0%

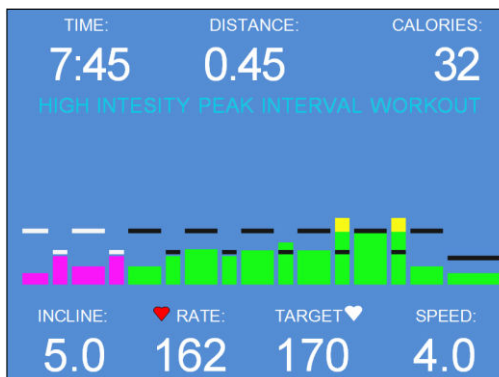

Програмиране, дефинирано от потребителя

19. За да получите достъп до менюто с програми, дефинирани от потребителя (User Defined), използвайте бутона +/-, за да маркирате избора и натиснете жълтия бутон Enter.

ЗАБЕЛЕЖКА: Интензивността на всяка от програмите, дефинирани от потребителя, може да бъде променена само чрез натискане на +/- за скоростта на лентата или наклона. Компютърът ще запаzeti тази настройка, когато преминава от един сегмент към следващия.

20. Екранът вдясно показва (5) персонализирани тренировки, от които потребителят може да избира. В контролния панел има място за 10. Изберете желаната персонализирана тренировка, като натиснете бутона +/-, след което натиснете зеления бутон Start, за да започнете, или натиснете жълтия бутон Enter, за да промените съществуваща тренировка. Ако няма тренировки и натиснете бутона Start, ще се появи екран 21.

21. Натиснете бутоните +/-, за да въведете променливите в полето. Уверете се, че стойността на променливата е правилна, преди да натиснете черния бутон „Програма/Избор (Program/Select)“. При натискане на този бутон курсорът ще премине към следващото поле за променлива. Повторете горните стъпки за всички 3 полета. Натиснете зеления бутон „Старт“ (Start), за да запазите тренировката.

PRESS  OR  BUTTON
TO HIGHLIGHT DESIRED PROGRAM
THEN PRESS "ENTER" 

PRE-PROGRAMMED PROTOCOLS

FITNESS WORKOUTS

USER DEFINED PROGRAM

PRESS  OR  BUTTON
HIGHLIGHT DESIRED PROGRAM
THEN PRESS "START"  TO BEGIN ROUTINE

CUSTOM WORKOUT 1

CUSTOM WORKOUT 2



CUSTOM WORKOUT 3

CUSTOM WORKOUT 4

CUSTOM WORKOUT 5

TO MODIFY EXISTING PROGRAM

SELECT "ENTER" 

PRESS  OR  BUTTON
TO SET TIME, ELEVATION, SPEED
PRESS "PROGRAM SELECT"  TO
ADVANCE AFTER EACH INPUT

STAGE 1 OF 10

TIME (SECONDS): 000

ELEVATION (% GRADE): 00.0

SPEED (MPH): 00.0

THEN PRESS "START"  TO SAVE

Превантивна поддръжка

Редовното почистване и поддръжка са от съществено значение, за да може Вашата бягаша пътека TRACKMASTER® да работи по най-добрия начин в продължение на много години. Препоръчваме Ви да записвате всички дейности по поддръжката и обслужването в дневник (както е показано в „Приложение А“).



ВНИМАНИЕ: Преди да почистите изделието, изключете главния превключвател на захранването и изключете бягашата пътека от електрическия контакт. Никога не използвайте мокри почистващи материали в близост до източник на захранване: може да получите токов удар.

За да запазите състоянието на гаранцията си, уверете се, че всички ремонтни процедури (различни от нормалната поддръжка) са извършени от оторизиран и квалифициран сервиз. За всякакви въпроси се свържете с отдела за обслужване на клиенти на телефон (316) 283-3344.

Използвайте само резервни части от TRACKMASTER®. Използването на други части може да доведе до анулиране на гаранцията и до неправилно функциониране на бягашата пътека.

ЗАБЕЛЕЖКА: Резервните части трябва да бъдат поръчани чрез производителя на работното оборудване, за да се гарантират **БАЗОВАТА БЕЗОПАСНОСТ** и **ОСНОВНАТА ЕФЕКТИВНОСТ** по отношение на **ЕЛЕКТРОМАГНИТНИТЕ СМУЩЕНИЯ** за **ОЧАКВАНИЯ ЕКСПЛОАТАЦИОНЕН ЖИВОТ**.

Инструкции за обработка

За обработване на бягашата пътека преди и след всяко използване от пациенти, следвайте инструкциите за обработка, които се намират в „Приложение Б“.

Ежедневна поддръжка

- Уверете се, че бягашата пътека функционира правилно.
- Визуална проверка на бягашата пътека и лентата за повреди и износване

Седмична поддръжка

- Почиствайте с прахосмукачка около и под бягашата пътека. Почиствайте всички открити повърхности с прахосмукачка. Избягвайте да местите бягашата пътека от първоначалното ѝ положение, тъй като преместването ѝ ще наруши първоначалната настройка за хода на лентата.
- Проверявайте обтягането на задвижващата лента.
- Наблюдавайте хода на задвижващата лента и го коригирайте, ако е необходимо.

Ежемесечна поддръжка

- Проверете и почистете лентата.

Поддръжка на всеки шест месеца

- Преценявайте състоянието на дека и на лентата.
- Регулирайте лентата, за да осигурите правилно подравняване.
- Проверявайте регулирането на задвижващата лента.
- Проверявайте регулирането на обтягането на задвижващата лента.
- Почиствайте и смазвайте винта за повдигане на бягащата пътека.
- Почистете вътрешността на електрическия корпус на мотора според изискванията.

ЗАБЕЛЕЖКА: Използвайте резервни части само от TRACKMASTER®. Използването на други части може да доведе до анулиране на гаранцията и до неправилно функциониране на бягащата пътека.

Почистване и проверка на лентата

1. Включете главния превключвател на захранването на бягащата пътека.
2. Стартирайте бягащата пътека на 0,5 MPH (0,80 km/h). С малка влажна малка избършете излишната мръсотия от лентата, като държите кърпата в средната част по дължината на бягащата пътека. Избягвайте да доближавате кърпата до задната ролка.
3. Когато лентата е чиста, спрете бягащата пътека.
4. Проверете лентата за разкъсвания или разрези. Ако е повредена, сменете лентата.
5. Коририрайте хода на задвижващата лента и на обтягането на лентата.

Регулиране на хода на задвижващата лента

Тази процедура изисква следния инструмент:

- ¼" шестограм

ЗАБЕЛЕЖКА: Тъй като тази настройка не се покрива от гаранцията, е важно да прегледате внимателно тези инструкции, преди да продължите.

Патентованата система за хода на лентата MasterTrack® значително намалява необходимостта от регулиране на лентата на бягащата пътека. Въпреки това, когато използвате бягащата пътека за първи път, може да се наложи да регулирате хода на лентата, за да съответства на пода. Възможно е да се наложи да регулирате хода на лентата, ако преместите машината на друго място.

Лентата за бягане трябва да остане центрирана, въпреки че по време на употреба е нормално да има леко движение наляво или надясно. Не позволявайте на лентата да се измества до края в която и да е страна.

За да регулирате хода на лентата, направете следното:

1. Поставете превключвателя на захранването на бягащата пътека в положение ON (Вкл.).
2. Увеличете скоростта на 3,0 mph (4,8 km/h).
3. Обърнете внимание на лявата страна на задвижващата лента при преминаването ѝ над задната ролка. Ако лентата се движи към дясната страна на ролката, завъртете десния болт с 1/8 оборот по посока на часовниковата стрелка и завъртете левия болт с 1/8 оборот по посока, обратна на часовниковата стрелка.

ЗАБЕЛЕЖКА: Когато затягате едната страна на лентата, разхлабвайте противоположната страна наполовина по-малко. Тази процедура осигурява по-фин контрол с по-малко въздействие върху обтягането на лентата.

Проверете лентата след 2 минути, когато бягащата пътека работи със скорост приблизително 7,0 mph (11,3 km/h). Ако лентата не се оправи, продължете с леки завъртания, докато лентата се окаже в центъра на задната ролка. Ако лентата се движи към лявата страна на ролката, обърнете настройките.

ЗАБЕЛЕЖКА: Неравните подове увеличават разминаването на лентата. Тази ситуация може да изисква по-често регулиране, за да се предотврати повреда на лентата.

Регулиране на обтягането на задвижващата лента

Задвижващата лента може да се разтегне и разхлаби при редовна употреба. Това разхлабване се забелязва, когато лентата е нестабилно фиксирана или блокира. Регулирайте обтягането на лентата, като следвате процедурата и направите справка с илюстрацията по-долу.

1. Поставете превключвателя на захранването на бягащата пътека в положение ON (Вкл.).
2. Стартирайте бягащата пътека и увеличете скоростта до 1,0 mph (1,6 km/h).
3. Започнете да ходите по бягащата пътека, хванете страничното перило и натиснете с крак, за да създадете съпротивление на бягащата лента.
4. Ако задвижващата лента е нестабилно фиксирана или се приплъзва по предната задвижваща ролка, затегнете и двата затягащи болта на $\frac{1}{2}$ оборот (по посока на часовниковата стрелка).
5. Повторете стъпки 2 до 4, докато задвижващата лента спре да се приплъзва.

ЗАБЕЛЕЖКА: Когато лентата е прекалено стегната, край на лентата се нагъва, което води до преждевременна повреда на лентата.

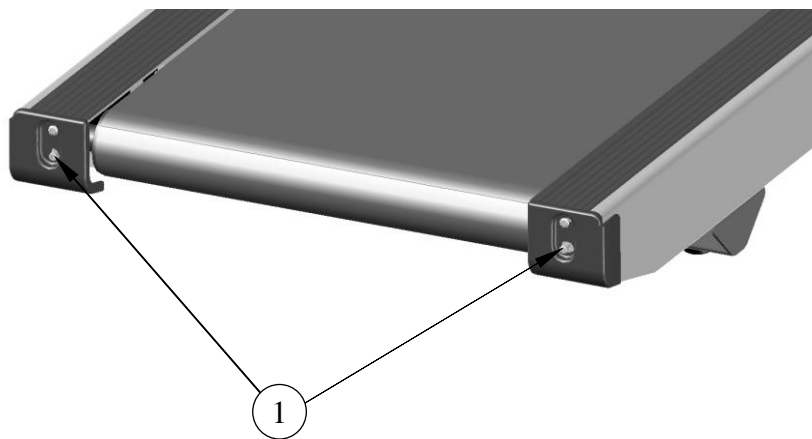

Елемент	Описание
1	Болтове за затягане

ЗАБЕЛЕЖКА: Използването на бягащата пътека на висока скорост може да причини колебание или плъзгане на движещата се лента при всяко стъпване с крак. Това може да е знак, че подложката на лентата за бягане се разрушава, причинявайки преждевременна повреда.

Регулиране на обтягането на задвижващата лента

Тази процедура изисква следния инструмент:

- 1/8" шестограм
- 3/4" глух или затворен гаечен ключ
- 3/4" гаечен ключ
- Ролетка за измерване

ЗАБЕЛЕЖКА: Тъй като тази настройка не се покрива от гаранцията, е важно да прегледате внимателно тези инструкции, преди да продължите.

ЗАБЕЛЕЖКА: Задвижващата лента може да се разтегли или разхлаби при редовна употреба. Това разхлабване може да доведе до хлопане под капака.

1. Отстранете винтовете (5) #10-32, разположени на долния капак, с помощта на шестограм 1/8".
2. С помощта на 3/4" муфа или гаечен ключ разхлабете задната гайка за РЕГУЛИРАНЕ НА ОБТЯГАНЕТО.
3. Упражнете натиск със сила приблизително 5 фунта (2,20 kg) върху задвижващата лента между мотора и предната ролка до достигане на 1/4" до 3/8".
4. Ако е необходимо регулиране, завъртете БОЛТА ЗА ОБТЯГАНЕ по посока на часовниковата стрелка с гаечен ключ 3/4", за да затегнете. За да разхлабите, завъртете гаечния ключ обратно на часовниковата стрелка.
5. Правете малки корекции, докато задвижващата лента се отклони с приблизително 1/4" до 3/8"; затегнете задната гайка за РЕГУЛИРАНЕ НА ОБТЯГАНЕТО.

ЗАБЕЛЕЖКА: Ако не застопорите задната гайка за РЕГУЛИРАНЕ НА ОБТЯГАНЕТО, задвижващата лента може да се разхлаби.

6. Когато бягащата пътека е правилно регулирана, монтирайте отново капака с (5) винта #8-32.

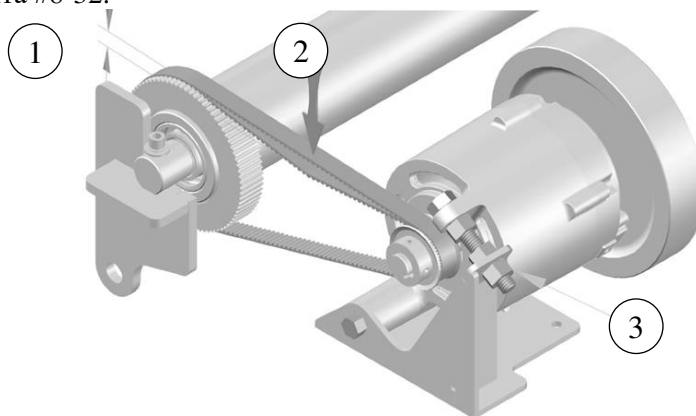

Елемент	Описание
1	1/4 до 3/8 отклонение
2	2,20 KG (5 LBS)
3	Задна гайка за регулиране на обтягането.

ЗАБЕЛЕЖКА: Когато задвижващата лента е прекалено обтегната, напрежението в лентата ще предизвиква шум в мотора. Това може да доведе до преждевременно изчерпване на живота на мотора.

Грижа за екстериора

Праховото покритие на Вашата бягаща пътека е изключително издръжливо и изисква минимални грижи. Не позволявайте върху бягащата пътека да се натрупва прах.

Избърсвайте izdelieto ежедневно. (Вижте „Приложение Б“: Инструкции за обработка)

- Използвайте влажна кърпа, за да почистите повърхността; не позволявайте течности да навлизат в системата. Подходящи са всички почистващи препарати и дезинфектанти, използвани в болниците и съдържащи до 70% спирт. Ако в системата са попаднали течности, уведомете сервиза, за да провери системата за повреди, преди да я използвате отново.
- НЕ използвайте дезинфекционни препарати на фенолова основа или пероксидно съединение за дезинфекция на външната повърхност.

Смазване на винта за повдигане

Винтът за повдигане трябва да се почиства и смазва на всеки 6 месеца, за да се поддържа правилната работа на бягащата пътека. Неизпълнението на тази поддръжка ще доведе до преждевременно износване и в крайна сметка повреда на повдигащия механизъм.

За тази процедура са необходими следните инструменти:

- Грес за TRACKMASTER® (номер на част 317-160-165)
 - Чиста кърпа без власинки
 - Малка четка за боядисване
1. Повдигнете бягащата пътека до максималната ѝ височина.
 2. Завъртете главния превключвател на захранването в положение OFF (Изключено) и изключете бягащата пътека от електрическата мрежа.
 3. С помощта на кърпа без власинки отстранете старата смазка и натрупания прах от винта за повдигане.
 4. С помощта на малка четка нанесете отново тънък слой грес върху резбата на винта за повдигане. Не използвайте прекалено много грес – излишното количество може да попадне на пода и да създаде опасност от подхлъзване и падане.
 5. Включете захранващия кабел на бягащата пътека обратно в контакта. Поставете главния превключвател на захранването в положение ON (Вкл.) и оставете бягащата пътека да се върне в начално положение.
 6. Върнете уреда в експлоатация.

Поддръжка на дека за бягане

Декът за бягане на TRACKMASTER® не изисква поддръжка и предлага две повърхности на дек за бягане, което удвоява живота на обикновените бягащи пътеки.

ЗАБЕЛЕЖКА: Не използвайте силиконови спрейове, за да полирате дека на бягащата пътека. Използването на силиконови спрейове води до анулиране на гаранцията. Такива спрейове могат да доведат до промени в повърхността, които могат да доведат до нестабилност или прекомерно приплъзване на лентата.

Продължителна употреба при висока скорост може да причини колебание или плъзгане при всяка стъпка. Проверете дека за бягане за фабрично смазване на повърхността за бягане.

Ако повърхността на дека за бягане стане набраздена поради износване, тя може да се поднови, като обърнете дека наобратно.

Отстраняване на неизправности

Вашият вътрешен биомедицински техник или технически квалифициран персонал може да извърши основно отстраняване на неизправности. Информация за отстраняване на по-специфични неизправности можете да намерите в ръководството за обслужване на TMX428 TMX58, доставено с Вашата система, или като се свържете с Full Vision за поддръжка.

Превключвателят на захранването не свети

Тази процедура изисква използването на измервателен уред, който може да отчита поне 250 VAC и да измерва омове.

1. Поставете главния превключвател на захранването на бягащата пътека в положение OFF (Изключено). Изключете захранващия кабел на бягащата пътека от контакта на стената.
2. Измерете дали нивото на напрежението в контакта на стената е правилното. Ако напрежението не е правилно, нулирайте прекъсвача. Ако напрежението е правилното, преминете към следващата стъпка.
3. Включете захранващия кабел на бягащата пътека в контакта на стената. Включете главния превключвател на захранването на бягащата пътека.
4. Наблюдавайте постоянния червен светодиод D7, който показва захранването на интелигентната захранваща платка. Светодиодният индикатор се намира до големия трансформатор в горния десен ъгъл, когато сте с лице към платката.
5. Ако контролната конзола не светне, проверете конектора J12 на долната интелигентна платка за захранване и конектора J8 на горната светодиодна платка, разположена в контролната конзола. Това е основният комуникационен кабел и е от решаващо значение конекторът да е правилно поставен върху конектора.
6. Проверете дали джъмперът на J4 и J5 е свързан; той се намира от дясната страна на големия трансформатор.
7. Ако конекторите при прекъсвача на захранването са изправни, завъртете главния прекъсвач на захранването в положение OFF (Изкл.) и изключете бягащата пътека от контакта на стената. Проверете непрекъснатостта на всеки проводник на захранващия кабел. Ако захранващият кабел е в изправност, проверете функцията на основния превключвател на захранването в позиции ON (Вкл.) и OFF (Изкл.). Проверете дали захранващият кабел е включен към превключвателя за захранването.

ЗАБЕЛЕЖКА: Пациентът или асистентът могат да внесат електростатичен разряд в бягащата пътека. Възможно е светодиодният екран да не показва скоростта и повдигането; бягащата пътека може да бъде спряна от аварийната спирачка или от предпазния шнур.

Прекъсвачът на съоръжението се задейства при включване на захранването

Ако главният прекъсвач се задейства при първото включване на бягащата пътека, главната верига, на която е включена бягащата пътека, може да е претоварена. Това няма да се случи, ако бягащата пътека е включена в подходяща, самостоятелна електрозахранваща линия. Отнесете този проблем към местния електротехник и проверете дали прекъсвачът на електрическото табло е високомагнитен прекъсвач.

Бягащата пътека не стартира

1. Уверете се, че бутонът за аварийно спиране е освободен.
2. Уверете се, че щипката или магнитът на шнура за безопасност на пациента са свързани към превключвателя.
3. Контролната конзола има син екран, а на екрана в жълто остава надпис „установяване на комуникация“. Проверете конектора J12 на долната интелигентна платка за захранване и конектора J8 на горната платка за LCD дисплея, разположена в контролната конзола. Това е основният комуникационен кабел и е от решаващо значение конекторът да е правилно поставен върху конектора.

Задвижващата лента се изплъзва при употреба

С течение на времето задвижващата лента на бягаща пътека се разтяга и се появява приплъзване, когато се използва от тежък човек. (Вижте **Регулиране на обтягането на задвижващата лента**)

Задвижващата лента не е центрирана

Понякога задвижващата лента на бягащата пътека се отклонява от центъра. (Вижте **Регулиране на хода на задвижващата лента**)

Местоположение и нулиране на вътрешния прекъсвач

1. Всички прекъсвачи са разположени в предната част на бягащата пътека, под капака. (Вижте сглобката на моторния панел „Приложение Б“.)
 - 2 x Захранване/релейна платка (1/4 ампера)
 - 2 x Мотор за повдигане (3 ампера)
2. За да нулирате прекъсвача, натиснете бутона.

ЗАБЕЛЕЖКА: Свържете се с Вашия дистрибутор за информация относно възможните причини за задействане на прекъсвачите.

Инструкции за обработка

Следните инструкции за обработка се отнасят за всички бягащи пътеки. Бягащата пътека не е стерилна и не може да се стерилизира.

Производител:	Full Vision, Inc.	Символ:	
Изделие(я):	Бягащи пътеки		
ПРЕДУПРЕЖДЕНИЯ	<p>Преди да почистите изделието, изключете главния превключвател на захранването и изключете бягащата пътека от електрическия контакт.</p> <p>Никога не използвайте мокри почистващи материали в близост до източник на захранване: може да пострадате от токов удар.</p> <p>Не почиствайте изделието по неправилен начин:</p> <ul style="list-style-type: none"> • По време на почистването не допускайте навлизане на течност в зоната на сглобката на моторния панел. • Винаги носете подходящи лични предпазни средства, когато почиствате. • Не използвайте абразивни четки или абразивни почистващи препарати. Това може да повреди боята и пластмасовите повърхности. • Не използвайте остри инструменти (напр. нож, метална стъргалка) или агресивни разтворители за почистване • Алкохолите са запалими и трябва да се използват само в добре проветрени помещения • НЕ използвайте дезинфекция на фенолова основа или пероксидно съединение за дезинфекция на външната повърхност 		
Ограничения на обработката	Не е приложимо		

ИНСТРУКЦИИ	
Първоначална обработка на мястото на употреба	Използвайте мека, чиста кърпа без власинки/хартиена кърпа, навлажнена (не мокра) с вода от чешмата и мек почистващ препарат, за да избършете всички повърхности на бягащата пътека, за да отстраните излишното замърсяване, влага и пот.
Подготовка преди почистване	Всички почистващи разтвори трябва да се приготвят с разреждане и температура, препоръчани от производителя.

Почистване: Автоматизирано	Не е приложимо
Почистване: Ръководство	<p>Стъпка 1 – Завъртете главния превключвател на захранването в положение OFF (Изкл.) и изключете бягащата пътека от електрическия контакт.</p> <p>Стъпка 2 – Използвайте 20 ml (0,68 oz) алкален почистващ препарат или подобен мек, неабразивен препарат (напр. Спрей 409) върху мека, чиста, без власинки кърпа/хартиена кърпа с размери 25x25 cm (9,8 x 9,8 in) и почистете ръчно елементи 1, 2 и 6 (ако е приложимо). Направете справка с изображение 1 за съответните елементи. Забележка: Не пръскайте почистващ химикал директно върху изделието</p> <p>Стъпка 3 – Използвайте подходяща по размер четка с мек косъм (напр. стандартна четка за зъби), навлажнена с 5 ml (0,17 oz) мека сапунена вода от чешмата (или подобен мек, неабразивен почистващ препарат), за да почистите елемент 3 и труднодостъпните места. Направете справка с изображение 1 за съответните елементи.</p> <p>Стъпка 4 – Избършете всички повърхности 1-6 (вижте изображение 1) с мека, чиста кърпа/хартиена кърпа без власинки с размери 25x25 cm (9,8 x 9,8 in), навлажнена (но не мокра) с 20 ml (0,68 oz) хладка чешмяна вода с температура 27°C до 44°C (80°F до 111°F) за минимум 30 секунди.</p> <p>Стъпка 5 – Изхвърлете всички почистващи материали в съответствие с установената от Вашата институция процедура.</p>
Дезинфекция	<p>Ако е необходимо, за да дезинфекцирате бягащата пътека, следвайте посочените стъпки.</p> <p>Стъпка 1 – Завъртете главния превключвател на захранването в положение OFF (Изкл.) и изключете бягащата пътека от електрическия контакт.</p> <p>Стъпка 2 – Пригответе 20 ml (0,68 oz) разтвор на дезинфектант със съдържание на 70% или повече изопропилов алкохол в съответствие с указанията на производителя.</p> <p>Стъпка 3 – Използвайте мека, чиста, без власинки кърпа/хартиена кърпа или марля с размери 25x25 cm (9,8 x 9,8 инча), която е напоена с 20 ml (0,68 oz) от дезинфекционния разтвор, и дезинфекцирайте ръчно всички замърсени повърхности на изделието за минимум 15 минути.</p> <p>Стъпка 4 – Използвайте подходяща по размер четка с мек косъм (напр. стандартна четка за зъби), навлажнена</p>

	<p>с 5 ml (0,17 oz) от дезинфекционния разтвор, за да почистите елемент 3 и труднодостъпните места. (направете справка с изображение 1 за съответните елементи) Повърхността трябва да остане мокра в продължение на минимум 15 минути.</p> <p>Стъпка 5 – Избършете всички повърхности 1-6 (вижте изображение 1) с мека, чиста кърпа/хартиена кърпа без власинки или марля с размери 25x25 cm (9,8 x 9,8 in), навлажнена с 20 ml (0,68 oz) пречистена вода с температура 27°C до 44°C (80°F до 111°F) за минимум 30 секунди.</p> <p>Стъпка 6 – Изхвърлете всички почистващи материали в съответствие с установената от Вашата институция процедура.</p>
Сушене	Подсушете изделието с мека, чиста кърпа без власинки/ хартиена кърпа с размери 25x25 cm (9,8 x 9,8 инча).
Поддръжка, инспекция и тестване	Проверете визуално всяко изделие за чистота. Ако остане видимо замърсяване, повторете процедурата за почистване, докато изделието бъде напълно почистено.
Опаковка	Не е приложимо
Стерилизация	Не е приложимо
Съхранение	
Допълнителна информация	Няма допълнителни изисквания
Контакт с производителя	Full Vision, Inc. Имейл: tmservice@full-vision.com



Елемент	Описание
1	Бутон за аварийно спиране
2	Перила за хващане за пациента
3	Превключвател за шнур за издърпване / магнитен шнур
4	Капак
5	Задвижваща лента
6	Контролер (ако е приложимо)

Предоставените инструкции са валидирани от производителя на медицинското изделие като подходящи за подготовка на медицинското изделие за повторна употреба. Обработващото лице носи отговорност да се погрижи обработката, както действително се извършва с помощта на оборудването, материалите и персонала в обработващото предприятие, да постига желания резултат. Това изисква проверка и/или валидиране и рутинно наблюдение на процеса.

 **FULL VISION** INC.
3017 Full Vision Drive
Newton, KS. 67114
www.full-vision.com
www.trackmastertreadmills.com

Сглобено в
Newton, KS. САЩ