



TERVEYDENHOITOALAN JUOKSUMATTO



KÄYTTÖOPAS
TMX428
TMX428CP



Yhteystiedot

TRACKMASTER® -juoksumaton TMX428-malli on suunniteltu käytettäväksi useiden ECG- ja VO₂-järjestelmien kanssa. Jos sinulla on kysyttävää tai tarvitset apua, ota ensin yhteyttä järjestelmäsi integroijaan.

Valmistaja:

3017 Full Vision Drive
Newton, KS 67114 USA
<http://www.full-vision.com>
<http://www.trackmastertreadmills.com>
Puhelin: +316 283 3344
Faksi: +316 283 9522
Sähköposti: sales2@full-vision.com



(Vain sääntelyasiat)
Emergo Europe
Westervoortsedijk 60
6827 AT Arnhem
Alankomaat

VAROITUS

LAITETTA EI SAA MUOKATA

TRACKMASTER® -juoksumatto on valmistettu tarkkojen standardien mukaisesti sekä fyysisen rakenteen että komponenttien osalta. Tuotteissamme käytetyt komponentit on valittu suorituskyky ja lääketieteellinen turvallisuus huomioon ottaen. Juoksumatto on suunniteltu ja sertifioitu seuraavalla sivulla lueteltujen lääketieteellisten standardien ja turvallisuusstandardien vaatimusten mukaisesti. Laitteen kaikenlainen muokaus tai osien korvaaminen on ehdottomasti kielletty. Kaikki poikkeamat komponenttien vaihdossa tai fyysisessä tai sähköisessä muokkauksessa johtavat tämän tuotteen lääketieteellisen turvallisuussertifiointin sekä takuun menetykseen. Tähän laitteeseen tehtävät muokkaukset voivat aiheuttaa potilaalle sähköiskun tai laitteistossa voi esiintyä toimintahäiriö.

Ota yhteyttä TRACKMASTER®-huolto-osastoon, jos tarvitset korjausosia.

Julkaisutiedot

Tämän oppaan tiedot koskevat vain TMX428-juoksumattoa ja TMX428CP-juoksumattoa. Se ei koske vanhempia malleja. Jatkuvan tuoteinnovaation ja ensiluokkaisen muotoilun takia tässä oppaassa olevia teknisiä tietoja voidaan muuttaa ilman erillistä ilmoitusta.

TRACKMASTER® on rekisteröity tuotemerkki. Kaikki muut merkit ovat omistajiensa omaisuutta.

Tämä tuote vastaa seuraavien tahojen lääketieteellisiä laitteita koskevia sääntelyvaatimuksia:



Ensimmäisen CE-merkinnän päivämäärä – elokuu 2013

Versiohistoria

Asiakirjan osanumero ja versiohistoria ovat kunkin sivun alalaidassa. Versio tunnistaa asiakirjan päivitysvaiheen. Tämän asiakirjan versiohistorian yhteenveto on alla olevassa taulukossa.

Versio	Julkaisupäivämäärä	Kuvaus
1	Elokuu 2013	Ensimmäinen julkaisu
2	Lokakuu 2015	Lisätty luku 8: Varaosaluettelo ja varaosanumerot
3	Elokuu 2016	Päivitetty valtuutetun edustajan osoite
4	Tammikuu 2018	Lisätty luku 9: Vianmäärittäminen
5	Marraskuu 2018	Neljännän version lukuun 1 lisätty sähkömagneettisuutta yhteensopivuutta koskevat taulukot
6	27. helmikuuta 2021	Päivitetty EU MDR 2017/745 -merkintävaatimukseen, liitteeseen B lisätty uudelleenprosessoinnin ohjeet, päivitetty käyttötarkoitusta koskeva kohta
7	24. maaliskuuta 2022	Uuden moottori- ja käyttölaiteyhdistelmän toteutus, kolmijohtiminen Hall-ilmioon perustuva nopeusanturi ja johtosarja, magneettisen vetokytkimen kiinnike, merkintäsymboleja päivitetty, EMC-tiedot. Poistettu luku 8, katso huolto-opas
8	Kesäkuu 2023	Päivitetty muotoilu, päivitetty EC-Edustajan osoite, lisätty matolle astumisen ja siltä pois nousemisen vaiheet, lisätty ylimääräinen varoitus Turvallisuusriskeihin Asiakkaan Vastuun Tarkistamiseksi, lisätty lisävaroitus muihin osioihin koskien Häätäpysäytyspainiketta ja Potilasturvahihnan käyttö ja toiminta, poistettu kaksoisvaroitukset ja kaksoiskappaleet, lisätty kuvia ja tekstiä Potilasturvahihnaan, ristiriitaiset tiedot poistettu, päivitetty otsikot ja kuvaukset, lisätty viite huolto-oppaaseen ja osanumeroon, selvennetyt nopeusmittarit

Versio	Julkaisupäivämäärä	Kuvaus
9	Toukokuu 2025	IEC 60601-1-2:2014+A12020 versio 4.1. Päivitetty EI elämää tukevia laitteita koskeva taulukko 3. Päivitetty juoksumattojen tilavaatimukset. Luvun 1 symbolit päivitetty. Varoituksia, tuotekatsausta ja hätäpysäytyskytkintä koskevia lisätietoja on lisätty. Lisätty vaihtoehtoinen sertifiointi ohjauspaneelimalleille.

Sisällysluettelo

	Yhteystiedot	i
	Julkaisutiedot	ii
1	Johdanto.....	8
	Tarkoitettu käyttäjä	8
	Käyttötarkoitus.....	8
	Sääntely- ja turvallisuustiedot.....	9
	Vakavasta haittatapahtumasta ilmoittaminen	9
	Turvallisuuskäytännöt.....	10
	Turvallisuusriskit	10
	Lääkinnällisen laitteen luokitus	12
	Sääntelyn ja turvallisuuden vaatimustenmukaisuus.....	12
	Taulukko 1: Ohjeistus ja valmistajan vakuutus – päästöt.....	13
	Taulukko 2: Ohjeistus ja valmistajan vakuutus – kaikkien ME-laitteiden ja ME-järjestelmien häiriönsieto	13
	Taulukko 3: Ohjeistus ja valmistajan vakuutus – EI elämää tukevien ME-laitteiden ja ME-järjestelmien häiriönsieto.....	14
	Taulukko 4: Suositeltu erotusetäisyys kannettavien ja siirrettävien radioviestintälaitteiden sekä TMX428-sarjan EI elämää tukevien ME-laitteiden ja ME-järjestelmien välillä.....	15
	Valmistajan vastuu.....	15
	Asiakkaan vastuu	15
	Tuote- ja pakkaustiedot.....	17
	Symbolit.....	17
	Merkintöjen Sjainnit	20
	Sarjanumerotarran tiedot.....	24
	Palvelutiedot	24
	Yhteystiedot	25
	Lisäasiakirjat	25
	Koulutus	25
2	Tekniset tiedot	26
	Suuntaus.....	26
	Turvallisuusjärjestelmät.....	27
	Juoksumatto	27
	Voimansiirtojärjestelmä.....	27

	Nopeusalue.....	27
	Nousualue	27
	Juoksualue.....	27
	Liitännät	27
	Lattiapinnan koko	27
	Käyttö- ja säilytysolosuhteet Suositukset	28
3	Tehovaatimukset	29
4	Suurjännitetestin ohjeet	31
5	Pakkauksesta purkaminen, asennus ja kokoonpano.....	32
	Turvallisen käsittelyn ohjeet	32
	Pakkauksesta purkamisen ohjeet.....	33
	Alkuasennuksen ohjeet	34
	TMX428CP- ja TMX58-ohjauskokoonpano	36
	Sijainti	37
	Loppuasennus – Maton kohdistuksen säätö.....	37
	Loppuasennus – Maton kireyden säätö.....	38
	Loppuasennus – Käyttöhihnan kireyden säätö	38
6	Käyttöohjeet	41
	Sähköturvallisuustestit	41
	Ohjaimet.....	41
	Juoksumaton ohjaus	41
	Virtakytkin	41
	Hätäpysäytyspainike	41
	Hätäpysäytyspainikkeen tarkastus	41
	Potilasturvakytkin	42
	Vetokytkimen tarkastus	43
	Juoksumaton Käynnistysjaksotila.....	43
	Yhteys Isäntäjärjestelmään Katkesi	43
	Yhteyden katkeaminen aikakatkaisun vuoksi.....	44
	TMX428CP-mallin ohjelmoitavan ohjauspaneelin ohjeet.....	45
	TESTAUSTILAN NÄYTTÖ.....	45
	MANUAALITILAN NÄYTTÖ	45
	Ohjauspaneelin näyttö.....	46
	Vetokytkin:	46
	HARJOITUSKUVAT.....	48
	MANUAALINEN KÄYTTÖ.....	48

	SISÄÄNRAKENNETUT OHJELMAT	50
	Esiohjelmoitujen protokollien tiedot.....	50
	Esiohjelmoitujen kuntoiluharjoitusten tiedot.....	53
	Käyttäjän määrittämät ohjelmat.....	56
7	Ehkäisevä kunnossapito	57
	Uudelleenkäsittelyn ohjeet.....	57
	Päivittäinen kunnossapito	57
	Viikoittainen kunnossapito	57
	Kuukausittainen kunnossapito	57
	Puolivuosittainen kunnossapito	58
	Maton puhdistus ja tarkastus.....	58
	Maton kohdistuksen säätö.....	58
	Maton kireyden säätö.....	59
	Käyttöhihnan kireyden säätö.....	60
	Ulkopintojen hoito	61
	Nousuruuvin voitelu.....	61
	Juoksualustan kunnossapito	61
8	Vianmääritys	62
	Virtakytkimen valo ei pala.....	62
	Laitoksen katkaisijan sähkövirran katkaisu käynnistyksessä	62
	Juoksumatto ei käynnisty.....	62
	Matto luistaa käytössä.....	63
	Matto on epäkeskinen	63
	Sisäkatkaisijan sijainti ja nollaus	63
A	Kunnossapitoloki.....	64
B	Uudelleenkäsittelyohjeet.....	66

Johdanto

Onnea uudesta TRACKMASTER®-juoksumatosta. Näitä upeita laitteita on valmistettu vuodesta 1977, ja ne edustavat ensiluokkaista muotoilua heavy duty -laitoskäytössä. TRACKMASTER®-juoksumatto on saanut maailmanlaajuisista tunnustusta yhtenä markkinoiden parhaista ja luotettavimmista juoksumatoista. TRACKMASTER®-juoksumattoja on tämän ansiosta käytössä tuhansia ympäri maailmaa.

Tämä asiakirja käsittelee TMX428- ja TMX428CP-mallia, ja niihin viitataan myös termeillä ”järjestelmä”, ”laite” tai ”tuote”. Tämä asiakirja on tarkoitettu kliinisille ammattilaisille.

Tässä luvussa on yleisiä tietoja, joita tarvitaan järjestelmän ja tämän oppaan asianmukaiseen käyttöön. Tutustu näihin tietoihin, ennen kuin alat käyttää järjestelmää.

Tämä opas kattaa uuden juoksumattosi asennuksen ja käytön. Jos sinulla on kysyttävää, ota yhteyttä järjestelmäsi integroijaan tai TRACKMASTER®-jälleenmyyjään. Jos tarvitset lisäapua, soita TRACKMASTER®-tukeen numeroon +316 283 3344.

Tarkoitettu käyttäjä

Tämä opas on tarkoitettu avustamaan kliinisiä ammattilaisia TRACKMASTER®-juoksumaton käytössä. Kliinisillä ammattilaisilla tulee olla hyvää käytännön tuntemus lääketieteellisistä toimenpiteistä, käytännöistä ja terminologiasta, jotka vaaditaan näiden tutkimusten suorittamiseksi.

Käyttötarkoitus

Terveydenhoitoalan juoksumatot on tarkoitettu rasisituslaitteiksi, joissa potilas liikkuu ja hänet kytketään erilaisiin sydän- ja keuhkorasisituskojärjestelmiin. Juoksumattoa käyttää lääkäri, terapeutti tai lääkärin valtuuttama ja lääkärin tai terapeutin valvoma käyttöohjeiden mukaisesti koulutettu käyttäjä, joka tuntee aiheet ja vasta-aiheet riittävästi. Terveydenhoitoalan juoksumatot on tarkoitettu käytettäväksi hoitolaitoksessa tai hyvinvointikeskuksessa.

Joissain malleissa on ohjauspaneeli, jonka avulla juoksumattoa käytetään.

Varoitus: juoksumatossa ei ole sairaanhoidollisia diagnoosi- eikä arviointiominaisuuksia.

Käyttöaiheet:

- sydämen iskemiaan viittaavat oireet
- akuutti rintakipu potilailla, joilla on suljettu pois akuutti sepelvaltimo-oireyhtymä (ACS)
- viimeaikainen hoidettu ACS ilman sepelvaltimon angiografiaa tai epätäydellinen revaskularisaatio
- tunnettu sepelvaltimotauti pahenevilla oireilla
- aiempi sepelvaltimon revaskularisaatio (vähintään 5 vuotta sepelvaltimon ohitusleikkauksen [CABG] jälkeen tai enintään 2 vuotta perkutaanisen sepelvaltimointervention [PCI] jälkeen)
- sydän- ja verisuonitauti (rasituskapasiteetin ja leikkausintervention tarpeen arvioimiseksi)
- tietyt sydämen arytmiat kronotrooppisen kompetenssin arvioimiseksi
- äskettäin diagnosoitu sydämen vajaatoiminta tai kardiomyopatia.

Vasta-aiheet:

- akuutti sydäninfarkti
- epävakaa angiina, jota ei ole aiemmin vakautettu lääketieteellisellä hoidolla
- hallitsemattomat sydämen arytmiat, jotka aiheuttavat oireita tai hemodynaamisen kompromissin
- symptomaattinen vakava aorttastenoosi
- hallitsematon symptomaattinen sydämen vajaatoiminta
- kuutti keuhkoembolia tai keuhkoinfarkti
- vakava keuhkoverenpainetauti
- akuutti myokardiitti, perikardiitti tai endokardiitti
- akuutti aortan dissekaatio
- kolmannen asteen AV-katkokset
- vakava hypertensio (SBP yli 200 mm Hg, DBP yli 110 mm Hg, tai sekä että)
- kyvyttömyys harrastaa liikuntaa liikalihavuuden tai jonkin muun fyysisen tai henkisen rajoitteen takia.

Säätely- ja turvallisuustiedot

Tässä osiossa on tietoja tämän järjestelmän turvallisesta käytöstä ja säätelyn vaatimustenmukaisuudesta. Tutustu näihin tietoihin ja lue ja ymmärrä kaikki ohjeet ennen kuin yrität käyttää tätä järjestelmää. Järjestelmä on suunniteltu ja valmisteltu asianmukaisten lääketieteellisten säädösten ja valvontatoimenpiteiden mukaisesti.

Ostaja on yksin vastuussa kaikkien TRACKMASTER®-juoksumaton käyttäjien koulutuksesta, opastuksesta, valvonnasta ja turvallisuudesta sekä sen käyttämisestä valmistajan tarkoittamalla tavalla. Tämä laite on tarkoitettu käytettäväksi liikkuvana laitteena sydämen tai hapenkulutuksen (VO2) lääketieteellisen arvioinnin mahdollistamiseksi.

HUOMAUTUS: Tämän oppaan turvallisuustietojen huomioimatta jättäminen katsotaan tämän järjestelmän epäasianmukaiseksi käytöksi ja saattaa aiheuttaa vammoja, tietojen menetyksen ja olemassa olevien tuotetakuiden mitätöitymiseen.

Vakavasta haattatapahtumasta ilmoittaminen

Kaikki tämän laitteen yhteydessä esiintyvät vakavat haattatapahtumat pitää ilmoittaa valmistajalle ja sen jäsenvaltion toimivaltaiselle viranomaiselle, jossa käyttäjä ja/tai potilas sijaitsevat.

- **Valmistajalle ilmoittaminen:**



Sähköposti: tmservice@full-vision.com

- Anna seuraavat tiedot:
 - laitteen mallinumero, joka löytyy laitteeseen kiinnitetystä tunnustusmerkinnästä
 - laitteen sarjanumero
 - tapahtuman päivämäärä
 - tapahtuman kuvaus, mukaan lukien potilaan vammat
 - yhteystietosi (laitos, osoite, yhteyshenkilön nimi, titteli ja puhelinnumero)

Turvallisuuskäytännöt

Vaara tarkoittaa henkilölle, omaisuudelle tai järjestelmälle aiheutuvaa mahdollista vahinkoa.

Tässä oppaassa käytetään termejä HUOMAUTUS, HUOMIO ja VAROITUS kiinnittämään huomiota vaaroihin sekä ilmaisemaan vakavuustasoa. Tutustu seuraaviin määritelmiin ja niiden merkityksiin.

Turvallisuuskäytäntöjen määritelmät

Käytäntö	Määritelmä
HUOMAUTUS	Mahdollinen vaara tai vaarallinen käyttötapa, joka saattaa johtaa omaisuuden tai tietojen menetykseen tai tuhoutumiseen. Esimerkki: HUOMAUTUS: Jotta voidaan saavuttaa maksimaalinen tehokkuus, TRACKMASTER®-juoksumatto pitää yhdistää vain sille varattuun pistorasiaan.
HUOMIO	Mahdollinen vaara tai vaarallinen käyttötapa, joka saattaa johtaa kohtalaisiin tai lieviin vammoihin. Esimerkki: HUOMIO: Älä vahaa juoksualustaa silikonisuihkeilla. Silikonisuihkeiden käyttäminen johtaa takuun mitätöitymiseen. Tällaiset suihkeet voivat tehdä maton pinnasta liukkaan ja johtaa käyttäjän liukastumiseen.
VAROITUS	Mahdollinen vaara tai vaarallinen käyttötapa, joka saattaa johtaa kuolemaan tai vakaviin vammoihin. Esimerkki: VAROITUS: Älä koskaan avaa TRACKMASTER®-juoksumaton suojusta, kun se on yhdistetty pistorasiaan. Johdinjännite voi aiheuttaa vakavia vammoja tai kuoleman.

Turvallisuusriskit

VAROITUS

Ennen kuin annat kenenkään käyttää mallia **TMX428** tai **TMX428CP**, tee seuraavat toimenpiteet:

- Varoita kutakin käyttäjää kaatumisriskistä, kun matto liikkuu.
- Muistuta varovaisuuden tarpeesta.
- Odota kunnes juoksumatto liikkuu ennenkuin astut sille.
- Esittele asianmukaiset kiinnitys- ja irrotusmenettelyt.

Nousutavat:

- **Vaihe 1:** Ohjeista potilasta seisomaan hajareisin hihnan päällä ja pitämään kiinni kaiteista juoksumattoa käynnistettäessä ennen testin aloittamista
- **Vaihe 2:** Ohjeista potilasta seisomaan hajareisin hihnan päällä ja pitämään kiinni kaiteista juoksumattoa käynnistettäessä ennen testin aloittamista
- **Vaihe 3:** Ohjeista potilasta astumaan varovasti hihnan päälle pitäen kiinni kaiteista, aloittamaan kävely ja jatkamaan testiä

Pois nousutavat:

- **Vaihe 1:** Hidasta matto sen vähimmäisnopeuteen, sitten pysäytä se

- **Vaihe 2:** Ohjeista potilasta astumaan varovasti hinnan päälle pitäen kiinni kaiteista, aloittamaan kävely ja jatkamaan testiä
- Näytä kullekin käyttäjälle, miten laitetta käytetään tämän oppaan mukaisesti.
- Henkilövahinkojen vaara – Pidä alle 13-vuotiaat lapset poissa laitteen luota.
- Pyydä jokaista käyttäjää suorittamaan valvottu "testikäyttö" hinnan vähimmäisnopeudella käyttötekniikoiden tarkastelemiseksi ja harjoittelemiseksi.
- Tasapainon menettämisestä tai kaatumisesta saattaa aiheutua vakavia vammoja. Jotta vakavien vammojen mahdollisuus vältetään, noudata huolellisesti seuraavia varotoimenpiteitä.
- Lue kaikki "Asiakasvastuu"-osion varoitukset sivuilla 14 & 15 vähentääksesi vakavien vammojen riskiä putoamisen tai tasapainon menettämisen seurauksena.

VAROITUS

Sähköisku voi aiheuttaa vakavan vamman tai kuoleman. Jotta sähköiskun mahdollisuus vältetään, noudata huolellisesti seuraavia varotoimenpiteitä.

- Kytke juoksumatto irti virransyötöstä painamalla ensin virtakytkin OFF-asentoon ja irrottamalla sitten pistoke pistorasiasta. Kun virta on pois päältä, virtakytkimen vihreä valo ei pala.
- Älä koskaan käytä laitetta, jos virtakaapeli tai pistoke on vaurioitunut.
- Virtakaapeli pitää reitittää runkokiinnikkeen läpi ja pidettävä poissa nostomekanismin lähetyviltä.
- Pidä virtakaapeli poissa kulkualueilta ja pois kuumien pintojen lähetyviltä.
- Älä koskaan käytä jatkojohtoja.
- Älä koskaan käytä laitetta, jos se on märkä.
- Älä koskaan käytä laitetta, jos se ei toimi asianmukaisesti.
- Kytke laite aina irti virtalähteestä ennen huolto- tai kunnossapitotoimien suorittamista.
- Juoksumaton saa huoltaa vain valtuutettu teknikko.
- Käyttäjän pitää ilmoittaa juoksumaton koskettamisesta saadusta sähköiskusta ja lopettaa välittömästi laitteen käyttö.
- Älä koskaan käytä juoksumattoa ulkona.
- Lopeta välittömästi juoksumaton käyttö ja kytke se irti virtalähteestä, jos haistat kuumien sähkökomponenttien hajun.

VAROITUS

Defibrillaation aikana saatu sähköisku voi aiheuttaa vakavan vamman tai kuoleman. Älä koskaan päästä potilasta tai käyttäjiä juoksumaton lähelle defibrillaation aikana.

Kannettavia radioviestintälaitteita (mukaan lukien oheislaitteet, kuten antennikaapelit ja ulkoiset antennit) tulee käyttää vähintään 30 cm:n etäisyydellä kaikista juoksumaton osista, mukaan lukien valmistajan määrittämät kaapelit. Muutoin laitteen suorituskyky saattaa heikentyä.

VAROITUS

Keskustele lääkärisi kanssa ennen laitteen käyttöä, jotta fyysinen valmiutesi ja kyvykkyytesi voidaan määrittää. Lopeta välittömästi liikuntaharjoitus ja hakeudu lääkärin hoitoon, jos koet rintakipuja, huimausta, hengenahdistusta tai yllirasituksen oireita.

VAROITUS

Juoksumaton käyttäminen räjähtävien tai syttyvien höyryjen ja antiseptisten aineiden läheisyydessä voi aiheuttaa vakavan vamman tai kuoleman.

VAROITUS

Kun juoksumatto laskeutuu, juoksumaton etuosan nostomekanismissa on jalan puristumisvamman riski. Pidä aina jalat ja kädet poissa tältä alueelta.

Kun juoksumatto liikkuu täyteen nostoasentoon, takaosan sivukaiteessa, sivukaiteen takaosassa ja takarullassa on jalan puristumisvamman riski. Pidä aina jalat ja kädet poissa tältä alueelta.

Sähköiskuvaaran välttämiseksi tämä laite on liitettävä sähköverkkoon suojamaadoituksella.

Lääkinnällisen laitteen luokitus

Tämä laite on luokiteltu IEC 60601-1 -standardin mukaisesti:

**HUOMAUTUS: Luokka A, 60601, päästöt, 120 V, 60 Hz (kattaa vain lääketieteelliset/kaupalliset asennukset).
Luokka B, 60601, päästöt, 220 V, 50/60 Hz (kattaa kaikki markkina-asennukset).**

Lääkinnällisen laitteen luokitus

Kategoria	Luokitus
Sähköiskusuojan tyyppi	Luokan I moottorikäyttöinen fysiatriinen laite
Sähköiskusuojan aste	Tyypin B ulkoinen liityntäosa
Veteen upottamisen suojan aste	Tavanomainen laite (suljettu laite ilman veteen upottamiseen suojaa)
Syttyvien anestesia-aineiden läheisyydessä käyttämisen turvallisuus (sekoitettuna ilmaan, happeen tai typpioksiduuliin)	Laite ei sovellu käytettäväksi syttyvien anestesia-aineiden läheisyydessä (sekoitettuna ilmaan, happeen tai typpioksiduuliin)
Valmistajan suosittelemat sterilointi- tai desinfiointimenetelmät	Ei sovellu
Käyttötapa	Yhtäjaksoinen käyttö

Säätelyn ja turvallisuuden vaatimustenmukaisuus

TMX428 ja TMX428CP ovat seuraavien FDA:n luokan 1 moottorikäyttöisiä fysiatria laitteita koskevien turvallisuus- ja säätelystandardien mukaiset. TÜV SÜD America Incorporated on testannut ja listannut ne, ja myös Intertek Testing Services N.A Inc. on testannut ne ja Engineering Testing Laboratories (ETL) on listannut ne. Vaatimustenmukaisuus standardin IEC 60601-1 kanssa on kuitenkin viime kädessä järjestelmän integroijan vastuulla, kun laite yhdistetään muihin laitteisiin. Tämän lisäksi kaikki moottorikäyttöiset laitteet voivat olla vaarallisia, jos niitä käytetään epäasianmukaisesti. Ennen kuin alat käyttää TMX428- ja TMX428CP-mallia, noudata kaikkia tässä luvussa lueteltuja varotoimenpiteitä ja lue huolellisesti koko käyttöopas. Käytä TMX428- ja TMX428CP-mallia vain kuvatun mukaisesti.

HUOMAUTUS: Tämä laite on testattu ja sen on todettu noudattavan luokan B digitaalisia laitteita koskevia rajoituksia FCC-sääntöjen osan 15 mukaisesti. Nämä rajoitukset on suunniteltu tarjoamaan kohtuullinen suoja haitallisia häiriöitä vastaan, kun laitetta käytetään kaupallisessa ympäristössä. Tämä laite luo, käyttää ja voi säteillä radiotaajuusenergiaa, ja jos sitä ei asenneta ja käytetä käyttöoppaan mukaisesti, se voi aiheuttaa haitallisia häiriöitä radioliikenteeseen. Tämän laitteen käyttö kotitalousalueella voi

todennäköisesti aiheuttaa haitallisia häiriöitä, jolloin käyttäjän pitää korjata häiriö omistajan kustannuksella.

Taulukko 1: Ohjeistus ja valmistajan vakuutus – päästöt

TMX428-sarja on tarkoitettu käytettäväksi alla määritellyssä sähkömagneettisessa ympäristössä. Asiakkaan tai TMX428-sarjan käyttäjän tulee varmistaa, että sitä käytetään kyseisessä ympäristössä.

Päästötesti	Vaativuuden mukaisuuden	Sähkömagneettinen ympäristö – ohjeistus
Radiotaajuiset päästöt CISPR 11	Ryhmä 1	TMX428-sarja käyttää radiotaajuusenergiaa vain sen sisäisiin toimintoihin. Täten sen radiotaajuiset päästöt ovat hyvin alhaiset eivätkä ne todennäköisesti aiheuta häiriöitä lähettyvillä oleviin sähkölaitteisiin.
Radiotaajuiset päästöt CISPR 11	Luokka B	TMX428-sarja soveltuu käytettäväksi kaikenlaisissa laitoksissa, mukaan lukien kotitalouksissa sekä paikoissa, jotka on yhdistetty yleiseen pienjänniteverkkoon, joka antaa virtaa kotitalouskäyttöisille rakennuksille.
Yliaallot IEC 61000-3-2	Luokka A	
Välkyntä IEC 61000-3-3	Vaativuuden mukainen	

Taulukko 2: Ohjeistus ja valmistajan vakuutus – kaikkien ME-laitteiden ja ME-järjestelmien häiriönsieto

TMX428-sarja on tarkoitettu käytettäväksi alla määritellyssä sähkömagneettisessa ympäristössä. Asiakkaan tai TMX428-sarjan käyttäjän tulee varmistaa, että sitä käytetään kyseisessä ympäristössä.

Häiriönsietotesti	IEC 60601 Testitaso	Vaativuuden mukaisuuden Taso	Sähkömagneettinen ympäristö – ohjeistus
ESD IEC 61000-4-2	±6 kV, kontakti ±8 kV, ilma	±6 kV, kontakti ±8 kV, ilma	Lattioiden tulee olla puuta, betonia tai keraamista laattaa. Jos lattiat ovat synteettistä materiaalia, suhteellisen kosteuden tulee olla vähintään 30 %
EFT IEC 61000-4-4	±2 kV, sähköverkko ±1 kV, I/Os	±2 kV, sähköverkko ±1 kV, I/Os	Sähköverkon laadun tulee vastata tyypillistä teollisuuslaitosta tai sairaalaympäristöä.
Virtapiikki IEC 61000-4-5	±1 kV, differentiaali ±2 kV, yleinen	±1 kV, differentiaali ±2 kV, yleinen	Sähköverkon laadun tulee vastata tyypillistä teollisuuslaitosta tai sairaalaympäristöä.
Jännitekuopat/päästöjännite IEC 61000-4-11	> 95 %:n kuoppa 0,5 syklin ajan 60 %:n kuoppa 5 syklin ajan	> 95 %:n kuoppa 0,5 syklin ajan 60 %:n kuoppa 5 syklin ajan 30 %:n kuoppa 25 syklin ajan	Sähköverkon laadun tulee vastata tyypillistä teollisuuslaitosta tai sairaalaympäristöä. Jos TMX428-sarjan käyttäjän pitää käyttää laitetta yhtäjaksoisesti sähkökatkon aikana,

	30 %:n kuoppa 25 syklin ajan > 95 %:n kuoppa 5 sekunnin ajan	> 95 %:n kuoppa 5 sekunnin ajan	TMX428-sarjaa suositellaan käytettäväksi katkeamattoman virtalähteen tai akun kanssa.
Verkkotaajuus 50/60 Hz Magneettikenttä IEC 61000-4-8	3 A/m	3 A/m	Verkkotaajuuden magneettikenttien tulee vastata tyypillistä teollisuuslaitosta tai sairaalaympäristöä.

Taulukko 3: Ohjeistus ja valmistajan vakuutus – EI elämää tukevien ME-laitteiden ja ME-järjestelmien häiriönsieto

TMX428-sarja on tarkoitettu käytettäväksi alla määritellyssä sähkömagneettisessa ympäristössä. Asiakkaan tai TMX428-sarjan käyttäjän tulee varmistaa, että sitä käytetään kyseisessä ympäristössä.

Häiriönsietotesti	IEC 60601 Testitaso	Vaatimustenmukaisuuden Taso	Sähkömagneettinen ympäristö – ohjeistus
Johtuva radiotaajuus IEC 61000-4-6 Säteilty radiotaajuus IEC 61000-4-3	3 Vrms 150 kHz – 80 MHz 3 V/m 80 MHz – 2,5 GHz	(V1)=3Vrms (3V, 6V at ISM + Amatööriajuuudet) (E1)=3V/m (3 V/m at 80 - 2 700MHz, AM Modulaatio 9-28V/m, 385 - 6,000MHz, FM or Digitaalinen Modulaatio)	Kannettavat ja siirrettävät mobiililaitteet tulee sijoittaa TMX428-sarjasta vähintään alla olevien laskettujen etäisyyksien päähän: $D = (3,5/V1)(\text{Sqrt } P)$ 150 kHz – 80 MHz $D = (3,5/E1)(\text{Sqrt } P)$ 80–800 MHz $D = (7/E1)(\text{Sqrt } P)$ 800 MHz – 2,5 GHz Jossa P on enimmäisteho watteina ja D on suositeltu erotusetäisyys metreinä. Kiinteiden vastaanottimien kenttäajuuudet, jotka on määritetty sähkömagneettisessa paikkatestissä, tulee olla enintään vaatimustenmukaisuuden tasolla (V1 ja E1). Häiriöitä saattaa esiintyä vastaanottimen sisältävän laitteen läheisyydessä.

Kotelon portin häiriönsieto lähellä oleville kentille IEC 60601-1-2:2014+A1:2020 versio 4.1	134,2 kHz 13,56 MHz	Pulssimodulaatio 2,1 kHz, 65* A/m Pulssimodulaatio 50 kHz, 7,5* A/m	Kantoaalto on moduloitava käyttämällä 50 %:n käyttöjakson neliöaalto-signaalia. *RMS-arvo ennen modulaatiota.
---	----------------------------	--	--

Taulukko 4: Suositeltu erotusetaisyys kannettavien ja siirrettävien radioviestintälaitteiden sekä TMX428-sarjan EI elämää tukevien ME-laitteiden ja ME-järjestelmien välillä

TMX428-sarja on tarkoitettu käytettäväksi sähkömagneettisessa ympäristössä, jossa säteilyjä häiriöitä hallitaan. TMX428-sarjan asiakas tai käyttäjä voi auttaa estämään sähkömagneettisia häiriöitä pitämällä alla määritellyn vähimmäisetäisyyden kannettavien ja siirrettävien radioviestintälaitteiden sekä TMX428-sarjan välillä viestintälaitteiden enimmäisantotehon mukaisesti.

Suurin lähtöteho (wattia)	Erotusetaisyys (m) 150 kHz – 80 MHz $D = (3.5/V1) (\text{Sqrt } P)$	Erotusetaisyys (m) 80–800 MHz $D = (3.5/E1) (\text{Sqrt } P)$	Erotusetaisyys (m) 800 MHz – 2,5 GHz $D = (7/E1) (\text{Sqrt } P)$
0,01	0,11667	0,11667	0,23333
0,1	0,36894	0,36894	0,73785
1	1,1667	1,1667	2,3333
10	3,6894	3,6894	7,3785
100	11,667	11,667	23,333

Valmistajan vastuu

Full-Vision Inc. on vastuussa juoksumaton turvallisuudesta, luotettavuudesta ja suorituskyvystä vain siinä tapauksessa, että seuraavat ehdot täyttyvät:

- Kokoonpanotoimenpiteet, jatkeiden asennukset, uudelleensäädöt, muokkaukset ja korjaukset suorittaa vain valtuutettu henkilöstö.
- Käytettävän huoneen sähköasennukset noudattavat soveltuvia paikallisia, kansallisia ja muita säädöksiä.
- Laitetta käytetään käyttöohjeiden mukaisesti.

Asiakkaan vastuu

Asiakas on vastuussa asianmukaisten pöytien, tuolien, pistorasioiden, verkkoyhteyksien ja analogisten puhelinlinjojen tarjoamisesta sekä siitä, että tässä oppaassa mainitut järjestelmän komponentit noudattavat kaikkia paikallisia ja kansallisia säädöksiä.

Asiakas on yksin vastuussa kaikkien **TMX428** ja **TMX428CP**-malleja käyttävien koulutuksesta, ohjeistamisesta, valvonnasta ja turvallisuudesta sekä siitä, että laitetta käytetään valmistajan tarkoittamalla tavalla. Tämä laite on tarkoitettu käytettäväksi liikkuvana laitteena sydämen tai hapenkulutuksen (VO₂) lääketieteellisen arvioinnin mahdollistamiseksi.

- Lue tämä käyttöopas ennen **TMX428** - ja **TMX428CP** -mallien käyttöä.
- Auta potilas pois juoksumatolta, jos sen toiminnassa esiintyy häiriöitä.
- Jos juoksumatto ei reagoi asianmukaisesti, pysäytä se, auta potilas pois matolta, irrota juoksumatto virtalähteestä ja ota yhteyttä tehtaan valtuuttamaan korjaustahoon, ennen kuin yrität käynnistää juoksumaton uudelleen.
- Älä koskaan päästä lapsia tai lemmikkieläimiä laitteen lähelle ilman pätevän aikuisen valvontaa.

- Varmista ennen testausta tai liikuntaharjoitusta, että tiedät pysäytyspainikkeen ja/tai hätäpysäytyksen sijainnin ja miten sitä käytetään.
- Potilaalla pitää myös olla vetokytkimen rannehihna **TMX428** - ja **TMX428CP** -mallia käytettäessä.



- Jos potilas putoaa ja Potilasturvahihna ei irtoa, käytä Juoksumaton Hätäpysäytyspainiketta pysäyttääksesi juoksumaton sillä tämä sammuttaa moottorin jolloin juoksumatto pysähtyy
- Tätä laitetta ei ole tarkoitettu käyttäjille, joilla on rajoittunut fyysinen, sensorinen tai henkinen kyvykyys, tai joilla ei ole kokemusta ja tietämystä, ellei heitä ole valvottu tai ohjeistettu laitteen käytössä heidän turvallisuudestaan vastuussa olevan henkilön toimesta.
- Varmista, että potilas ja käyttäjä tietävät, miten laite pysäytetään toimintahäiriön tai hätätilanteen tapauksessa.
- Potilaan päällä ei saa olla löysiä nailonmateriaaleja juoksumatolla ollessa, jotta vältetään sähköstaattiset purkaukset.
- Älä koskaan yritä riisua vaatekappaleita, kun matto liikkuu.
- Kaikilla juoksumatolla ja sen läheisyydessä olevilla pitää olla umpinaiset suojaavat jalkineet. Kengännauhojen pitää olla solmittu tiukasti, jotta ne eivät takerru laitteeseen ja aiheuta kompastumista. Umpinaisia suojaavia jalkineita eivät ole sandaalit, varvassandaalit, tohvelit ym.
- Kävele maton keskiosalla. Sivukaiteen ja liikkuvan maton koskettaminen voi aiheuttaa vammoja.
- Sijoita juoksumatto kovalle, tasaiselle ja esteettömälle pinnalle. Katso tämän oppaan luku 5.
- Tarkista ottotehon virtaliitäntä ja vaarallisten puristusasteiden sijainnit ennen käyttöä.
- Tarkista, että tuloliitännät (jos varustuksessa) on yhdistetty asianmukaisesti kaikkiin laitteisiin.
- Pidä kaikki johdot etäällä potilaasta, jotta tämä ei kompastu niihin.
- Älä koskaan yritä irrottaa moottorikoteloä tai korjata itse sähköjärjestelmää. Korjaukset saa suorittaa ainoastaan tehtaan valtuuttama korjaaja.
- Kytke **TMX428** ja **TMX428CP** aina irti virtalähteestä, kun juoksumattoa huolletaan, tarkastetaan tai puhdistetaan.
- Tarkasta säännöllisesti juoksumatto löystyneiden osien varalta.
- Tarkasta kädensijat ja varmista, että ne tukevat potilasta kunnolla.
- Käynnistä matto aina sen hitaimmalla nopeudella ennen potilaan testauksen aloittamista.
- Hidasta matto aina sen vähimmäisnopeuteen ennen pysähtymistä.
- Pidä kädet, jalat ja vaatekappaleet poissa liikkuvista osista.

- Varmista ennen käyttöä, ettei nostomekanismin lähellä ole ketään. Älä koskaan laita mitään ruumiinosaa minkään käynnissä olevan maton osan alle.
- Älä koskaan pudota tai aseta esineitä mihinkään laitteen aukkoon.
- Älä koskaan kiedo vaatekappaleita, johtimia tai muita esineitä sivukaiteiden päälle tai pudota esineitä matolle, kun **TMX428** ja **TMX428CP** on käynnissä.
- Älä anna kosteuden tai öljyjen kerääntyä laitteelle, sillä se voi johtaa liukastumiseen.

Tuote- ja pakkaustiedot







Tässä osiossa on lueteltu tuotteessa ja pakkauksessa olevat merkinnät ja niiden sijainnit. Osiossa kuvaillaan myös merkinnöissä näkyvien symboleiden merkitykset.









Symbolit

Seuraavat symbolit saattavat esiintyä laitteessa tai sen pakkauksessa. Näiden symbolien tunteminen edesauttaa laitteen turvallista käyttöä ja hävittämistä. Jos laitteessa on symboleita, joita ei ole lueteltu alla, tutustu alkuperäisvalmistajan (OEM) käyttöoppaisiin.

Symboleilla ilmaistaan varoituksia, huomioita, kieltoja ja pakollisia toimenpiteitä sekä annetaan tietoja. Laitteessasi tai sen pakkauksessa olevat värilliset vaarasymbolit tarkoittavat varoitusta ja vaaran läsnäoloa. Laitteessasi tai sen pakkauksessa olevat mustavalkoiset vaarasymbolit tarkoittavat huomiota ja vaaran mahdollisuutta.

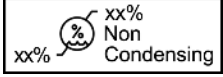
Symbolisanasto

Symboli	Kuvaus/määritelmä
	Tuoteluettelon tai tilattavan varaosan numero Valmistajan tuoteluettelon tai varaosan numero.
	Tuoteluettelon tai tilattavan varaosan numero Valmistajan tuoteluettelon tai varaosan numero.
	Sarjanumero Tarkoittaa valmistajan sarjanumeroa.
MANUFACTURED BY:  YYYY-MM-DD	Valmistajan nimi, osoite ja päivämäärä (vuosi-kuukausi-päivä) Tämän laitteen valmistajan nimeä ja osoitetta.
	HUOMIO: TARKISTA MUKANA TOIMITETUT ASIAKIRJAT – Laitteeseen voi liittyä tiettyjä varoituksia tai varotoimenpiteitä, joita ei mainita merkinnässä. Tarkista mukana toimitetuista asiakirjoista, onko niissä lisätietoja tämän laitteen turvallisesta käytöstä.
	HUOMIO: SÄHKÖISKU – Vaaralliset sähkövirtapiirit tai sähköiskujen mahdollisuus. Älä avaa tätä tilaa, jotta vältät sähköiskujen riskin. Ota yhteyttä pätevään henkilöstöön.

Symboli	Kuvaus/määritelmä
	Käyttöoppaan lukeminen on pakollista.
	Nousun/laskun säätö, vain TMX428CP
	Maton nopeuden säätö, vain TMX428CP
	Käyttölämpötilan raja Laitteen käyttölämpötilan yläraja.
	Säilytyslämpötilan rajat Tämän pakkauksen kuljetus- ja käsittelylämpötilan ylä- ja alaraja.
	Kosteusraajat Tämän pakkauksen kuljetuksen ja käsittelyn sekä laitteen käytön ei-tiivistyvän kosteuden ylä- ja alaraja.
	Tämä laite täyttää EU:n WEEE-merkintävaatimukset, jotka koskevat sähkö- ja elektroniikkaromun asianmukaista hävittämistä eurooppalaisen direktiivin mukaisesti. Tämän direktiivin mukaan käytetyt käyttökänsä päähän tulleet sähkö- ja elektroniikkalaitteet erotellaan ja kierrätetään tai käytetään uudelleen. TRACKMASTER®-juoksumattoa ei saa hävittää yhdyskuntajätteenä. Sähkö- tai elektroniikkakomponentit pitää kerätä erikseen ja hävittää paikallisten vaatimusten ja lähteiden mukaisesti. Sähkö- ja elektroniikkaromun hävittämisohjelma minimoi mahdolliset ympäristö- ja terveysvaikutukset eliminoimalla jätevirrassa mahdollisesti vaaralliset aineet. Jos direktiivin noudattamisesta on kysyttävää, asiakkaiden tulee ottaa yhteyttä paikallisiin viranomaisiin tai TRACKMASTER®-juoksumaton jakelijaan.
	Pidä kuivana Pakkaus täytyy pitää poissa sateesta tai kosteuden lähteistä.
	CE-merkintä Laite tai tuote täyttää soveltuvan Euroopan unionin (EU) direktiivin vaatimukset.

Symboli	Kuvaus/määritelmä
 	<p>Laboration suorittama sähkötestaus</p> <p>Laite tai tuote on testattu akkreditoidussa kolmannen osapuolen testauslaboratoriossa ja täyttää soveltuvat Pohjois-Amerikassa myymistä ja jakelua koskevat turvallisuusstandardit.</p> <p>Perinteiset ja ohjauspaneelimallit on merkitty erikseen.</p>
	Suojamaadoitus
	Vaihtovirta
	Laite soveltuu tyyppiin B ulkoisille liityntäosille.
	Yksilöllinen laitetunniste on lääkinnällisen laitteen yksilöllinen tunniste.
	Noudata käyttöohjeita.
	Lääkinnällinen laite
	Valtuutettu edustaja Euroopan unionissa (vain sääntelyasiat).
	Valtuutettu edustaja Sveitsissä
	Yhdistyneen kuningaskunnan vastuuhenkilö
	Maahantuojat: toimija, joka saattaa lääkinnällisen laitteen paikallisille markkinoille.

Merkintöjen Sijainnit

Tässä osiossa on lueteltu tuotteessa ja pakkauksessa olevat merkinnät ja niiden sijainnit.

TMX428 ja TMX428CP

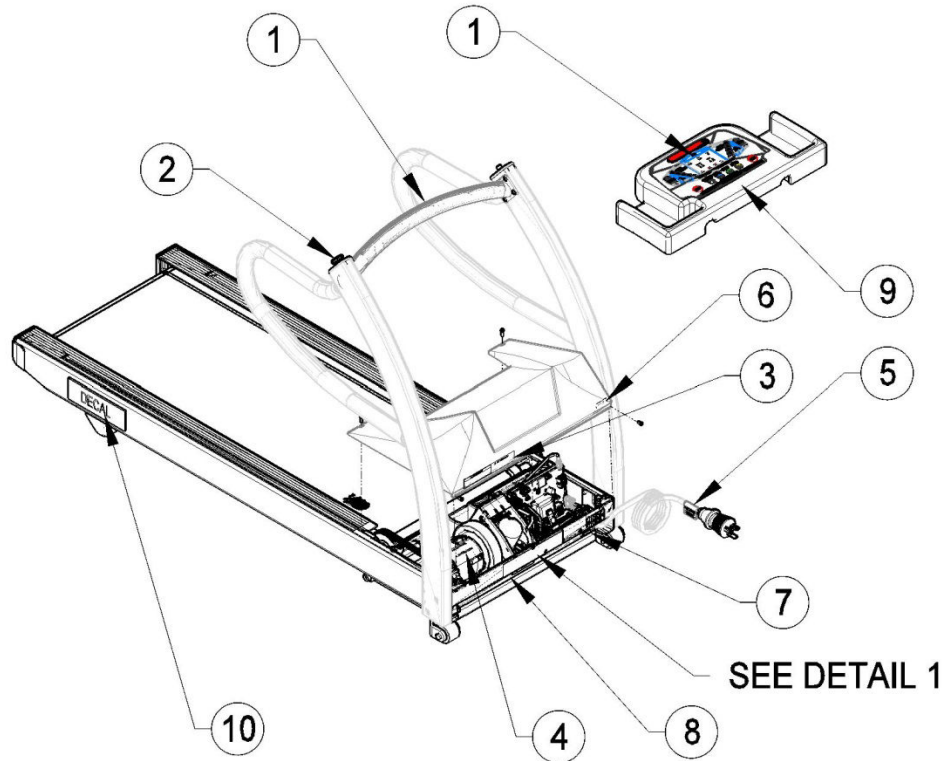

Mallien TMX428 ja TMX428CP kuljetuslaatikko

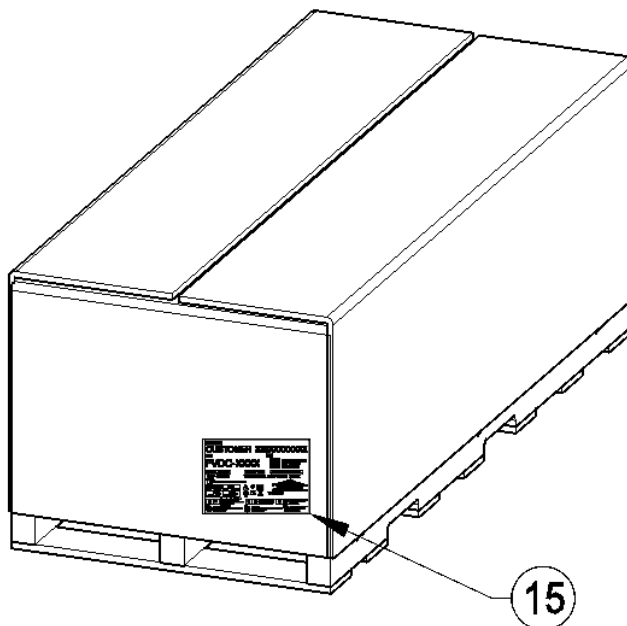

YKSITYISKOHTA 1

14

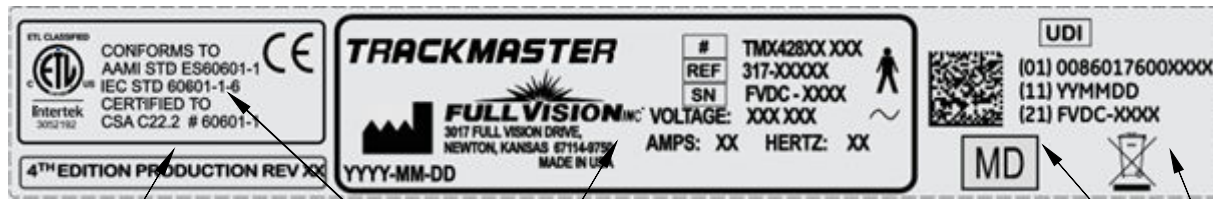

17

12

11

16

13

Ohjauspaneeli, vaihtoehtoinen



18



19

Kohde	Merkintä	Sijainti	Kuvaus
1		TMX428: kädensijan keskiosassa TMX428CP: keskikonsolissa	Käyttöopas on luettava
2		Kädensijan oikeassa ja vasemmassa päädyssä	Hätäpysäytys
3		Laitteen etuosan suojuksessa	Huomiomerkintä Sähköiskun vaara
4		Moottorissa	Huomiomerkintä Sähköiskun vaara
5		Virtakaapelissa	Tasavirran suurjännitteen huomiomerkintä
6		Laitteen etuosan suojuksessa	Päävirtakytkin
7		Laitteen etuosassa	Sammutus (irtikytkentä verkkovirrasta) ja käynnistys (kytkentä verkkovirtaan)
8		Laitteen etuosassa	RS232- ja USB-liitos
9		TMX428CP: ohjauspaneelin etuosassa	Henkilövammojen riski – pidä alle 13-vuotiaat lapset poissa laitteen lähetyiltä
10	Asiakkaan tarra	Sivuosassa vasemmalla ja oikealla takajalan yläpuolella	Asiakkaan logo
11		Laitteen etuosassa	Tuotteen malli
12		Laitteen etuosassa	Standardit

13		Laitteen etuosassa	Euroopan unionin hävitystä koskevat vaatimukset
14		Laitteen etuosassa moottorikotelossa ja lähetymerkinnässä	Yksilöllinen laitetunniste <ul style="list-style-type: none"> • (01) GTIN-numero • (11) Valmistuspäivämäärä • (21) Sarjanumero
15		Kuljetuslaatikossa	Sisältää seuraavat lähetystiedot: <ul style="list-style-type: none"> • Asiakas • Mallinumero • Versio • Sarjanumero • Säilytysolosuhteet • Vaatimustenmukaisuus säädösten kanssa • Alkuperämaa • EC-edustajan tiedot • Maahantuojan Tiedot • eIFU-verkkosivuston käyttö
16		Laitteen etuosassa	Lääkinnällinen laite
17		Laitteen etuosassa	Tunnistaa 4th Edition Productionin ja nykyisen versionhallinnan.
18		Laitteen etuosassa	Talouden toimija
19		Laitteen etuosassa	Maahantuoja

Sarjanumerotarran tiedot

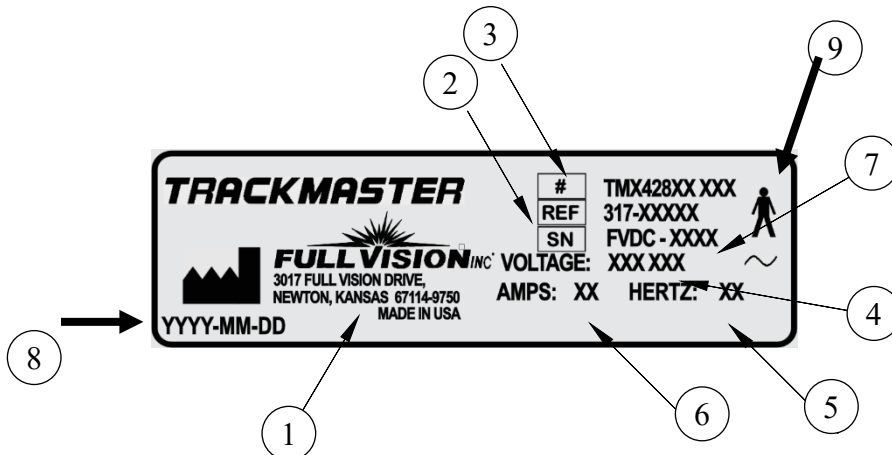

Sarjanumerotarran muoto

Kohde	Nimi	Kuvaus
1	Valmistaja	Full Vision Inc.
2	Mallinumero	Juoksumaton malli
3	Varaosanumero	Valmistajan varaosanumero
4	Jännite	Juoksumaton käyttöjännite
5	Hertsi	Juoksumaton hertsimäärä
6	Ampeeri	Juoksumaton ampeerimäärä
7	Sarjanumero	Valmistajan määrittämä sarjanumero
8	Valmistuspäivämäärä	Valmistajan päivämääräkoodi
9	Tyypin B laite	Laite soveltuu tyypin B ulkoisille liityntäosille

Palvelutiedot

Tämä osio sisältää järjestelmän ylläpitoon ja huoltoon liittyviä tietoja. Tutustu näihin tietoihin, ennen kuin otat yhteyttä Full Visioniin tai valtuutettuun edustajaan.

Palveluvaatimukset

Jos tätä laitetta käyttävä vastuhenkilö, sairaala tai laitos epäonnistuu tyydyttävän huoltoaikataulun toteuttamisessa, voi aiheutua tarpeettomia laitevikoja ja mahdollisia turvallisuusriskejä.

Säännöllinen huolto, käytöstä riippumatta, on välttämätöntä sen varmistamiseksi, että tämän järjestelmän osat ovat aina toimivia tarvittaessa.

Takuutiedot

Tätä laitetta pidetään Full Visionin toimittamana laitteistona. Vain valtuutettu huoltohenkilöstö saa huoltaa laitetta. Kaikki takuun alaisen laitteen luvaton korjausyritys mitätöi takuun. Käyttäjän vastuulla on ilmoittaa huoltotarpeesta Full Visionille tai jollekin valtuutetulle edustajalle.

Yhteystiedot

Tämä osio sisältää tietoja tämän käyttöoppaan oikeasta käytöstä. Pidä tämä käyttöopas aina laitteen mukana ja tarkista se säännöllisesti.

Käyttöoppaan Tarkoitus

Tämä käyttöopas sisältää tietoja, jotka ovat tarpeen tämän laitteen konfiguroimiseksi ja turvallisesti käyttämiseksi sen toiminnan ja käyttötarkoituksen mukaisesti. Tätä opasta ei ole tarkoitettu korvaamaan perusteellista tuotekoulutusta, vaan sen täydennykseksi. Pidä tämä käyttöopas aina laitteen mukana. Lisäoppaita voi tilata ottamalla yhteyttä Full Visioniin. Katso huolto-oppaasta laitteen huoltoon ja korjaukseen liittyvät tekniset tiedot.

Lisäasiakirjat

Seuraaviin asiakirjoihin viitataan tässä oppaassa, ja ne tarjoavat lisätietoja, joista voi olla apua tämän tuotteen asennuksessa, määrittämisessä, kunnossapidossa ja käytössä.

Varaosanumero	Työtehtävä
317-160-406	TMX428 TMX58 Huolto-opas

Koulutus

Tätä opasta ei ole tarkoitettu korvaamaan perusteellista tuotekoulutusta, vaan sen täydennykseksi. Jos et ole saanut koulutusta järjestelmän käyttöön, sinun tulee pyytää koulutusta TRACKMASTER®-jälleenmyyjältäsi.

Jos tarvitset lisäapua, soita TRACKMASTER®-tukeen numeroon +316 283 3344.

Tekniset tiedot

Suuntaus

Viittauksissa vasemmalle, oikealle, eteen ja taakse oletetaan, että seisot juoksumatolla (TMX428) rintamasuunta ohjauskonsoliin (TMX428CP) päin. Kaikki alla lueteltuja osia pidetään potilaan liityntäosina, ellei toisin mainita.

Oleellinen suorituskyky: Normaaleissa virransyöttöolosuhteissa juoksumatto jatkaa tarkoituksenmukaista toimintaansa asetetulla nopeudella ja asetetulla nousulla. Tämä pätee, ellei isäntälaitte, ohjauspaneeli tai käyttäjä muuten keskeytä muutosta hätäpysäytyspainikkeella tai vetokytkimellä.

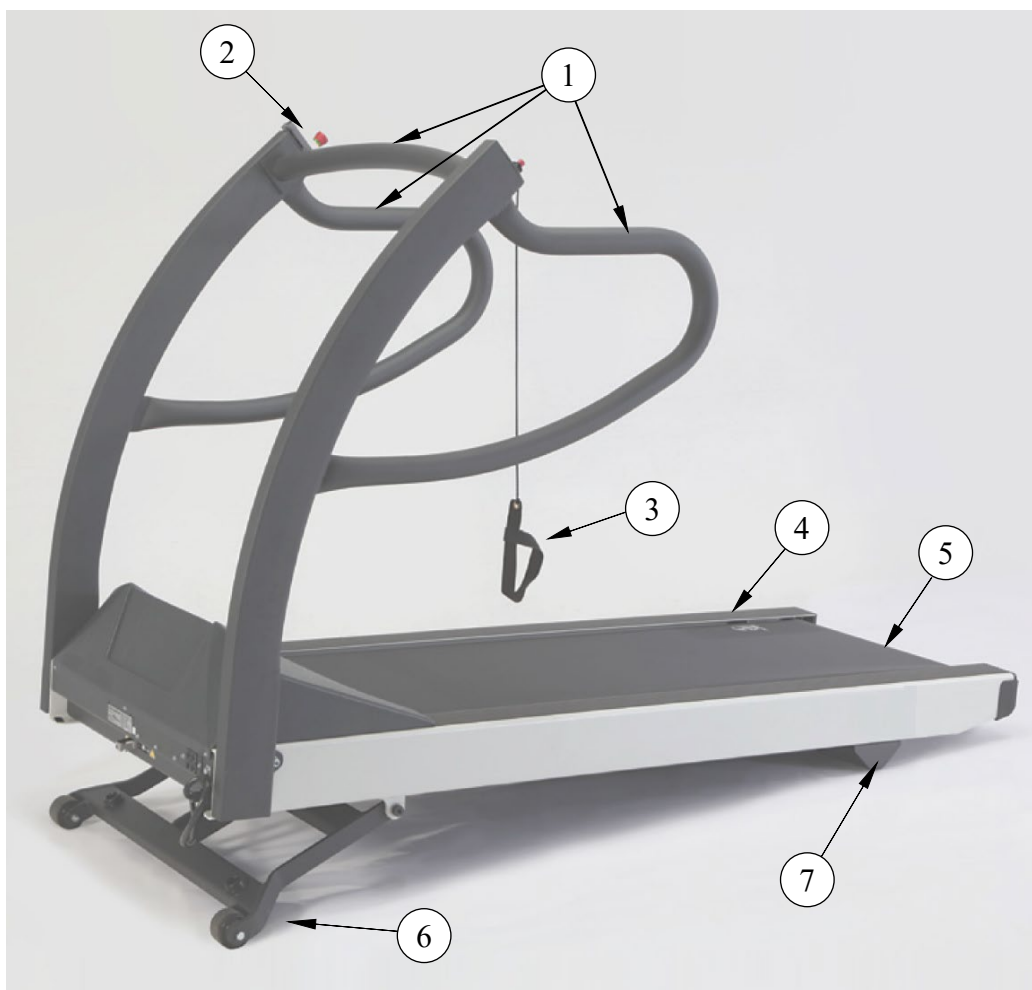

Kohde	Kuvaus
1	Potilaan kädensijat
2	Hätäpysäytyspainike
3	Vetokytkin - Rannehihna tai Magneettinen Hihnakiinnitin
4	Sivukaide
5	Matto

6	Nousu- ja laskuteline (ei liityntäosa)
7	Takajalka (ei liityntäosa)

Turvallisuusjärjestelmät

- Kaksoisnopeussensorit
- Automaattinen runaway-sammutus
- Automaattinen katkenneen yhteyden sammutus
- Manuaalinen kiertolukituksen hätäpysäytyspainike
- Manuaalinen Vetokytin
- Jarrutusjärjestelmä potilaan auttamiseen pois juoksumatolta
- Paloluokitettu moottorikotelon suojus



TMX428CP-mallin ohjelmoitava ohjauspaneeli

Juoksumatto

- Potilaan enimmäispaino 227 kg (500 lb)
- Kaikki teräsrakenteet on pinnoitettu kovetetulla jauhemaalilla
- Juoksumaton nettopaino 193 kg (425 lb)

Voimansiirtojärjestelmä

- Suuurtehoinen, 4-huippuinen, harjaton, tasavirtainen servomoottori
- 110–120 VAC, 1-vaiheinen, 60 Hz, 20 A virransyöttö (vakio)
- 200–240 VAC, 1-vaiheinen, 50–60 Hz, 15 A virransyöttö (valinnainen)
- 220 VAC, 1-vaiheinen, 50–60 Hz, 15 A virransyöttö (valinnainen – Yhdysvaltain konfiguraatio)

Nopeusalue

- 0,1–15,0 mph, 0,2–24,0 km/h, itsekalibroituva ja säädettävissä 0,1 mph, 0,1 km/h välein.

HUOMAUTUS: 220VAC Enimmäisnopeus (15,0 mph/24,0 km/h) heikkenee alhaisimmilla jännitteillä (210VAC tai alle).

Nousualue

- 0–25 %, 0 5 %: n välein, itsekalibroituva.

Juoksualue

- 22 in x 63 in 56 cm x 160 cm
- Maton MasterTrack® -kohdistusjärjestelmä
- Pehmustettu juoksualusta pehmentää iskuja
- Itsevoiteleva ja käännettävä juoksualusta
- Askelkorkeus (18 cm [7 tuumaa] lattiasta)

Liitännät

- RS232-naarassarjaliitännä
- USB 1,0 ”B”-portti

Lattiapinnan koko

- 33 in x 78,5 in, 84 cm x 200 cm tasainen pinta (katso kohta Sijainti luvusta 5)

Käyttö- ja säilytysolosuhteet Suositukset

- Käyttölämpötila-alue: 4,5°...+38 °C (+40°...+85°F)
- Säilytyslämpötila-alue: -40°...+70 °C (-40°...+158 °F)
- Käytön ja säilytyksen suhteellinen kosteusalue: 10–90 %, ei-tiivistyvä
- Korkeus merenpinnan tasolta: -15 – 1 609 metriä tai -50 – 5.280 jalkaa.

Tehovaatimukset

TMX428 110V ja TMX428CP 110V ovat suunniteltu käytettäväksi 110-120 VAC: n, 20 A: n virransyötöllä. TMX428 220V ja TMX428CP 220V ovat suunniteltu toimimaan erillisessä 15 ampeerin 220/240 VAC: n jännitteessä. Varmista, että juoksumatto on kytketty pistorasiaan, joka näyttää seuraavalta kuvalta.

Tämä tuote on varustettu kolmijohtoisella maadoitustyyppin pistokkeella. Pistoke sopii ainoastaan maadoitustyyppin pistorasiaan. Tätä turvallisuusominaisuutta ei saa poistaa käytöstä. Ota yhteyttä pätevään sähköteknikkoon, jos pistoketta ei voi liittää pistorasiaan tai jos et ole varma, noudattaako pistorasia paikallisia sähkövaatimuksia. Polarisoidut pistorasiat, kuten NEMA 5-20 ja CEE7/7, pitää tarkistaa oikean polariteetin varalta ennen laitteen liittämistä. Pistorasian väärä polariteetti voi johtaa laitteen sähkökomponenttien vikaantumiseen tai aiheuttaa sähköiskun. Asianmukainen maadoitus on tarpeen, jotta laite täyttää ajantasaisen vuotostandardien vaatimukset, jotka ovat yhdenmukaiset niiden standardien kanssa, joiden mukaisesti se on sertifioitu.



110–120 VAC
NEMA 5-20R
yksivaiheinen



220/240 VAC
NEMA 6-15R
porrasvaiheinen



230 VAC
AS/NZS 3112
valinnainen



220/240 VAC
CEE 7/7 EURO
valinnainen



250 VAC
tyyppi N, BRASILIA
valinnainen

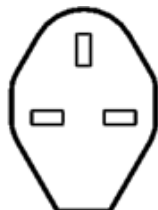

230 VAC
BS1363
valinnainen

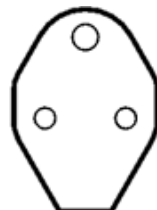

240 VAC
BS546 3-nastainen
valinnainen

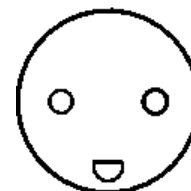

250 VAC
tyyppi K TANSKA
valinnainen



240 VAC
GB 1002
valinnainen

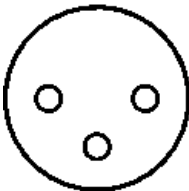

250 VAC
tyyppi H ISRAEL
valinnainen

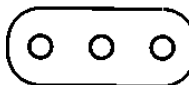

250 VAC
tyyppi L ITALIA
valinnainen

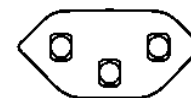

250 VAC
tyyppi J SVEITSI
valinnainen

VAROITUS

TRACKMASTER®-juoksumatot on maadoitettava, jotta vältetään sähköiskuvaara. Jos laitteessa esiintyy toimintahäiriö, maadoitus tarjoaa minimivastuksellisen reitin sähkövirralle. **Maadoittamattomia liitäntöjä ei saa käyttää.**

Sähkövirtapiirissä ei saa käyttää juoksumaton lisäksi muita laitteita. Älä käytä jatkojohtoja. Jaetun ja epäluotettavan virtapiirin käyttäminen saattaa myös aiheuttaa laitteen äkillisen sammumisen, mikä saattaa johtaa potilasvammaan.

Varmista ennen laitteen liittämistä virtalähteeseen, että päävirtakytkin on OFF-asennossa. Virtapiikki saattaa vaurioittaa juoksumaton edistynyttä sähköjärjestelmää.

HUOMAUTUS: Virtakaapelin enimmäispituus on 3,05 metriä (10 jalkaa). Jos virtakaapeli on vaihdettava, uusi kaapeli on tilattava laitteen valmistajalta.

VAROITUS

Tämän laitteen käyttöä muiden laitteiden vieressä tai pinottuna muiden laitteiden kanssa on vältettävä, koska seurauksena voi olla epäasianmukainen toiminta. Jos kyseisenlainen käyttö on välttämätöntä, tätä laitetta ja muita laitteita on tarkkailtava sen varmistamiseksi, että ne toimivat tavanomaisella tavalla.

VAROITUS

Käytä vain laitteen valmistajan toimittamia lisävarusteita, muuntimia ja kaapeleita. Jos käytetään edellä mainittujen komponenttien vaihtoehtoisia lisävarusteita, joita valmistaja ei ole toimittanut, seurauksena voi olla sähkömagneettisten päästöjen kasvu tai laitteen heikentynyt sähkömagneettinen häiriönsieto, mistä voi olla seurauksena epäasianmukainen toiminta.

Suurjännitetestin ohjeet

Tämän testin saa suorittaa vain pätevä sähkötekniikko.

Trackmaster®-juoksumattosi on suurjännitetestattu tehtaalla juuri ennen sen lähetystä, ja sen on todettu olevan teknisten tietojen vaatimusten mukainen. Jotkin laitokset kuitenkin vaativat suurjännitetestin vahvistusta, ennen kuin juoksumattoa aletaan käyttää. Seuraavia ohjeita pitää noudattaa, jotta estetään Trackmaster®-juoksumaton sähköjärjestelmän peruuttamattomat vauriot. Jos näitä ohjeita ei noudateta, takuu mitätöityy.

ÄLÄ KOSKAAN KÄYTÄ VAIHTOVIRTAISTA SUURJÄNNITTEEN TESTAUSLAITETTA TÄMÄN JUOKSUMATON KANSSA!

Vaihtovirtaisen suurjännitteen testauslaitteen käyttäminen vaurioittaa peruuttamattomasti tasavirtaisen moottorin piirilevyä, jolloin juoksumatto lakkaa toimimasta.

Suurjännitetestin ohjeet juoksumatoille

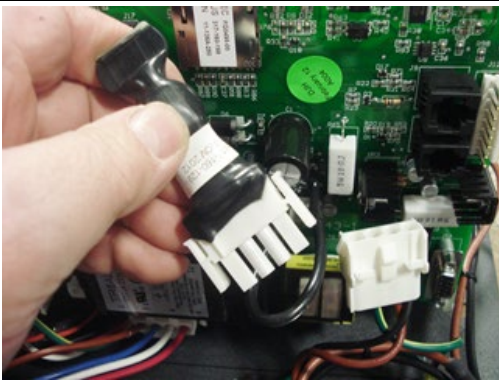
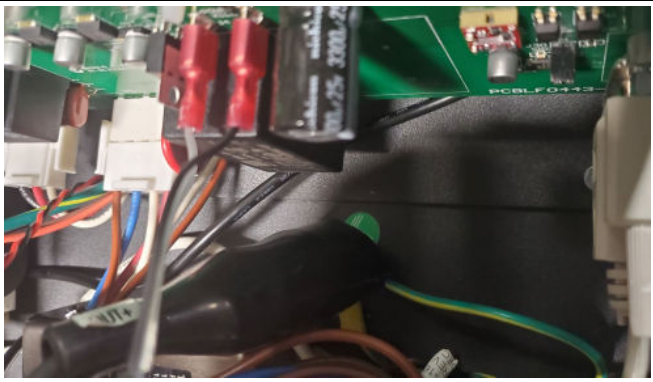
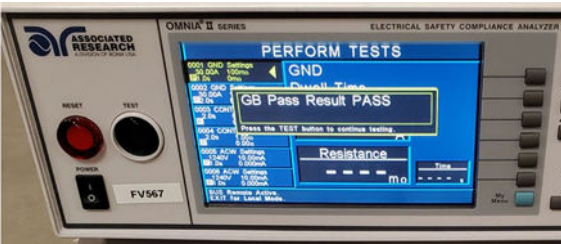
	
<p>1. Irrota virtapiikin vaimennin pääjohtosarjasta.</p>	<p>2. Liitä tasavirtaisen suurjännitteen testauslaitteen maadoitusklipsi juoksumaton tunnettuun runkomaadoitukseen.</p>
	<p>3. 110 V:n mallit: testaa arvossa 1,75 KV DC 60 sekunnin ajan. Tämä vastaa arvoa 1 240 VAC.</p> <p>4. 220 V:n mallit: testaa arvossa 2,10 KV DC 60 sekunnin ajan. Tämä vastaa arvoa 1 488 VAC.</p> <p>Testauslaitteeseen pitää tulla PASS (hyväksyty) kummassakin testissä.</p>

Pakkauksesta purkaminen, asennus ja kokoonpano

TRACKMASTER®-juoksumatot toimitetaan täysin koottuina ja osissa pakattuina. Ne on suunniteltu mahtumaan vakiomallisesta 36 tuuman oviaukosta (vähintään 35 ½ tuumaa). Useimmissa tapauksissa ovi saattaa olla tarpeen irrottaa pois paikoiltaan, jos ovea ei voida avata täysin samansuuntaisesti oviaukkoon nähden. Kun olet purkanut juoksumaton pakkauksesta ja kiinnittänyt kädensijakokoonpanon runkoon, siirrä juoksumatto halutulle alueelle rullaamalla se etupyörien varassa.

Turvallisen käsittelyn ohjeet

- Älä yritä siirtää juoksumattoa kädensijojen ollessa kuljetusasennossa, sillä sisäinen johdotus voi leikkautua. Kädensijat pitää kiinnittää joko kokonaan yläasentoon tai taitettuun asentoon 3/8–16 pultilla. (katso ohjeet pakkauksesta purkamiseen alta)
- Nosta kokoonpanon pää mukavaan asentoon, ja pidä nostaessasi polvet koukussa ja selkä suorana.
- Käännä juoksumatto kulkusuuntaan (juoksumatto kääntyy pyörillään) ja työnnä eteenpäin.
- Kun olet siirtänyt juoksumaton halutulle alueelle, laske varovasti kokoonpanon pää lattialle.



VAROITUS

The juoksumatot weigh 425 lbs. Sen poistamiseen lavalta ja laitokseen sijoittamiseen tarvitaan 2 henkilöä.

Jos liikutat juoksumattoa epätasaisella pinnalla, kuten asfaltilla, käytä juoksumaton etupäässä kärryä, jotta pyörät ja nostomekanismi eivät vaurioidu.

Pakkauksesta purkamisen ohjeet

Pakkauksesta purkamiseen suositeltavat työkalut

- Turvaveitsi

1. Juoksumatto toimitetaan pahvilaatikossa puulavan kanssa. Leikkaa kolme nailonhihnaa, joilla pahvi on kiinnitetty puulavaan.
2. Poista pahvilaatikko nostamalla suoraan toisesta päästä saadaksesi juoksumaton esiin.
3. Leikkaa varovasti nippuside avataksesi muovisen suojaussin.
4. Vedä muovipussi alas ja taita lavan kaikkien neljän kulman yli.

Huomautus: Tämä estää muovipussin kääriytymisen nousupyöriin, kun puulavaa irrotetaan.

5. Leikkaa varovasti nailonhihna, jolla juoksumatto on kiinnitetty lavaan.

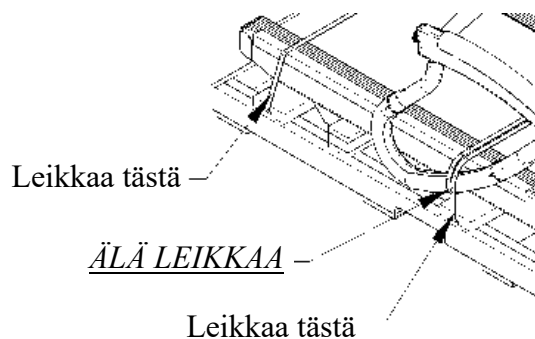

6. ÄLÄ IRROTA kädensijojen nailonhihnaa.

Huomio: ÄLÄ POISTA juoksumattoa puulavalta haarukkatrukilla. Juoksumatto saattaa liukua pois haarukasta ja aiheuttaa vaurioita kädensijoihin sekä sivukanaviin.

VAROITUS: Juoksumatto painaa 425 kg. Sen poistamiseen lavalta ja laitokseen sijoittamiseen tarvitaan 2 henkilöä.

7. Poista puulava nostamalla juoksumaton takaosasta ja liu'uttamalla yhtä kulmaa kerrallaan.

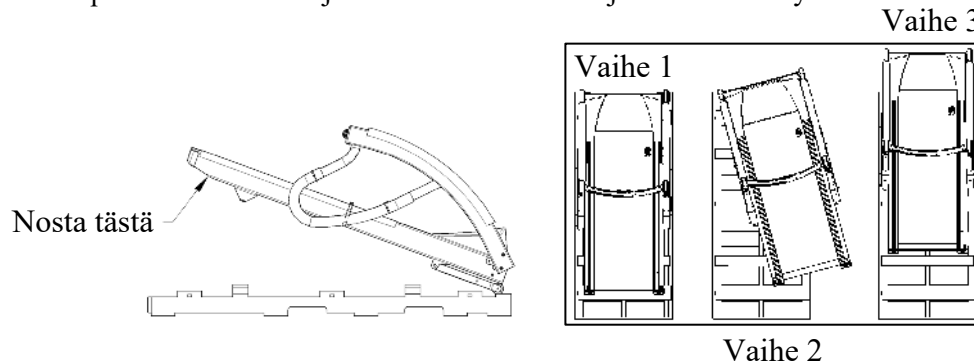

NOTICE

- When moving leave handrails in folded position secured with nylon strap.
 - **NOTE** ▪ Required minimum clearance of 35 1/2" (902mm) to prevent handrail damage.
- At final installation set-up handrails and remove packaging materials.
 - **NOTE** ▪ Removing packaging materials with sharp objects may cause cosmetic damage to treadmill.

8. Kun liikutat tai siirrät juoksumattoa toiseen paikkaan, käytä huonekalukärryä.
9. Aseta kärry nousupisteeseen, jotta juoksumatto on tasapainossa.

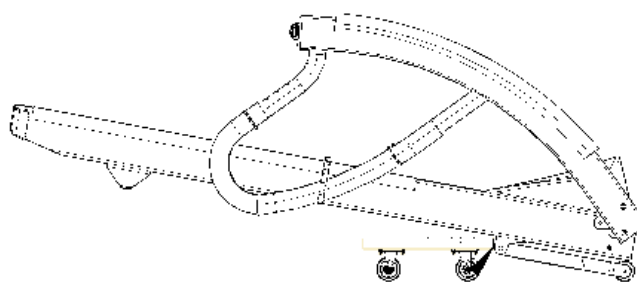

Aseta tähän

Huomautus: Kun siirrät juoksumattoa halutulle alueelle, vastaan saattaa tulla kapea käytävä tai oviaukko. Juoksumatto voidaan kallistaa sivuttais asennossa, jotta kädensijat ovat taitetussa asennossa. Tämän ansiosta leveys pienenee 711 mm:iin (28 tuumaa) ja käytävästä tai oviaukosta pääsee kulkemaan turvallisesti.

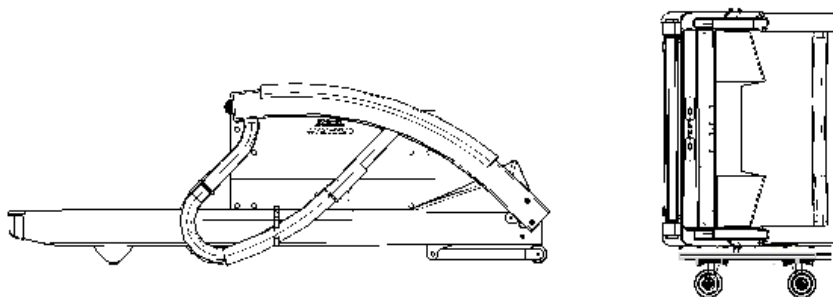

10. Irrota varovasti muovikalvo, nailonhihna ja suojarahkaus.
11. Jatka vaiheeseen Alkuasennuksen ohjeet.

Alkuasennuksen ohjeet

Kokoonpanoon tarvittavat työkalut

- 5/16 kuusiokoloavain (sisältyy toimitukseen)

Juoksumatto toimitetaan niin, että kädensijat ovat irrallaan, kiinnitettynä juoksumaton reunoihin. On suositeltavaa kiinnittää kädensijat oikeaan paikkaan ennen kuin irrotat juoksumaton laatikon pohjasta. Tämä estää kädensijatelineettä alas moottorialustaan kulkevien sisäisten johtojen katkeamisen.

1. Käännä toisen henkilön kanssa kädensijakokoonpano käyttöasentoon, aseta (2) 3/8-16 pulttia ja 3/8 lukkoaluslevy kummallekin puolelle ja kiristä tiukka.
2. Asenna (2) muovitulpat kummallekin puolelle siistin ilmeen varmistamiseksi. Kuva 5-1

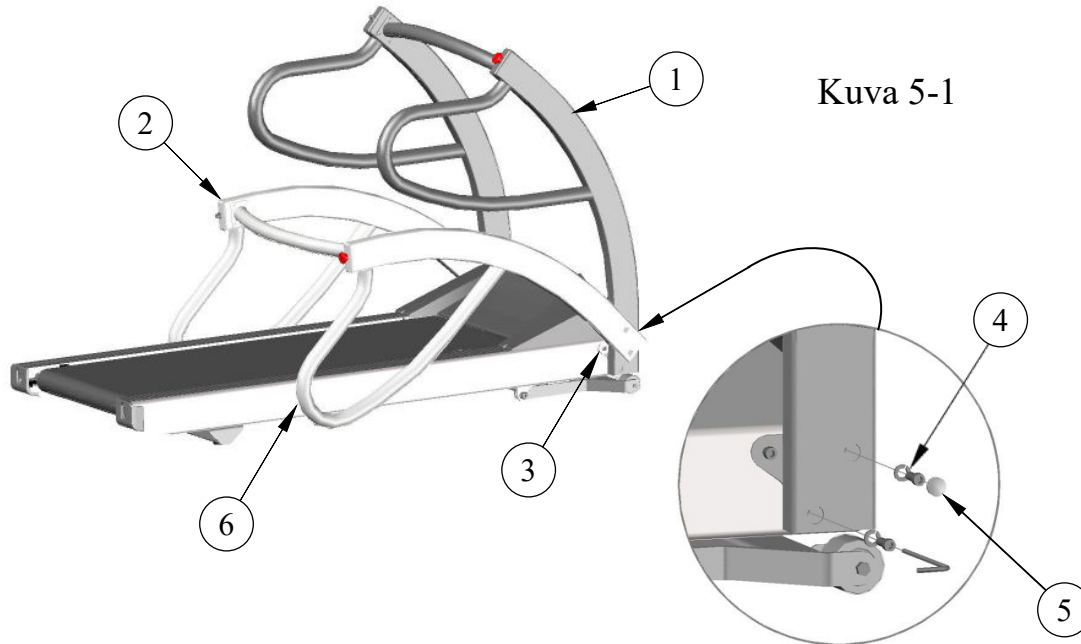

Kuva 5-1

Kohde	Kuvaus
1	Käyttöasento
2	Kuljetusasento
3	Kääntymispiste
4	Aseta (2) aluslevyt ja pultit kummallekin puolelle
5	Aseta (2) tulpat kummallekin puolelle
6	Kun taitat kädensijoja, aseta pahvi rungon ja kädensijaan väliin, jotta kädensija ei vaurioidu.

TMX428CP- ja TMX58-ohjauskokoonpano

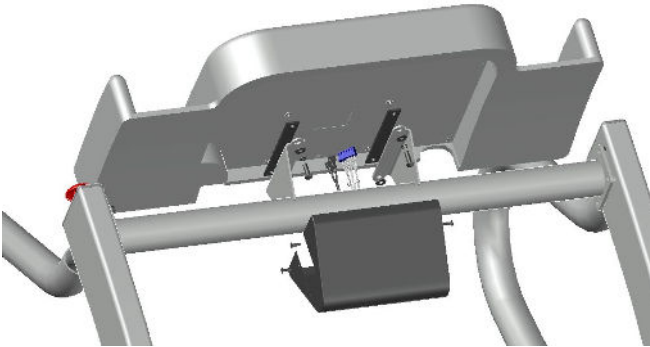

Kuva 5-2

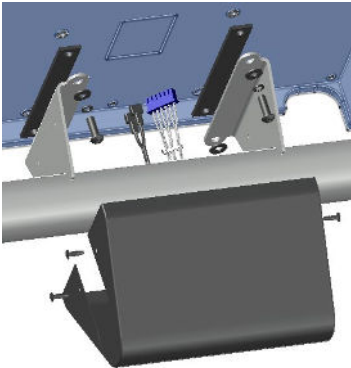

Kuva 5-3

3. Kuvassa 5-2 esitetään kiinnityskomponentit, jotka sisältyvät juoksumaton toimitukseen. Sarjan sisältö:
 - (4) ¼-20 pulttia
 - (1) musta suojus
 - (4) #10-32 ruuvia
 - (2) kumieristettä
 - (4) aluslevyä

4. Liitä 6-napainen sähköliitäntä kohtaan J8 ja pikaliitin kohtaan BC4 ja BC5 LCD-näytön konsolin takaosaan kädensijan poikittaistukeen.
5. Liitä konsoli konsolitukiin mukana toimitetuilla kiinnitysosilla kuvan 5-3 mukaisessa järjestyksessä. Varmista, että kumityyny on asetettu teräskiinnityspinnan ja konsolin takaosan väliin. Kiristä kaikkia pultteja saman verran.
6. Aseta musta suojus paikalleen ja kohdista kiinnityksen sivureiät suojuksessa olevien reikien kanssa. Kiinnitä suojus (4) #10-32 ruuvilla.

Sijainti

Aseta juoksumatto kovalle ja tasaiselle pinnalle, jossa ei ole laattasaumoja. Alla olevassa kuvassa esitetään suositellut vähimmäisetäisyydet juoksumaton reunoista esteeseen matolta poistumista ja turvallisuusnäkökohtia ajatellen. Huomaa, että käyttäjän tulee olla hätäpysäytyksen lähetyvillä.

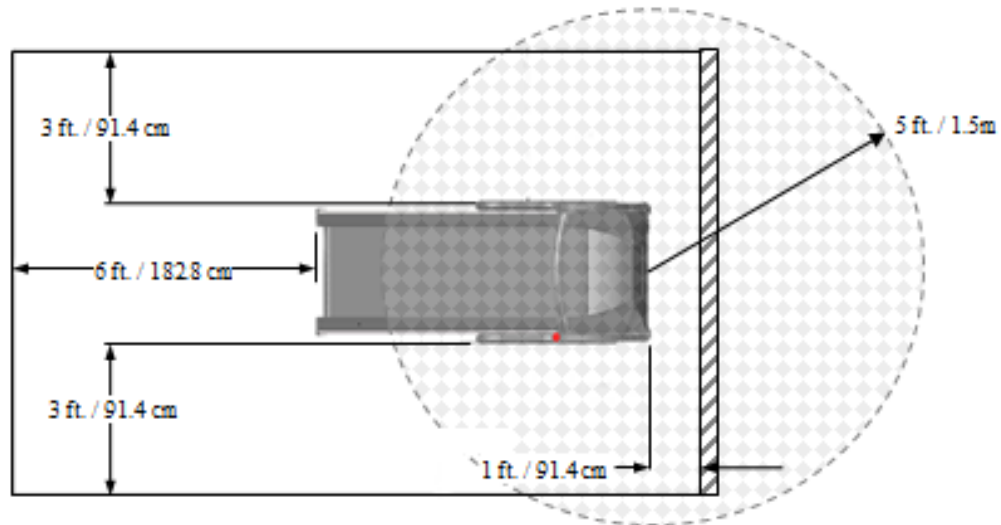

VAROITUS

TMX428 ja TMX428CP ovat sähkömagneettisia päästöjä koskevien FCC-sääntöjen B-luokan vaatimusten mukaiset. Juoksumatto suositellaan sijoitettavaksi vähintään 1,5 metrin (5 jalan) päähän käyttöhuoneesta tai viereisessä huoneessa olevista herkistä sähkölaitteista. Jos häiriötä esiintyy, siirrä juoksumatto kauemmas herkstä laitteesta, siirrä jompikumpi laite muualle tai kysy EMI-asiantuntijalta, miten huoneen voi suojata sähkömagneettiselta säteilyltä.

Älä aseta sitä paksulle tai pitkänukkaiselle matolle. Tällainen matto voi tehdä laitteesta epävakaan tai aiheuttaa staattista varausta, ja maton kuidut voivat päästä mattoon ja vaurioittaa yksikköä.

Varmista, että virtakaapelit eivät ole kulkualueella. Paljaisiin virtakaapeleihin voi kompastua, mikä johtaa vammoihin.

Pidä laite pois kosteuslähteiden, kuten vesialtaiden, lähetyviltä. Kosteus voi aiheuttaa sähkövirtapiirin toimintahäiriön.

Loppuasennus – Maton kohdistuksen säätö

HUOMAUTUS: Koska takuusi ei kata tätä säätöä, nämä ohjeet pitää lukea huolellisesti ennen menettelyn aloittamista. Epätasaiset lattiat pahentavat maton epäkeskisyyttä. Tämän takia säätöjä saatetaan tarvita usein, jotta matto ei vaurioidu.

Maton MasterTrack®-kohdistusjärjestelmä vähentää merkittävästi maton säädön tarvetta. Kun käytät juoksumattoa ensimmäistä kertaa, maton kohdistusta saattaa kuitenkin olla tarpeen säätää lattiaan sopivaksi. **Maton kohdistusta saattaa olla tarpeen säätää myös silloin, jos laite siirretään toiseen paikkaan. (Katso Maton kohdistuksen säätö)**

Loppuasennus – Maton kireyden säätö

TRACKMASTER®-mattoa on esikiristetty tehtaalla ja käytetty vähintään 4 tunnin ajan ennen toimitusta. Maton kireyttä saattaa olla tarpeen säätää, kun juoksumattoa käytetään sen loppusijainnissa. Löysä hihna yleensä takertelee tai jumiutuu raskaiden askelien alla. Jos mattoa pitää kiristää, säätöohjeet löytyvät kohdasta (**Katso Maton kireyden säätö**)

HUOMAUTUS: Vääränlainen säätö saattaa johtaa juoksumaton takerteluun ja aiheuttaa kompastumisen tai kaatumisen. Koska takuusi ei kata tätä säätöä, nämä ohjeet pitää lukea huolellisesti ennen menettelyn aloittamista.

Loppuasennus – Käyttöhihnan kireyden säätö

Käyttöhihnan kireys on säädetty tehtaalla kunnossapidon minimoimiseksi. Jos matossa näkyy merkkejä venymisestä ja löystymisestä, katso säätömenettely kohdasta Ehkäisevä kunnossapito, Luku 7. Merkki venyneestä matosta voi olla lisääntynyt melu.

HUOMAUTUS: Koska takuusi ei kata tätä säätöä, nämä ohjeet pitää lukea huolellisesti ennen menettelyn aloittamista.

Loppuasennus – Testausliittimen käyttö

Kuhunkin TRACKMASTER® TMX428 -sarjan juoksumattoon sisältyy RS-232-testausliitin, jonka avulla juoksumaton toiminnan voi testata siten, että ECG-yksikkö ei ole liitettyä. Pistoke sijaitsee juoksumaton vasemmalla puolella, joka on kiinnitetty runkoon tarranauhalla®. Liitintä käytetään vain juoksumaton testaukseen. Älä seiso juoksumatolla äläkä käytä sitä testauksen aikana.



Juoksumaton etuosa

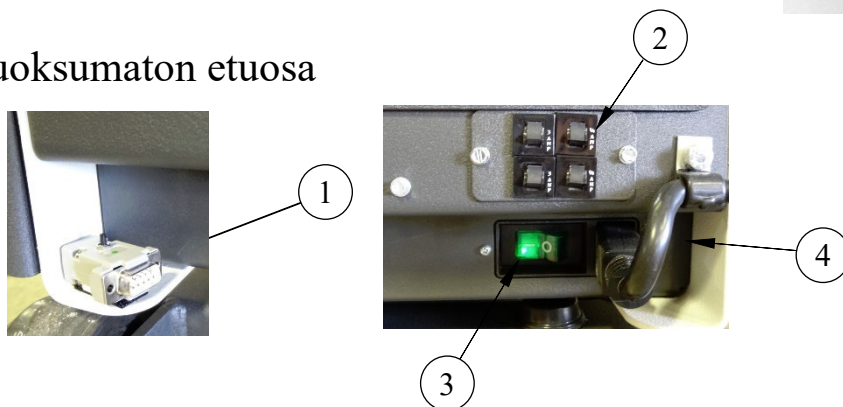

Kohde	Kuvaus
1	Vasemmalla puolella sijaitseva testausliitin
2	Katkaisijaryhmä
3	Päävirtakytkin
4	Virtakaapeli

Käytä testausliitintä seuraavien ohjeiden mukaisesti:

1. Kytke juoksumaton virta pois päältä.
2. Irrota RS232 tai USB-liitäntäkaapeli juoksumatosta ja liitä testausliitin paikalleen.
3. Paina ja pidä testausliittimen painiketta painettuna ja käännä juoksumaton virta päälle. Pidä painiketta painettuna, kunnes juoksumatto alkaa nousta.
4. Kun matto alkaa nousta, tämän jälkeen jokainen painikkeen painallus nostaa juoksumattoa 5 %.
5. Kun juoksumatto saavuttaa 20 %: n nousun, seuraava painikkeen painallus käynnistää maton.
6. Kun juoksumaton matto alkaa liikkua, jokainen painikkeen painallus lisää nopeutta 2,5 mph (4 km/h)
7. Kun juoksumatto saavuttaa 10,0 mph (16 km/h), jokainen painikkeen painallus vähentää nopeutta 2,5 mph (4 km/h) ja laskee samaan aikaan nousua 5 %: n välein.
8. Kun vähimmäisnopeus ja -nousu on saavutettu, seuraava painikkeen painallus pysäyttää maton.

HUOMAUTUS: Edeltävän testausmenettelyn onnistunut suoritus tarkoittaa, että juoksumaton toiminta on asianmukaista ja että se reagoi hyvin komentosiinaaleihin.

HUOMAUTUS: Edeltävän testausmenettelyn epäonnistunut suoritus tarkoittaa, että juoksumaton asennuksessa on ongelma. Ota yhteyttä Full Visioniin tai valtuutuun edustajaan testausliitinmenettelyn epäonnistumisen selvittämiseksi.

9. Irrota testausliitin ja aseta se takaisin Velcro®-pidikkeeseen.
10. Liitä RS232 tai USB-liitäntäkaapeli uudelleen isäntätietokoneesta. Nyt voit aloittaa lääketieteellisen testauslaitteen toimittajan tiedoissa kuvatun asennusmenettelyn.

Liitäntöjen sijainnit

Liitännät sijaitsevat juoksumaton etuosassa lähellä yksikön keskiosaa.

Kahdessa liitännässä on sama yhteysvalmius. Vakiomallisessa RS232-liitännässä ("naaras") ja uudessa USB-liitännässä ("B") on monipuolinen yhteysvalmius.

Sinun pitää asentaa sopiva USB-ajuriohjelmisto, jotta TRACKMASTER® -juoksumattoon voi muodostaa yhteyden. USB-tikku toimitetaan mukana tulevan flash-ajurin kanssa. Tietokoneen käyttöliittymän kanssa yhteensopivan ajurin voi ladata osoitteesta <http://www.ftdichip.com/Drivers/VCP.htm>. Kun teet USB-liitännän, varmista, että konfiguraatio sopii ohjelmistosi liitäntään.

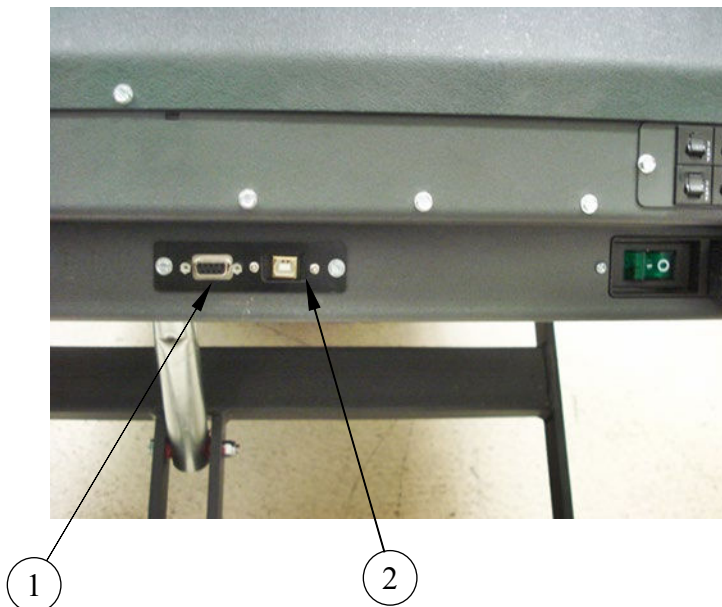

Kohde	Kuvaus
1	RS232-liitäntä, "naaras"
2	USB-liitäntä, "B"

Käyttöohjeet

Ennen kuin käytät TMX428- ja TMX428CP-mallia, tutustu seuraaviin juoksumaton turvallisuusominaisuuksiin.

Sähköturvallisuustestit

Tämän asennuksen sähköturvallisuus on asiakkaan vastuulla, ei Full Vision, Inc -yhtiön (TRACKMASTER®). Sairaaloissa tulee ottaa yhteyttä sen omaan biolääketieteen teknikkoon, sähköteknikkoon tai teknisesti pätevään henkilöstöön. Sairaaloiden ulkopuolella tulee ottaa yhteyttä näiden palveluiden tarjoavaan sairaalaan.

Ennen kuin käytät juoksumattoa, anna pätevän henkilöstön suorittaa seuraavat testit:

- Vaihtovirran jännitetestit sen varmistamiseksi, että pistorasia on johdotettu oikein.
- Maadoituksen johtavuustesti sen varmistamiseksi, että kaikki paljaat metalliosat on maadoitettu asianmukaisesti.
- Vuototesti sen varmistamiseksi, että laite täyttää kaikki soveltuvat vuototestien vaatimukset.

Sairaalan oma biolääketieteen teknikko, sähköteknikko tai teknisesti pätevä henkilöstö löytävät testien suorittamishjeet TMX428/TMX428CP-juoksumaton huolto-oppaasta.

Ohjaimet

TMX428-juoksumatossa on kolme ohjainta: virtakytkin, hätäpysäytyspainike ja vetokytkin. Virtakytkin sijaitsee takapaneelissa, hätäpysäytyspainike oikeanpuoleisessa kädensijassa ja vetokytkin vasemmassa kädensijassa (valinnainen vastakkaisella puolella).

Juoksumaton ohjaus

- Paina virtakytkin ON-asentoon (I).
- Käytä ohjaimia juoksumaton käynnistämiseen, juoksumaton nopeuden ja nousun säätämiseen, harjoitusvaiheiden suorittamiseen, harjoituksen lopettamiseen ja juoksumaton sammuttamiseen. Katso ohjeet asianmukaisesta ohjainten käyttöoppaasta.

Virtakytkin

Virtakytkimellä ohjataan juoksumaton vaihtovirtaa. ON-asento (I) kytkee virran. OFF-asento (O) kytkee virran pois päältä.

Hätäpysäytyspainike

Hätäpysäytyspainike on turvallisuusominaisuus, jota käytetään juoksumaton pysäyttämiseen hätätilanteessa.

HUOMIO: Kun hätäpysäytyspainike (ESB) kytketään tai painetaan suljetussa asennossa, juoksumaton juoksuhihna pysähtyy ja pysyy korkeudessa.

Hätäpysäytyspainike vapautetaan kääntämällä painiketta ¼ kierrosta myötäpäivään tai vetämällä. Juoksumatto palautuu 0,0 %:n nousuun.

HUOMIOI: Hätäpysäytyspainikkeen käyttö voi keskeyttää testin.

Hätäpysäytyspainikkeen tarkastus

HUOMAUTUS: Tarkista pysäytyspainikkeen toiminta kuukausittain.

- Kun matto liikkuu suhteellisen suurella nopeudella, paina hätäpysäytyspainiketta. Matto hidastuu pysähdyksiin saakka. Hätäpysäytyspainike vapautetaan kääntämällä painiketta ¼ kierrosta myötäpäivään tai vetämällä. Juoksumatto palautuu 0,0 %:n nousuun.

- Jos juoksumattoa käytetään isäntälaitteen kanssa tai kliiniseen testaukseen, käyttäjän on oltava sellaisella etäisyydellä, että hätäpysäytyspainike on helposti saavutettavissa.

HUOMIO: Kun hätäpysäytyspainike painetaan suljettuun asentoon, matto hidastuu pysähdyksiin saakka.

- Käytä ohjaimia harjoituksen lopettamiseen ja juoksumaton sammuttamiseen.

Potilasturvakytkin

Vetokytkin on potilasturvallisuuden varmistava turvallisuusominaisuus, jota käytetään juoksumaton pysäyttämiseen hätätilanteessa.

HUOMIO: Vetokytkimen aktivointi kun juoksumatto on päällä, johtaa juoksumaton nopeuden vähenemiseen hallitusti 2.5 MPH per sekunti nopeudesta 0.0 MPH nopeuteen. Korotusta ylläpidetään ja matto pysyy paikallaan 0.0 MPH 3 minuutin ajan tai kunnes virta sammutetaan.

Vetokytkimen voi liittää uudelleen paikalleen liittämällä kiinnike tai magneetti alkuperäiseen asentoon kytkimessä. Juoksumatto palautuu 0,0 %:n nousuun.

HUOMIOI: Potilasturvakytkimen käyttö voi keskeyttää testin.

*Rannehihna, Vetokytkin
Kiinnitettynä*

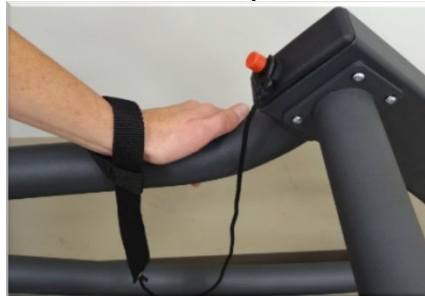

Rannehihna, Vetokytkin Irrotettuna



Magneettikytkin Kiinnitettynä



Magneettikytkin Irrotettuna



Huomautus: Vetokytkimen kiinnikkeen pitää olla kiinni juoksumatossa, jotta se toimii suunnitellusti. Jos juoksumatto vastaanottaa käynnistyskomennon ennen kuin se saavuttaa nollakorkeuden, juoksumatto hylkää käynnistyskomennon ja siirtyy virhetilaan. Tässä virhetilassa juoksumatto ei vastaa kaikkiin käynnistyskomentoihin. Voit havaita korkeuden muuttuvan, mutta matto ei käynnisty. Sinun on suoritettava juoksumaton päävirtasykli päästäksesi pois virhetilasta. ”Käynnistysjakson” aikana voi esiintyä enintään 45 sekunnin viive. ESB- tai Vetokytkimen -aktivoinnin painaminen auttaa myös siirtymään ”Käynnistysjakso” -tilaan.

Huomautus: Vetokytkimen PUNAISEN kannen painaminen yli 3/4 sekunnin ajan johtaa Vetokytkimen aktivoitumiseen. Kun juoksumatto on saavuttanut 0,0 MPH, juoksumatto siirtyy ”Käynnistysjakso” -tilaan, jossa se siirtyy pysäköintiasentoon. Odota, kunnes juoksumatto saavuttaa pysäköintiasennon yllä mainitulla tavalla. Jos sen ei anneta suorittaa Käynnistysjakso -toimintoa loppuun, seurauksena on virhetila ja juoksumatto ei vastaa kaikkiin käynnistyskomentoihin.

Huomautus: Kun nollaat vetokytkimen kiinnikkeen tai magneetin, isäntäjärjestelmän ja juoksumaton välinen tiedonsiirto saattaa katketa.

Vetokytkimen tarkastus

Huomautus: Varmista potilasturvakytkinkokoonpanon asianmukainen toiminta kuukausittain.

- Kun matto liikkuu suhteellisen suurella nopeudella, aktivoi vetämällä ranneketta.

HUOMIO: Vetokytkimen aktivoinnilla juoksumaton nopeus vähenee hallitusti 2,5 km/h per sekunti nopeuteen 0,0 km/h, ja nopeutta ylläpidetään 0,0 km/h 3 minuutin ajan tai kunnes virta sammuu.

- Matossa on vastus, joka estää juoksupinnan vapaan liikkumisen. Vetokytkimen voi liittää uudelleen paikalleen liittämällä kiinnikkeen tai magneetin alkuperäiseen asentoon kytkimessä. Juoksumatto palautuu 0,0 %:n nousuun.
- Käytä ohjaimia harjoituksen lopettamiseen ja juoksumaton sammuttamiseen.

Juoksumaton Käynnistysjaksotila

Juoksumatto siirtyy ”Käynnistysjakso” -tilaan palautuessaan tietyistä Pysäytysskenaarioista.

Tämän tilan aikana juoksumatto suorittaa sisäisen tarkistuksen palatessaan pysäköintiasentoon, eli nollakorkeuspisteeseen. ÄLÄ paina ”Käynnistä”-painiketta ennen kuin juoksumatto on suorittanut Käynnistysjakson loppuun. Käynnistysjakson lopussa voi joskus kuulua napsahdus.

Yhteys Isäntäjärjestelmään Katkesi

Juoksumatto on varustettu RS232 - tai USB-portilla yhteydenpitoa varten Stressi

Isäntäjärjestelmään. Yhteys juoksumaton kanssa voi katketa useista syistä, kuten liitäntäkaapelin tai liittimen vaurioituminen, löysä yhteys, kaapelin puristuminen tai sotkeutuminen jne. Jos tiedonsiirto katkeaa juoksumaton ollessa käynnissä, juoksumatto hidastuu asteittain 0,5 mph/s, kunnes se pysähtyy. Korkeus säilyy ja matto pysyy lukittuna 3 minuuttia. Yhteys Isäntälaitteen ja juoksumaton välillä katkeaa, minkä vuoksi isäntäjärjestelmässä näkyy virheilmoitus, joka ilmoittaa tiedonsiirron katkeamisesta juoksumattoon.

Tarkista tietoliikennekaapeli, jos se on vaurioitunut tai irronnut. Kaapeliyhteyden palauttaminen muodostaa yhteyden isäntäjärjestelmän kanssa ja isäntälaitteen virheviesti katoaa. Paina

"Käynnistä"-painiketta isäntäjärjestelmässä jatkaaksesi Harjoitustestisykliä isäntäjärjestelmän määräämällä nopeudella ja korkeudella.

Yhteyden katkeaminen aikakatkaisun vuoksi

"Tiedonsiirron aikakatkaisu" voi tapahtua, jos yhteys katkeaa 2,5 sekunniksi (4 sekunniksi) isäntäjärjestelmän ja juoksumaton välillä. Jos tiedonsiirron aikakatkaisu tapahtuu juoksumaton ollessa käynnissä, juoksumatto hidastuu asteittain 0,5 mph/s, kunnes se pysähtyy. Korkeus säilyy ja matto pysyy lukittuna 3 minuuttia. Isäntäjärjestelmä saattaa näyttää hetken aikaa "Ei yhteyttä" ja aloittaa sitten yhteyden uudelleen. Paina "Käynnistä"-painiketta isäntäjärjestelmässä jatkaaksesi Harjoitustestisykliä isäntäjärjestelmän määräämällä nopeudella ja korkeudella. Jos yllä olevien ohjeiden noudattaminen ei käynnistä testisykliä uudelleen, sinun on lopetettava testi ja aloitettava uusi harjoitustesti. Korkeus menee pysäköintiasentoon. Harjoitustestisykli alkaa (matto alkaa liikkua) isäntäjärjestelmän määräämällä nopeudella ja korkeudella.

TMX428CP-mallin ohjelmoitavan ohjauspaneelin ohjeet

TRACKMASTER® TMX428CP -mallin ohjelmoitava ohjauspaneeli on kaksitoiminen, ja sitä käytetään sydänrasituksen testaukseen tai keuhkojen hapenkulutuksen (VO₂) arviointiin. Näyttö vaihtuu automaattisesti sinisestä täydet tiedot sisältävästä (yleensä kuntoilujuoksumatoissa) mustaan viestintänäyttöön. Kaikki konsolin ohjauspainikkeet ovat pois käytöstä tässä tilassa, lukuun ottamatta paneelin vasemmalla ja oikealla alakulmassa sijaitsevia pysäytyspainikkeita. Näyttö palaa takaisin täydet tiedot sisältävään näyttöön, kun viestintänäyttö suljetaan.

TESTAUSTILAN NÄYTTÖ

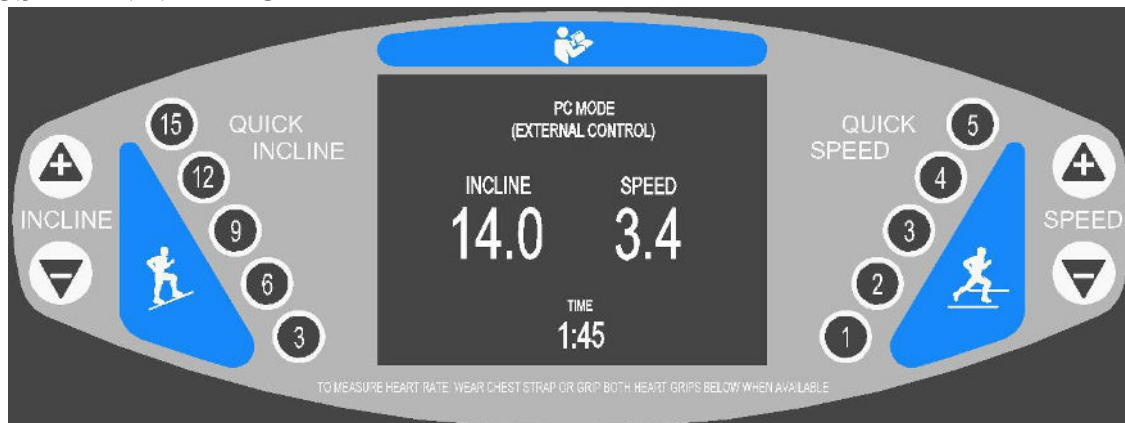

TRACKMASTER® TMX428CP -malli ohjauspaneelilla on täysillä toiminnoilla varustettu erilliskäyttöinen kuntoilujuoksumatto, joka sopii kuntoutukseen ja yleiseen kuntoiluikäyttöön. Tämän lisäksi siihen on esiohjelmoitu kymmenen liikuntaharjoitusta, kuten kuntotesti- ja intervallikuntoiluharjoitukset, sekä viisi mahdollista käyttäjän ohjelmoimaa harjoitusta.

MANUAALITILAN NÄYTTÖ

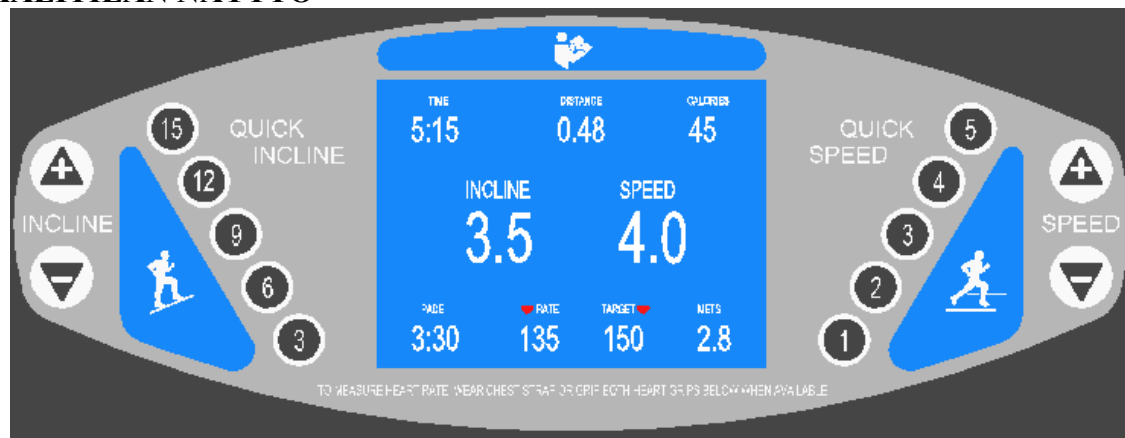

Ohjauspaneelin näyttö: Paneelin keskellä oleva sininen näyttö näyttää tietoja siitä, kuinka harjoitus aloitetaan sekä näyttää jatkuvia tietoja käyttäjän suorituksesta harjoituksen aikana. Tämän lisäksi se toimii käyttöliittymänä, jossa voi antaa valinnaisia käyttäjätietoja, kun uusi harjoitus aloitetaan. Näyttö kehottaa antamaan painon, iän ja sukupuolen, jotta laitteen tietokone voi laskea tarkemman kalorien polttamisen ja sydämen tavoitesykkeen. Sydämen sykemittaus on saatavilla kädensijoilla, langattomalla sykettä mittaavalla kellolla tai rintalaitteella. Näytön avulla voidaan myös seurata samanaikaisesti aikaa, nopeutta, nousua, juostua etäisyyttä, tahtia, nykyistä sydämen sykettä, poltettuja kaloreita ja MET-arvoa.

Sinisessä näytössä annetaan seuraavia suoritus- ja palautetietoja:

Aika: Harjoitukseesi kulunut aika, joka alkaa maton ensimmäisestä liikkeestä ja päättyy pysäytyspainikkeen painamiseen.

Nopeus: Maton liikkumisnopeus. Maton alkunopeus on 0,2 km/h ja huippunopeus 24,1 km/h. Nopeutta voidaan lisätä tai vähentää 0,2 km/h välein. Toiminto voi näyttää nopeuden myös MPH-arvona.

Nousu: Kävelypinnan nousun aste. Nousu on ensin 0 % ja enimmäisnousu 25 %. Nousun astetta voidaan lisätä tai vähentää .5 %:n välein.

Aika: Harjoituksessa matkattu etäisyys maileina, joka alkaa maton ensimmäisestä liikkeestä ja päättyy pysäytyspainikkeen painamiseen. Etäisyys mitataan kilometrin kymmenesosina. Toiminto voi näyttää etäisyyden myös kilometreinä.

Sydämen syke: Käyttäjän nykyinen sydämen syke lasketaan lyönteinä minuuteissa, kun käytetään langatonta rintalaitetta, langatonta kellomonitoria tai kädensijoja.

Kalorit: Harjoituksen kumulatiivisen K-CAL-kulutuksen keskimääräinen laskeminen perustuu ruumiinpainoosi ja harjoituksen vaikeusasteeseen.

Tahti: Näyttää minuuttimäärän, joka juostaan yhden kilometrin kuluessa.

MET: Näyttää MET-arvon.

HUOMAUTUS: Sinun pitää asettaa vetokytkimen hihna ranteeseesi, ennen kuin painat mitään TRACKMASTER® -ohjauspaneelin painiketta.

Vetokytkin: Tämä kytkin sijaitsee paneelin oikeassa alakulmassa. Sitä käytetään yhdessä hihnan ja rannekkeen kanssa, jota käyttäjän tulee pitää ranteessa koko TRACKMASTER® -juoksumaton käyttämisen aikana. Hihnan toisessa päässä on muovinen ”C” muotoinen kappale, jolla vetokytkin kiinnitetään. Kappaleen tulee olla paikallaan, jotta laitetta voidaan käyttää. Liitä kappale kytkimen punaisen tulpan taakse. TRACKMASTER®-juoksumatto on suunniteltu pysäyttämään kaikki toiminnot, kun vetokytkin aktivoidaan. Käyttöä ei voida jatkaa, ennen kuin ”C” muotoinen kappale on liitetty takaisin käyttöasentoon.

Ohjauspaneelin painikkeiden toimintojen kuvaukset:

Aloita: Vihreällä aloituspainikkeella aloitetaan harjoitus. Kun uusi käyttäjä astuu koneelle ja käynnistystiedot näytetään näytöllä, aloituspainikkeen painaminen aloittaa heti 3 sekunnin laskennan maton käynnistymiseen vähimmäisnopeudella. Jos käyttäjä on valinnut aiemmin esiohjelmoidun harjoituksen, aloituspainikkeen painaminen aloittaa ohjelman ensimmäisen vaiheen.

Pysäytä: Punaisella kuusikulmaisella pysäytyspainikkeella lopetetaan harjoitus. Aina kun sitä painetaan harjoituksen aikana, matto hidastuu vähitellen pysähdyksiin asti ja lukittuu paikalleen 2 minuutiksi tai kunnes uusi harjoitus aloitetaan. Kun pysäytyspainiketta painetaan, juoksualustan nousu vähenee 0 %:iin ja kumulatiiviset käyttäjätiedot näkyvät 60 sekunnin ajan. Jos haluat aloittaa uuden harjoituksen, paina aloitus- tai ohjelmapainiketta.

Syötä: Keltaisella syöttöpainikkeella annetaan käyttäjän paino, ikä ja sukupuoli, kun näyttö kehottaa tekemään niin harjoituksen alussa, sekä annetaan tiedot, kun harjoitusohjelmia luodaan tai muokataan.

Jäähdyttely: Sininen jäähdyttelypainike vähentää asteittain maton nopeutta 0,2 km/h välein ja vähentää nousua asteittain .5 %:n välein 90 sekunnin ajan, kunnes matto pysähtyy ja nousu palaa 0 %:iin.

Ohjelman valinta: Mustan ohjelmapainikkeen painaminen näyttää luettelon esiohjelmoiduista harjoituksista, ja sillä valitaan harjoituksen segmenttejä, kun harjoitusta luodaan tai muokataan.

Miinus – nopeuden vähentäminen: Jokaisella kolmion muotoisen miinuspainikkeen painalluksella vähennetään maton nopeutta 0,2 km/h välein, kun matto liikkuu. Kun miinuspainiketta painetaan ja pidetään painettuna maton liikkeessa, maton nopeus vähenee nopeammin, kunnes painike vapautetaan.

Plus – nopeuden lisääminen: Jokaisella kolmion muotoisen miinuspainikkeen painalluksella lisätään maton nopeutta 0,1 km/h välein, kun matto liikkuu. Kun pluspainiketta painetaan ja pidetään painettuna maton liikkeessa, maton nopeus kasvaa nopeammin, kunnes painike vapautetaan.

Pikanopeus: Viisi pikanopeuspainiketta siirtävät maton nopeuden nopeasti valittuun nopeuteen 1,0–5,0 km/h.

Miinus – nousu: Jokaisella kolmion muotoisen miinuspainikkeen painalluksella vähennetään kävelypinnan nousua 0,5 %:n välein, kun mattoa käytetään. Kun miinuspainiketta painetaan ja pidetään painettuna maton liikkeessa, komennon määrä kasvaa. Painikkeen vapauttamisen jälkeen voi kuitenkin kestää muutaman sekunnin saavuttaa haluttu nousu, joka näytetään tietonäytöllä.

Plus – nousu: Jokaisella kolmion muotoisen pluspainikkeen painalluksella lisätään kävelypinnan nousua .5 %:n välein, kun mattoa käytetään. Kun pluspainiketta painetaan ja pidetään painettuna maton liikkeessa, komennon määrä kasvaa. Painikkeen vapauttamisen jälkeen voi kuitenkin kestää muutaman sekunnin saavuttaa haluttu nousu, joka näytetään tietonäytöllä.

Pikanopeus: Viisi pikanousupainiketta siirtävät maton pinnan nopeasti valittuun nousuun 3–15 %.





HARJOITUSKUVAT

<p>Koko harjoitus esitetään värillisenä palkkikaaviona, jossa näytetään kasvava harjoitusintensiiviteetti sekä harjoituksen edistyminen ja nykyiset juoksumaton asetukset. Nämä arvot voidaan näyttää joko metrisinä tai brittiläisinä mittayksiköinä.</p> <p>Suoritettut segmentit muuttuvat VIOLETEIKSI. Yllä olevassa esimerkissä harjoituksen kolme (3) ensimmäistä segmenttiä on suoritettu ja yhdeksän (9) segmenttiä on kesken.</p> <p>Palkin VIHREÄ osa esittää 0–10 %:n nousua.</p> <p>Palkin KELTAINEN osa esittää 10–18 %:n nousua.</p> <p>Palkin PUNAINEN osa esittää 18–25 %:n nousua.</p> <p>MUSTAT vaakapalkit esittävät maton nopeutta. Ne muuttuvat VALKOISIKSI, kun segmentti on suoritettu.</p>

MANUAALINEN KÄYTTÖ

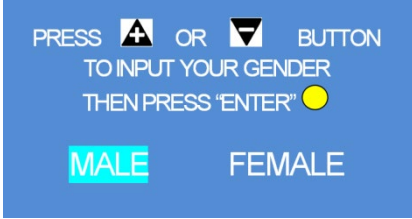

Oletusarvoisessa aloitusnäytössä käyttäjä voi ohittaa käyttäjätiedot painamalla ALOITA-painiketta. Anna käyttäjätiedot vaiheiden 1–16 mukaisesti. Käyttöliittymän näyttö opastaa käyttäjän helposti asianmukaisten vaiheiden läpi halutun toiminnan suorittamiseksi.

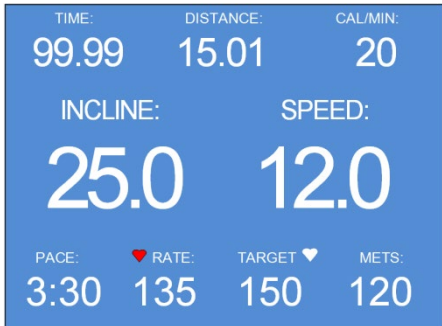
<ol style="list-style-type: none"> Anna käyttäjätiedot painamalla SYÖTÄ-painiketta. Voit vaihtoehtoisesti painaa ALOITA-painiketta, jos haluat käynnistää juoksumaton määrittämättömässä käyntitilassa TAI Valitse esiohjelmoitu harjoitus painamalla OHJELMAN VALINTA -painiketta. Siirry vaiheeseen 15. 	<p>PRESS "ENTER" ● TO INPUT USER INFORMATION</p> <p>PRESS "START" ● TO BEGIN EXERCISE ROUTINE</p> <p>PRESS "PROGRAM SELECT" ● TO BEGIN PROGRAM EXERCISE ROUTINE</p>
<p>Jos valitsit käyttäjätietojen antamisen, tee se noudattamalla seuraavan kahdentoista vaiheen ohjeita.</p> <ol style="list-style-type: none"> Paina plus- tai miinuspainiketta, kunnes näytölle tulee haluttu ikä. Jatka painamalla SYÖTÄ-painiketta. 	<p>PRESS ▲ OR ▼ BUTTON TO INPUT YOUR AGE THEN PRESS "ENTER" ●</p> <p>40</p>

<p>6. Paina plus- tai miinuspainiketta, kunnes näytölle tulee haluttu paino.</p> <p>7. Jatka painamalla SYÖTÄ-painiketta.</p>	
<p>8. Paina plus- tai miinuspainiketta, kunnes näytölle tulee oikea sukupuoli.</p> <p>9. Jatka painamalla SYÖTÄ-painiketta.</p>	
<p>10. Paina plus- tai miinuspainiketta, kunnes näytölle tulee haluttu sydämen syke.</p> <p>11. Aloita kävely painamalla ALOITA.</p> <p>HUOMAUTUS: Sydämen tavoitesyke on saatavilla vain, kun käytetään langatonta rintalaitetta tai sykettä mittaavaa kelloa.</p>	
<p>HUOMAUTUS: Jos käyttäjä ylittää mainitun sydämen tavoitesykkeen, näytölle tulee vilkkuva varoitus, joka ilmoittaa ylitetystä sydämen tavoitesykkeestä. Juoksumatto ei kuitenkaan pysähdy. Asianmukainen jatkotoimenpide on käyttäjän vastuulla.</p>	
<p>12. Kun vaiheessa 11 painetaan ALOITA-painiketta, näyttöön tulee oikealla olevan esimerkin mukainen 3 sekunnin lähtölaskenta maton käynnistymiseen.</p>	
<p>13. Kun matto alkaa liikkua, nousun ja nopeuden voi säätää plus- ja miinuspainikkeilla sekä paneelin pikanopeuspainikkeilla.</p> <p>14. Lopeta harjoitus heti painamalla PYSÄYTÄ-painiketta tai hidasta matto vähitellen pysähdyksiin painamalla JÄÄHDYTTELY-painiketta.</p>	

SISÄÄNRAKENNETUT OHJELMAT

Ohjauspaneelissa on kymmenen esiohjelmoitua harjoitusta. Voit valita viidestä esiohjelmoitusta kuntotestistä ja viidestä intervalliharjoituksesta. Siirry ohjelmiin seuraavien vaiheiden mukaisesti. Tässä osiossa kuvataan esiohjelmoitua kuntotestit.

<p>15. Vaiheessa 3 valittiin OHJELMAN VALINTA -painike sisäänrakennettuihin ohjelmiin siirtymiseksi. Tässä näytössä pitää valita joko esiohjelmoitua kuntotestit tai intervallikuntoiluharjoitukset tai mukautetun harjoituksen määrittäminen plus- ja miinuspainikkeilla. Kun haluttu ohjelma on korostettu, valitse painamalla keltaista syöttöpainiketta. Jos valitaan kuntoiluharjoitukset, siirry vaiheeseen 17. Jos valitaan käyttäjän määrittämä ohjelma, siirry vaiheeseen 19.</p>	
<p>16. Paina plus- tai miinuspainiketta, kunnes haluttu kuntotesti on valittu. Kun haluttu ohjelma on korostettu, aloita harjoitus painamalla vihreää aloituspainiketta. Alla on yksityiskohtainen kuvaus kustakin esiohjelmoitusta kuntotestistä.</p>	

Esiohjelmoitujen protokollien tiedot

Bruce-kuntotesti				
	Aika	Nopeus		Nousu
		KPM	MPH	
Lämmittely	3 min	2,7	1,7	0 %
Vaihe 1	3 min	2,7	1,7	10 %
Vaihe 2	3 min	4,0	2,5	12 %
Vaihe 3	3 min	5,7	3,4	14 %
Vaihe 4	3 min	6,8	4,2	16 %
Vaihe 5	3 min	8,1	5,0	18 %
Vaihe 6	3 min	8,9	5,5	20 %
Vaihe 7	3 min	8,9	6,0	22 %
Jäähdyttely	3 min	2,7	1,7	0 %

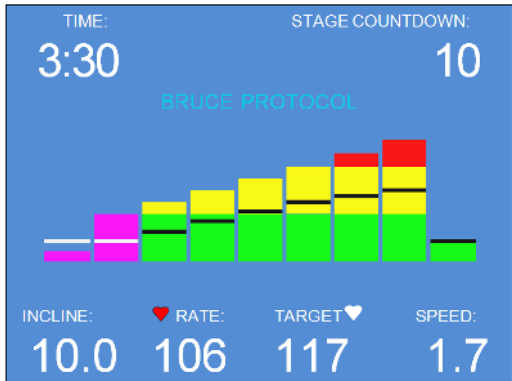

Gerkin-kuntotesti (palomiesten testi)

	Aika	Nopeus		Nousu
		KPM / MPH		
Lämmittely	3 min	4,8	3,0	0 %
Vaihe 1	1 min	7,2	4,5	0 %
Vaihe 2	1 min	7,2	4,5	2 %
Vaihe 3	1 min	8,0	5,0	2 %
Vaihe 4	1 min	8,0	5,0	4 %
Vaihe 5	1 min	8,8	5,5	4 %
Vaihe 6	1 min	8,8	5,5	6 %
Vaihe 7	1 min	9,7	6,0	6 %
Vaihe 8	1 min	9,7	6,0	8 %
Vaihe 9	1 min	10,5	6,5	8 %
Vaihe 10	1 min	10,5	6,5	10 %
Vaihe 11	1 min	11,3	7,0	10 %
Vaihe 12	1 min	11,3	7,0	12 %
Vaihe 13	1 min	12,0	7,5	12 %
Vaihe 14	1 min	12,0	7,5	14 %
Vaihe 15	1 min	12,9	8,0	14 %
Vaihe 16	1 min	12,9	8,0	16 %
Jäähdyttely	3 min	2,7	1,7	0 %

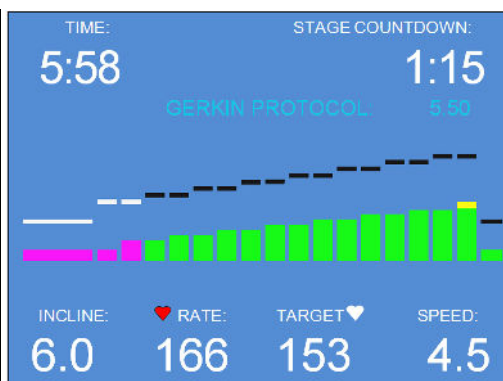
**Naughton-kuntotesti**

	Aika	Nopeus		Nousu
		KPM / MPH		
Lämmittely	2 min	1,6	1,0	0 %
Vaihe 1	2 min	3,2	2,0	0 %
Vaihe 2	2 min	3,2	2,0	3,5 %
Vaihe 3	2 min	3,2	2,0	7,0 %
Vaihe 4	2 min	3,2	2,0	10,5 %
Vaihe 5	2 min	3,2	2,0	14,0 %
Vaihe 6	2 min	3,2	2,0	17,5 %
Jäähdyttely	3 min	1,6	1,0	0 %

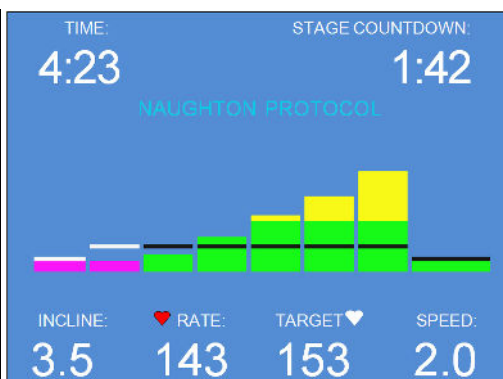

Balke – miehet

	Aika	Nopeus KPM / MPH		Nousu
Lämmittely	2 min	2,7	1,7	0 %
Vaihe 1	1 min	5,3	3,3	0 %
Vaihe 2	1 min	5,3	3,3	2 %
Vaihe 3	1 min	5,3	3,3	3 %
Vaihe 4	1 min	5,3	3,3	4 %
Vaihe 5	1 min	5,3	3,3	5 %
Vaihe 6	1 min	5,3	3,3	6 %
Vaihe 7	1 min	5,3	3,3	7 %
Vaihe 8	1 min	5,3	3,3	8 %
Vaihe 9	1 min	5,3	3,3	9 %
Vaihe 10	1 min	5,3	3,3	10 %
Vaihe 11	1 min	5,3	3,3	11 %
Vaihe 12	1 min	5,3	3,3	12 %
Vaihe 13	1 min	5,3	3,3	13 %
Vaihe 14	1 min	5,3	3,3	14 %
Vaihe 15	1 min	5,3	3,3	15 %
Vaihe 16	1 min	5,3	3,3	16 %
Vaihe 17	1 min	5,3	3,3	17 %
Vaihe 18	1 min	5,3	3,3	18 %
Vaihe 19	1 min	5,3	3,3	19 %
Vaihe 20	1 min	5,3	3,3	20 %
Vaihe 21	1 min	5,3	3,3	21 %
Vaihe 22	1 min	5,3	3,3	22 %
Vaihe 23	1 min	5,3	3,3	23 %
Vaihe 24	1 min	5,3	3,3	24 %
Vaihe 25	1 min	5,3	3,3	25 %
Jäähdyttely	3 min	2,7	1,7	0 %

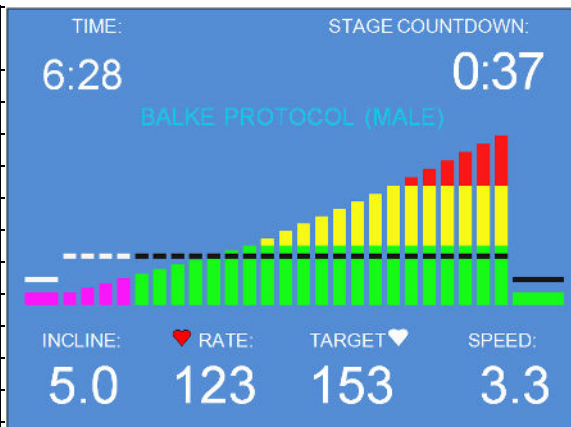

Balke – naiset

	Aika	Nopeus KPH / MPH		Nousu
Lämmittely	2 min	2,7	1,7	0 %
Vaihe 1	1 min	4,8	3,0	0 %
Vaihe 2	1 min	4,8	3,0	2,5 %
Vaihe 3	1 min	4,8	3,0	5,0 %
Vaihe 4	1 min	4,8	3,0	7,5 %
Vaihe 5	1 min	4,8	3,0	10 %
Vaihe 6	1 min	4,8	3,0	12,5 %
Vaihe 7	1 min	4,8	3,0	15,0 %
Vaihe 8	1 min	4,8	3,0	17,5 %
Vaihe 9	1 min	4,8	3,0	20,0 %
Vaihe 10	1 min	4,8	3,0	22,5 %
Vaihe 11	1 min	4,8	3,0	25,0 %
Jäähdyttely	3 min	2,7	1,7	0 %

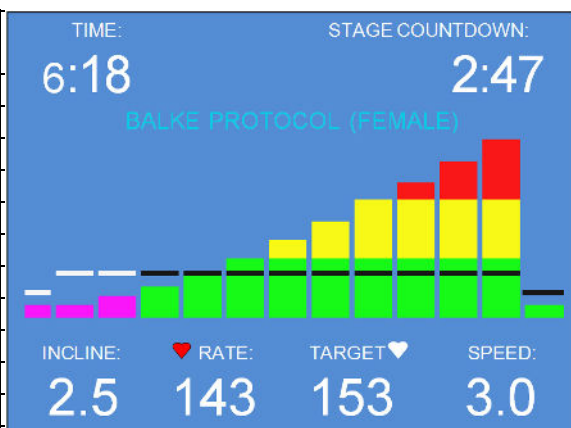

Esiohjelmoitujen kuntoiluharjoitusten tiedot

17. Voit siirtyä esiohjelmoituihin kuntoiluharjoituksiin korostamalla valinnan plus- ja miinuspainikkeilla ja painamalla sitten keltaista syöttöpainiketta.

PRESS  OR  BUTTON
TO HIGHLIGHT DESIRED PROGRAM
THEN PRESS "ENTER" 

PRE-PROGRAMMED PROTOCOLS

FITNESS WORKOUTS

USER DEFINED PROGRAM

18. Oikealla olevassa näytössä on viisi kuntoiluharjoitusta, joista käyttäjä voi valita haluamansa. Valitse haluamasi kuntoiluharjoitus painamalla plus- ja miinuspainikkeita, ja paina sitten keltaista syöttöpainiketta antaaksesi käyttäjätiedot tai vihreää aloituspainiketta aloittaaksesi harjoituksen.

PRESS  OR  BUTTON
TO HIGHLIGHT DESIRED PROGRAM
THEN PRESS "ENTER"  TO SELECT

INTERVAL WORKOUT

SPEED INTERVAL WORKOUT
HIGH INTENSITY SPEED INTERVAL WORKOUT
PEEK INTERVAL WORKOUT
HIGH INTENSITY PEEK INTERVAL WORKOUT

HUOMAUTUS: Minkä tahansa intervallikuntoiluharjoituksen intensiteettiä voidaan muuttaa painamalla plus- ja miinuspainikkeita nopeuden tai nousun säätämiseksi. Ohjauspaneeli muistaa asetuksen, kun se siirtyy segmentistä toiseen.

INTERVALLIHARJOITUS

	Aika	Nopeus		Nousu
		KPH	MPH	
Lämmittely	1,5 min	4,8	3,0	0 %
Vaihe 1	1,5 min	5,6	3,5	5 %
Vaihe 2	1,5 min	4,8	3,0	2 %
Vaihe 3	1,5 min	5,6	3,5	7 %
Vaihe 4	1,5 min	4,8	3,0	5 %
Vaihe 5	1,5 min	5,6	3,5	9 %
Vaihe 6	1,5 min	4,8	3,0	5 %
Vaihe 7	1,5 min	5,6	3,5	12 %
Vaihe 8	1,5 min	4,8	3,0	5 %
Vaihe 9	1,5 min	5,6	3,5	12 %
Jäähdyttely	3,0 min	4,8	3,0	0 %

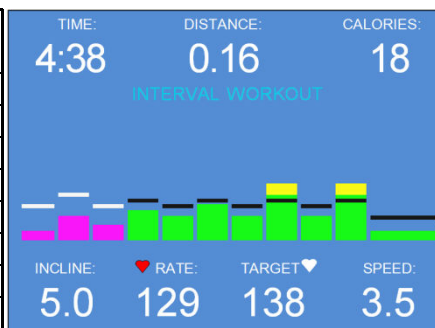

NOPEUSINTERVALLIHARJOITUS

	Aika	Nopeus		Nousu
		KPH	MPH	
Lämmittely	1,5 min	4,0	2,5	0 %
Vaihe 1	0,5 min	6,4	4,0	0 %
Vaihe 2	1,5 min	4,0	2,5	0 %
Vaihe 3	0,5 min	6,4	4,0	0 %
Vaihe 4	1,5 min	4,0	2,5	0 %
Vaihe 5	0,5 min	6,4	4,0	0 %
Vaihe 6	1,5 min	4,0	2,5	0 %
Vaihe 7	0,5 min	6,4	4,0	0 %
Vaihe 8	1,5 min	4,0	2,5	0 %
Vaihe 9	0,5 min	6,4	4,0	0 %
Vaihe 10	1,5 min	4,0	2,5	0 %
Vaihe 11	0,5 min	6,4	4,0	0 %
Vaihe 12	1,5 min	4,0	2,5	0 %
Vaihe 13	0,5 min	6,4	4,0	0 %
Vaihe 14	1,0 min	4,0	2,5	0 %
Jäähdyttely	3,0 min	3,2	2,0	0 %

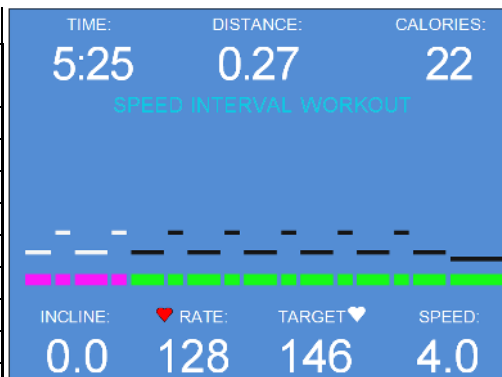

SUUREN INTENSITEETIN NOPEUSINTERVALLIHARJOITUS

	Aika	Nopeus		Nousu
		KPH	MPH	
Lämmittely	1,5 min	4,0	2,5	0 %
Vaihe 1	1,5 min	6,4	4,0	0 %
Vaihe 2	0,5 min	4,0	2,5	0 %
Vaihe 3	1,5 min	6,4	4,0	0 %
Vaihe 4	0,5 min	4,0	2,5	0 %
Vaihe 5	1,5 min	6,4	4,0	0 %
Vaihe 6	0,5 min	4,0	2,5	0 %
Vaihe 7	1,5 min	6,4	4,0	0 %
Vaihe 8	0,5 min	4,0	2,5	0 %
Vaihe 9	1,5 min	6,4	4,0	0 %
Vaihe 10	0,5 min	4,0	2,5	0 %
Vaihe 11	1,5 min	6,4	4,0	0 %
Vaihe 12	0,5 min	4,0	2,5	0 %
Vaihe 13	1,5 min	6,4	4,0	0 %
Vaihe 14	1,0 min	4,0	2,5	0 %
Jäähdyttely	3,0 min	3,2	2,0	0 %

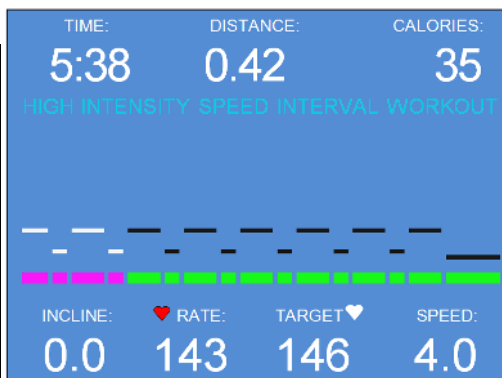

HUIPPUINTERVALLIHARJOITUS

	Aika	Nopeus		Nousu
		KPH	MPH	
Lämmittely	1,5 min	4,0	2,5	0 %
Vaihe 1	0,5 min	6,4	4,0	5 %
Vaihe 2	1,5 min	4,0	2,5	3 %
Vaihe 3	0,5 min	6,4	4,0	5 %
Vaihe 4	1,5 min	4,0	2,5	3 %
Vaihe 5	0,5 min	6,4	4,0	5 %
Vaihe 6	1,5 min	4,0	2,5	3 %
Vaihe 7	0,5 min	6,4	4,0	7 %
Vaihe 8	1,5 min	4,0	2,5	5 %
Vaihe 9	0,5 min	6,4	4,0	9 %
Vaihe 10	1,5 min	4,0	2,5	7 %
Vaihe 11	0,5 min	6,4	4,0	12 %
Vaihe 12	1,5 min	4,0	2,5	10 %
Vaihe 13	0,5 min	6,4	4,0	12 %
Vaihe 14	1,0 min	4,0	2,5	3 %
Jäähdyttely	3,0 min	3,2	2,0	0 %

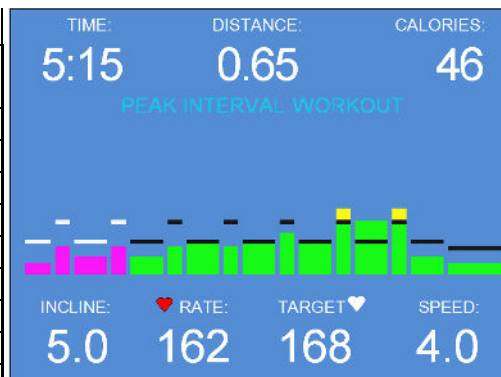
**SUUREN INTENSITEETIN HUIPPUINTERVALLIHARJOITUS**

	Aika	Nopeus		Nousu
		KPM	MPH	
Lämmittely	1,5 min	4,0	2,5	0 %
Vaihe 1	1,5 min	6,4	4,0	5 %
Vaihe 2	0,5 min	4,0	2,5	3 %
Vaihe 3	1,5 min	6,4	4,0	5 %
Vaihe 4	0,5 min	4,0	2,5	3 %
Vaihe 5	1,5 min	6,4	4,0	5 %
Vaihe 6	0,5 min	4,0	2,5	3 %
Vaihe 7	1,5 min	6,4	4,0	7 %
Vaihe 8	0,5 min	4,0	2,5	5 %
Vaihe 9	1,5 min	6,4	4,0	9 %
Vaihe 10	0,5 min	4,0	2,5	7 %
Vaihe 11	1,5 min	6,4	4,0	12 %
Vaihe 12	0,5 min	4,0	2,5	10 %
Vaihe 13	1,5 min	6,4	4,0	12 %
Vaihe 14	1,0 min	4,0	2,5	3 %
Jäähdyttely	3,0 min	3,2	2,0	0 %

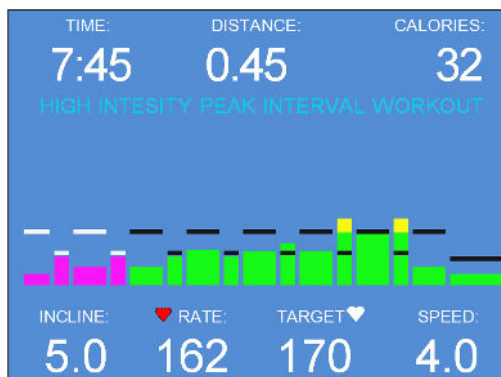

Käyttäjän määrittämät ohjelmat

19. Voit siirtyä käyttäjän määrittämien ohjelmien valikkoon korostamalla valinnan plus- ja miinuspainikkeilla ja painamalla sitten keltaista syöttöpainiketta.

HUOMAUTUS: Minkä tahansa käyttäjän määrittämän ohjelman intensiteettiä voidaan muuttaa painamalla plus- ja miinuspainikkeita nopeuden tai nousun säätämiseksi. Ohjauspaneeli muistaa asetuksen, kun se siirtyy segmentistä toiseen.

20. Oikealla olevassa näytössä on viisi mukautettua harjoitusta, joista käyttäjä voi valita haluamansa. Ohjauspaneelissa on tilaa kymmenelle. Valitse haluamasi mukautettu harjoitus painamalla plus- ja miinuspainikkeita, ja paina sitten vihreää aloituspainiketta aloittaaksesi tai keltaista syöttöpainiketta muokataksesi olemassa olevaa harjoitusta. Jos harjoituksia ei ole ja painat aloituspainiketta, näkyviin tulee näyttö 21.

21. Anna muuttujat kenttiin painamalla plus- ja miinuspainikkeita. Varmista ennen mustan ohjelmavalintapainikkeen painamista, että muuttujan arvo on oikea. Kun painiketta painetaan, osoitin siirtyy seuraavaan muuttujakenttään. Toista yllä olevat vaiheet kaikkien kolmen kentän osalta. Tallenna harjoitus painamalla vihreää aloituspainiketta.

PRESS  OR  BUTTON
TO HIGHLIGHT DESIRED PROGRAM
THEN PRESS "ENTER" 

PRE-PROGRAMMED PROTOCOLS

FITNESS WORKOUTS

USER DEFINED PROGRAM

PRESS  OR  BUTTON
HIGHLIGHT DESIRED PROGRAM
THEN PRESS "START"  TO BEGIN ROUTINE

CUSTOM WORKOUT 1



CUSTOM WORKOUT 2

CUSTOM WORKOUT 3

CUSTOM WORKOUT 4

CUSTOM WORKOUT 5

TO MODIFY EXISTING PROGRAM
SELECT "ENTER" 

PRESS  OR  BUTTON
TO SET TIME, ELEVATION, SPEED
PRESS "PROGRAM SELECT"  TO
ADVANCE AFTER EACH INPUT

STAGE 1 OF 10

TIME (SECONDS): 000

ELEVATION (% GRADE): 00.0

SPEED (MPH): 00.0

THEN PRESS "START"  TO SAVE

Ehkäisevä kunnossapito

Säännöllinen puhdistus ja kunnossapito on tärkeää, jotta TRACKMASTER®-juoksumatto pysyy käyttökuntoisena usean vuoden ajan. Suosittelemme, että kirjaat kaikki kunnossapidot ja huollot lokiin (liite A).



VAROITUS: Ennen kuin alat puhdistaa laitetta, paina päävirtakytkin OFF-asentoon ja irrota juoksumaton virtakaapeli pistorasiasta. Älä koskaan käytä märkiä puhdistusmateriaaleja virtalähteen lähellä; voit saada sähköiskun.

Jotta takuu ei mitätöidy, varmista, että kaikki korjaustoimenpiteet (tavanomaista kunnossapitoa lukuun ottamatta) suorittaa valtuutettu ja pätevä palveluntarjoaja. Jos sinulla on kysyttävää, ota yhteyttä asiakastukeen numeroon +316 283 3344.

Käytä vain TRACKMASTER®-varaosia. Muiden osien käyttäminen saattaa mitätöidä takuusi ja aiheuttaa juoksumaton vikaantumisen.

HUOMAUTUS: Varaosat on tilattava laitteen valmistajalta, jotta varmistetaan PERUSTURVALLISUUS ja KESKEINEN SUORITUSKYKY SÄHKÖMAGNEETTISTEN HÄIRIÖIDEN osalta ODOTETUN KÄYTTÖIÄN ajan.

Uudelleenkäsittelyn ohjeet

Jos juoksumatto käsitellään uudelleen ennen jokaista potilaskäyttöä, noudata liitteessä B olevia uudelleenkäsittelyn ohjeita.

Päivittäinen kunnossapito

- Varmista, että juoksumatto toimii asianmukaisesti.
- Tarkasta silmämääräisesti juoksumatto sekä kävelyalusta vaurioiden ja kulumisen varalta.

Viikoittainen kunnossapito

- Imuroi juoksumaton ympäriltä ja alta. Puhdista imurilla kaikki paljaat pinnat. Vältä siirtämästä juoksumattoa sen alkuperäiseltä paikalta, sillä siirtäminen voi muuttaa alkuperäistä maton kohdistusta.
- Tarkasta maton kireys.
- Tarkkaile maton kohdistusta ja korjaa tarvittaessa.

Kuukausittainen kunnossapito

- Tarkasta ja puhdista matto.

Puolivuositainen kunnossapito

- Arvioi alustan ja maton kunto.
- Säädä hihnaa varmistaaksesi oikean kohdistuksen.
- Tarkasta maton kohdistus.
- Tarkasta käyttöhihnan kireyden säätö.
- Puhdista ja voitele juoksumaton nousuruuvi.
- Puhdista moottorin sähkökotelo tarvittaessa.

HUOMAUTUS: Käytä vain TRACKMASTER®-varaosia. Muiden osien käyttäminen saattaa mitätöidä takuusi ja aiheuttaa juoksumaton vikaantumisen.

Maton puhdistus ja tarkastus

1. Paina juoksumaton päävirtakytkin ON-asentoon.
2. Käynnistä juoksumatto 0,8 km/h nopeudella. Pyyhi pienellä kostealla liinalla ylimääräinen lika matosta pitäen liinan juoksumaton keskellä. Vältä koskettamasta liinalla takarullaa.
3. Kun matto on puhdas, pysäytä juoksumatto.
4. Tarkasta matto repeämien tai naarmujen varalta. Jos matto on vaurioitunut, vaihda se.
5. Suorita maton kohdistuksen ja kireyden säätö.

Maton kohdistuksen säätö

Tässä menettelyssä tarvitaan seuraava työkalu:

- ¼” kuusiokoloavain

HUOMAUTUS: Koska takuusi ei kata tätä säätöä, nämä ohjeet pitää lukea huolellisesti ennen menettelyn aloittamista.

Patentoitu maton MasterTrack ®-kohdistusjärjestelmä vähentää merkittävästi maton säädön tarvetta. Kun käytät juoksumattoa ensimmäistä kertaa, maton kohdistusta saattaa kuitenkin olla tarpeen säätää lattiaan sopivaksi. Maton kohdistusta saattaa olla tarpeen säätää myös silloin, jos laite siirretään toiseen paikkaan.

Maton tulee pysyä keskitettynä, mutta vähäinen liike vasemmalle tai oikealle käytön aikana on normaalia. Älä anna juoksumaton liikkua kokonaan jommallekummalle puolelle.

Säädä maton kohdistus seuraavasti:

1. Paina juoksumaton virtakytkin ON-asentoon.
2. Nosta nopeus nopeuteen 3,0 mph (4,8 km/h).
3. Tarkkaile maton vasempaa puolta sen liikkuessa takarullan yli. Jos matto liikkuu rullan oikealle puolelle, käännä oikeanpuoleista pulttia 1/8 kierrosta myötäpäivään ja vasemmanpuoleista pulttia 1/8 kierrosta vastapäivään.

HUOMAUTUS: Kun kiristät maton jompaakumpaa puolta, löysää aina vastakkaista puolta puolet siitä. Tämän menettelyn ansiosta säätö on tarkempaa ja vaikutus maton kireyteen on vähäisempi.

Tarkista vyö 2 minuutin kuluttua juoksumaton käydessä noin 7,0 mph (11,3 km/h). Jos maton säätö ei korjaudu itsestään, tee vielä pienet käännökset, kunnes matto on takarullan keskellä. Jos matto liikkuu rullan vasemmalle puolelle, tee säädöt päinvastaisessa järjestyksessä.

HUOMAUTUS: Epätasaiset lattiat pahentavat maton epäkeskisyyttä. Tämän takia säätöä saatetaan tarvita usein, jotta matto ei vaurioidu.

Maton kireyden säätö

Matto saattaa venyä ja löystyä säännöllisessä käytössä. Tämä löysyys on havaittavissa, kun hihna takertelee tai jumiutuu. Säädä maton kireyttä menettelyohjeiden ja alla olevan kuvan avulla.

1. Paina juoksumaton virtakytkin ON-asentoon.
2. Käynnistä juoksumatto ja nosta nopeuteen 1,0 mph (1,6 km/h).
3. Aloita juoksumatolla kävely, ota kiinni kädensijasta ja paina jaloilla luodaksesi mattoon vastusta.
4. Jos matto takertelee tai luistaa eturullalla, kiristä molempia kiristyspultteja $\frac{1}{2}$ kierrosta (myötäpäivään).
5. Toista vaiheet 2–4, kunnes matto ei enää luista.

HUOMAUTUS: Kun matto on liian kireä, maton reuna kiertyy, mikä aiheuttaa maton ennenaikaisen vikaantumisen.

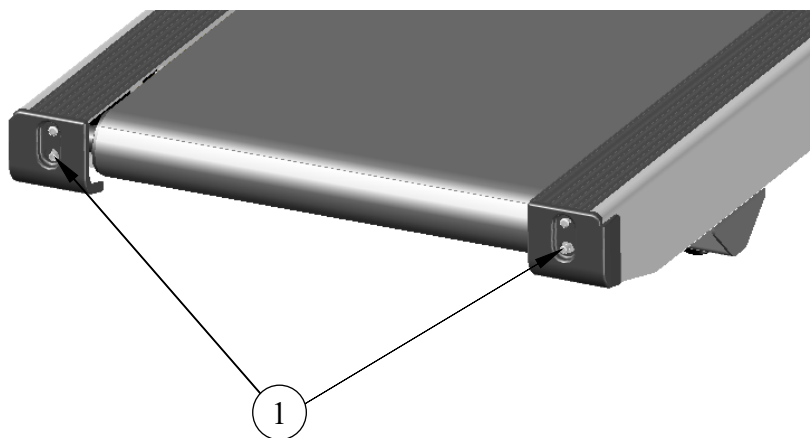

Kohde	Kuvaus
1	Kiristyspultit

HUOMAUTUS: Pitkäaikainen käyttö nopeassa juoksussa voi aiheuttaa epäröintiä tai liukastumista juoksumatolla jokaisella askeleella. Tämä voi olla merkki siitä, että juoksuhihnan tuki hajoaa ja aiheuttaa ennenaikaisen vian.

Käyttöhihnan kireyden säätö

Tässä menettelyssä tarvitaan seuraava työkalu:

- 1/8" kuusiokoloavain
- 3/4" hylsyavain tai holkkiavain
- 3/4" avain
- Mittanauha

HUOMAUTUS: Koska takuusi ei kata tätä säätöä, nämä ohjeet pitää lukea huolellisesti ennen menettelyn aloittamista.

HUOMAUTUS: Käyttöhihna saattaa venyä ja löystyä säännöllisessä käytössä. Tämä löysyys saattaa aiheuttaa lepattavaa ääntä suojuksen alla.

1. Irrota 1/8" kuusiokoloavaimella viisi #10-32 ruuvia, jotka sijaitsevat alasuojuksen alla.
2. Löysää 3/4" avaimella KIREYDEN SÄÄDÖN vastamutteria.
3. Paina moottorin ja eturullan välistä käyttöhihnaa alas noin 5 lbs voimalla saavuttaaksesi arvon 1/4" jotta 3/8".
4. Jos säätö on tarpeen, kiristä KIRISTYSPULTTIA 3/4" avaimella myötapäivään. Löysää kääntämällä avainta vastapäivään.
5. Tee pieni säätö, kunnes käyttöhihnan taipuma on 1/4–3/8". Kiristä KIREYDEN SÄÄDÖN vastamutteria.

HUOMAUTUS: Jos KIREYDEN SÄÄDÖN vastamutteri ei lukitu, käyttöhihna löystyy.

6. Kun juoksumatto on säädetty asianmukaisesti, asenna suojus takaisin paikalleen viidellä #8-32-ruuvilla.

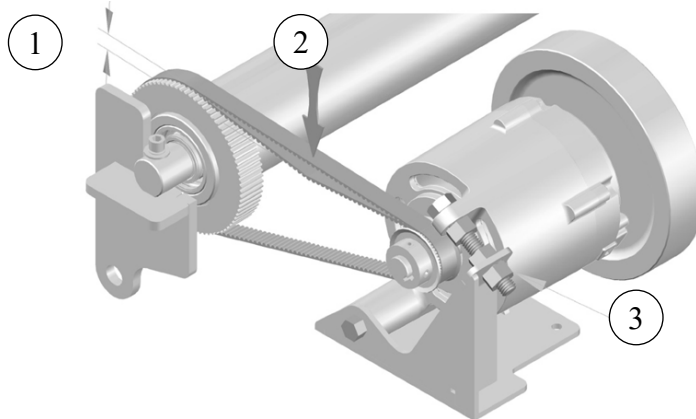

Kohde	Kuvaus
1	1/4–3/8 taipuma
2	5 LBS
3	Kireyden säädön vastamutteri

HUOMAUTUS: Jos käyttöhihnaa on kiristetty liikaa, se aiheuttaa moottorin melua. Tämä saattaa johtaa moottorin ennenaikaiseen käyttöiän päättymiseen.

Ulkopintojen hoito

Juoksumaton jauhemaalattu pinnoite on erittäin kestävä ja vaatii vähäistä hoitoa. Älä anna hien kerääntyä juoksumatolle. Pyyhi laite päivittäin. (katso Uudelleen käsittelyn ohjeet, liite B).

- Pyyhi pinta puhtaaksi kostealla liinalla; älä päästä nesteitä järjestelmään. Kaikki sairaaloissa käytettävät puhdistus- ja desinfiointiaineet, jotka sisältävät enintään 70 % alkoholia, ovat sopivia. Jos järjestelmään on päässyt nesteitä, ilmoita huoltoon, jotta järjestelmä tarkastetaan vaurioiden varalta, ennen kuin käytät sitä uudelleen.
- ÄLÄ desinfioi ulkopintoja fenolipohjaisilla desinfiointiaineilla tai peroksidiyhdisteillä.

Nousuruuvien voitelu

Nousuruuvi pitää puhdistaa ja voidella 6 kuukauden välein juoksumaton asianmukaisen toiminnan ylläpitämiseksi. Jos tätä kunnossapitomenettelyä ei suoriteta, se johtaa nostomekanismin ennenaikaiseen kulumiseen ja lopulta vikaantumiseen.

Tässä menettelyssä tarvitaan seuraavat työkalut:

- TRACKMASTER®-rasva (varaosa #317-160-165)
 - Puhdas nukkaamaton liina
 - Pieni maalaussivellin
1. Nosta juoksumatto sen nousun enimmäisarvoon.
 2. Paina päävirtakytkin OFF-asentoon ja irrota juoksumaton virtakaapeli pistorasiasta.
 3. Poista nukkaamattomalla liinalla vanha voiteluaine ja likakerääntymät nousuruuvista.
 4. Levitä pienellä siveltimellä uusi ohut kerros rasvaa nousuruuvien kierteisiin. Älä käytä liikaa rasvaa; ylimääräinen rasva voi puristua lattialle ja siihen voi liukastua.
 5. Kytke juoksumaton virtakaapeli takaisin pistorasiaan. Paina päävirtakytkin ON-asentoon ja anna juoksumaton palata normaaliin asentoon.
 6. Palauta laite käyttöön.

Juoksualustan kunnossapito

TRACKMASTER®-juoksualusta ei vaadi kunnossapitoa ja siinä on kaksi juoksualustapintaa, mikä antaa laitteelle tuplasti enemmän käyttöikää kuin normaalit juoksumatot.

HUOMAUTUS: Älä vahaa juoksualustaa silikonisuihkeilla. Silikonisuihkeiden käyttäminen johtaa takuun mitätöitymiseen. Tällaiset suihkeet voivat muuttaa pinnan rakennetta ja johtaa takerteluun tai liialliseen maton luistamiseen.

Pitkäaikainen käyttö nopeassa juoksussa voi aiheuttaa epäröintiä tai liukastumista jokaisella askeleella. Tarkista juoksupinta tehdasvoitelun varalta.

Jos juoksualustasta tulee kulumisen takia uurteinen, se voidaan vaihtaa vastakkaiselle puolelle.

Vianmääritys

Sairaalan oma biolääketieteen teknikko, sähköteknikko tai teknisesti pätevä henkilöstö voi suorittaa perusvianmäärityksen. Tarkennettu vianmääritys löytyy järjestelmän mukana toimitetusta TMX428 TMX58 -huolto-oppaasta tai ottamalla yhteyttä Full Visioniin.

Virtakytkimen valo ei pala

Tässä menettelyssä tarvitaan mittari, jolla voidaan lukea vähintään 250 VAC ja mitata ohmeja.

1. Paina juoksumaton päävirtakytkin OFF-asentoon. Irrota juoksumaton virtakaapeli seinän pistorasiasta.
2. Mittaa seinän pistorasian jännite varmistaaksesi, että se on oikea.
Jos jännite ei ole oikea, nollaa katkaisija.
Jos jännite on oikea, siirry seuraavaan vaiheeseen.
3. Kytke juoksumaton virtakaapeli seinän pistorasiaan. Paina juoksumaton päävirtakytkin ON-asentoon.
4. Tarkkaile yhtäjaksoisesti palavaa PUNAISTA LED-valoa D7, joka tarkoittaa älysähkönsyöttötaulun virtaa. LED-valo sijaitsee suuren muuntajan vieressä oikeassa yläkulmassa tauluun päin katsottuna.
5. Jos ohjauspaneelin valo ei syty, varmista J12-sähköliittimen sopivuus alemmassa älysähkönsyöttötaulussa ja J8-sähköliittimen sopivuus ylemmässä LCD-piirilevyssä ohjauspaneelissa. Tämä on pääyhteyksikaapeli, joten on erittäin tärkeää, että sähköliitin on kunnolla sähköliittimessä.
6. Varmista, että J4- ja J5-hyppyjohto on yhdistetty; ne sijaitsevat suuren muuntajan oikealla puolella.
7. Jos katkaisijan liitännät ovat kunnossa, paina päävirtakytkin OFF-asentoon ja irrota juoksumaton virtakaapeli seinän pistorasiasta. Tarkasta virtakaapelin kunkin johtimen johtavuus. Jos virtakaapeli on kunnossa, tarkasta päävirtakytkimen toiminta ON- ja OFF-asennoissa. Tarkasta, että virtakaapeli on kytketty virtakytkimeen.

HUOMAUTUS: Potilas tai avustaja voi saada juoksumatossa staattisen purkauksen. LCD-näytössä ei ehkä näy nopeus ja nousu; juoksumaton voi pysäyttää hätäpysäytyksellä tai turvakytkimellä.

Laitoksen katkaisijan sähkövirran katkaisu käynnistyksessä

Jos pääkatkaisijan sähkövirta katkeaa, kun juoksumatto käynnistetään ensimmäistä kertaa, juoksumattoon kytketty päävirtapiiri voi olla ylikuormittunut. Tätä ei tapahdu, jos juoksumatto on kytketty asianmukaiseen sille sopivaan virransyöttöön. Kerro ongelmasta paikalliselle sähköteknikolle ja tarkasta, että huoltopaneelin katkaisija on suurmagneettinen.

Juoksumatto ei käynnisty

1. Varmista että Hätäpysäytyspainike on vapautettu.
2. Varmista, että vetokytkimen kiinnike tai magneetti on kytketty kytkimeen.
3. Ohjauspaneelissa on sininen näyttö, mutta näyttöön jää keltainen yhteyden muodostamisesta kertova kohta. Varmista J12-sähköliittimen sopivuus alemmassa älysähkönsyöttötaulussa ja

J8-sähköliittimen sopivuus ylemmässä LCD-piirilevyssä ohjauspaneelissa. Tämä on pääyhteyskaapeli, joten on erittäin tärkeää, että sähköliitin on kunnolla sähköliittimessä.

Matto luistaa käytössä

Ajan kuluessa juoksumaton matto venyy ja luistaa, kun sitä käyttää painavampi henkilö. **(katso Maton kireyden säätö)**

Matto on epäkeskinen

Toisinaan juoksumaton matosta tulee epäkeskinen. **(katso Maton kohdistuksen säätö)**

Sisäkatkaisijan sijainti ja nollaus

1. Kaikki katkaisijat sijaitsevat juoksumaton etuosassa ja suojuksen alla (katso Moottorikotelon kokoonpano, liite B).
 - 2 ea. Virransyöttö/reletaulu (1/4 ampeeria)
 - 2 ea. Nostomoottori (3 A)
2. Nollaa katkaisija painiketta painamalla.

HUOMAUTUS: Ota yhteyttä jakelijaan, jos haluat tietoa katkaisijoiden sähkövirran katkeamisen mahdollisista syistä.

Uudelleenkäsittelyohjeet

Seuraavat uudelleenkäsittelyn ohjeet koskevat kaikkia juoksumattoja. Juoksumatto ei ole steriili eikä sitä voi steriloida.

Valmistaja: Full Vision Inc	Symboli: 
Laitte/laitteet: Juoksumatot	
VAROITUKSET	<p>Ennen kuin alat puhdistaa laitetta, paina päävirtakytkin OFF-asentoon ja irrota juoksumaton virtakaapeli pistorasiasta. Älä koskaan käytä märkiä puhdistusmateriaaleja virtalähteen lähellä; voit saada sähköiskun.</p> <p>Älä puhdistaa laitetta epäasianmukaisesti:</p> <ul style="list-style-type: none"> • Älä päästä puhdistuksen aikana nestettä moottorikotelon alueelle. • Käytä aina asianmukaisia henkilösuojaimia. • Älä käytä hankaavia harjoja tai hankaavia puhdistusaineita. Tämä voi vaurioittaa maali- ja muovipintoja. • Älä käytä puhdistuksessa teräviä työkaluja (esim. veistä, metallikaavinta) tai aggressiivisiä puhdistusaineita. • Alkoholit ovat syttyviä ja niitä tulee käyttää hyvin tuuletetuissa tiloissa. • ÄLÄ desinfioi ulkopintoja fenolipohjaisilla desinfiointiaineilla tai peroksidiyhdisteillä.
Käsittelyn rajoitukset	Ei sovellu

OHJEET	
Käyttökohdan alkukäsittely	Pyyhi kaikki juoksumaton pinnat hanaveteen tai mietoon pesuaineeseen kostutetulla pehmeällä, nukkaamattomalla liinalla tai paperipyhkeellä poistaaksesi ylimääräisen lian, kosteuden ja hien.
Valmistelu ennen puhdistusta	Kaikki puhdistusliuokset pitää laimentaa valmistajan suositusten mukaisesti ja noudattaa lämpötilaltaan suosituksia.
Puhdistus: automatisoitu	Ei sovellu

<p>Puhdistus: manuaalinen</p>	<p>Vaihe 1 – Paina päävirtakytkin OFF-asentoon ja irrota juoksumaton virtakaapeli pistorasiasta.</p> <p>Vaihe 2 – Kostuta pehmeä, puhdas nukkaamaton 25 x 25 cm:n (9,8 x 9,8 in) liina/paperipyyhe 20 ml:n (0,68 oz) määrässä alkalista puhdistusainetta tai vastaavanlaista mietoa hankaamatonta puhdistusainetta (esim. Spray 409) ja puhdistu manuaalisesti kohteet 1, 2, ja 6 (jos soveltuu). Katso kohteet kuvasta 1. Huomautus: Älä suihkuta puhdistuskemikaalia suoraan laitteelle.</p> <p>Vaihe 3 – Kostuta sopivan kokoinen pehmeä harja (esim. tavallinen hammasharja) 5 ml:aan (0,17 oz) mietoa saippuavettä (tai vastaavaa mietoa hankaamatonta puhdistusainetta) ja puhdistu kohde 3 sekä vaikeapääsyiset paikat. Katso kohteet kuvasta 1.</p> <p>Vaihe 4 – Pyyhi kaikki pinnat 1–6 (ks. kuva 1) pehmeällä, puhtaalla nukkaamattomalla 25 x 25 cm:n (9,8 x 9,8 in) liinalla/paperipyyhkeellä, jota on kostutettu 20 ml:n (0,68 oz) (ei kastettu kokonaan) määrässä haaleaa 27–44 °C:n (80–111 °F) hanavettä vähintään 30 sekunnin ajan.</p> <p>Vaihe 5 – Hävitä kaikki puhdistusmateriaalit laitoksesi käytäntöjen mukaisesti.</p>
<p>Desinfiointi</p>	<p>Desinfioi juoksumatto tarvittaessa näitä ohjeita noudattamalla.</p> <p>Vaihe 1 – Paina päävirtakytkin OFF-asentoon ja irrota juoksumaton virtakaapeli pistorasiasta.</p> <p>Vaihe 2 – Valmistele 20 ml (0,68 oz) vähintään 70 %:n isopropyylialkoholista desinfiointiliuosta valmistajan ohjeiden mukaisesti.</p> <p>Vaihe 3 – Desinfioi manuaalisesti kaikki laitteen kontaminoituneet pinnat vähintään 15 minuutin ajan pehmeällä, puhtaalla nukkaamattomalla 25 x 25 cm:n (9,8 x 9,8 in) liinalla/paperipyyhkeellä tai sideharsolla, jota on kostutettu 20 ml:n (0,68 oz) määrässä desinfiointiliuosta.</p> <p>Vaihe 4 – Kostuta sopivan kokoinen pehmeä harja (esim. tavallinen hammasharja) 5 ml:aan (0,17 oz) desinfiointiliuosta ja puhdistu kohde 3 sekä vaikeapääsyiset paikat (katso kohteet kuvasta 1). Pinnan tulee pysyä märkänä vähintään 15 minuutin ajan.</p> <p>Vaihe 5 – Pyyhi kaikki kontaminoituneet pinnat 1–6 (ks. kuva 1) pehmeällä, puhtaalla nukkaamattomalla 25 x 25 cm:n (9,8 x 9,8 in) liinalla/paperipyyhkeellä tai sideharsolla, jota on kostutettu 20 ml:n (0,68 oz) määrässä puhdistettua 27–44 °C:n (80–111 °F) vettä vähintään 30 sekunnin ajan.</p> <p>Vaihe 6 – Hävitä kaikki puhdistusmateriaalit laitoksesi käytäntöjen mukaisesti.</p>

Kuivaus	Kuivaa laite 25 x 25 cm:n (9,8 x 9,8 in) pehmeällä, puhtaalla, nukkaamattomalla liinalla/paperipyyhkeellä.
Kunnossapito, tarkastus ja testaus	Tarkasta silmämääräisesti, että kukin laite on puhdas. Jos niissä on näkyvää likaa, toista puhdistusmenettely, kunnes laite on kauttaaltaan puhdas.
Pakkaus	Ei sovellu
Sterilointi	Ei sovellu
Säilytys	 <p>10% 90% Non Condensing -40°C 70°C Storage Temp. -5°C 38°C Operate Temp.</p>
Lisätiedot	Ei lisävaatimuksia
Valmistajan yhteystiedot	Full Vision Inc. Sähköposti: tmservice@full-vision.com



Kohde	Kuvaus
1	Hätäpysäytyspainike
2	Potilaan kädensijat

3	Vetokytkin/magneettikytkin
4	Suojus
5	Matto
6	Ohjauspaneeli (jos soveltuu)

Annetut ohjeet ovat lääketieteellisen laitteen valmistajan validoimat lääketieteellisen laitteen uudelleenkäyttöön. Käsittelijän vastuulla on varmistaa, että laitteiden, materiaalien ja henkilöstön avulla prosessointi prosessointilaitoksessa saavuttaa halutut tulokset. Tämä vaatii prosessin vahvistuksen ja/tai validoinnin sekä rutiiniseurannan.

 **FULL VISION** INC.
3017 Full Vision Drive
Newton, KS. 67114
www.full-vision.com
www.trackmastertreadmills.com

Kokoamispaikka
Newton, KS. Yhdysvallat