



ΙΑΤΡΙΚΟΣ ΔΙΑΔΡΟΜΟΣ



ΕΓΧΕΙΡΙΔΙΟ ΧΡΗΣΤΗ
TMX428
TMX428CP



Στοιχεία επικοινωνίας

Το μοντέλο διαδρόμου TMX428 TRACKMASTER® έχει σχεδιαστεί για να έχει διασύνδεση με μια ποικιλία συστημάτων ΗΚΓ και VO₂. Εάν έχετε κάποια ερώτηση ή χρειάζεστε βοήθεια, επικοινωνήστε πρώτα με την εταιρεία σας ολοκληρωμένων συστημάτων.

Κατασκευάζεται από:

3017 Full Vision Drive
Newton, KS 67114 ΗΠΑ
<http://www.full-vision.com>
<http://www.trackmastertreadmills.com>
Τηλέφωνο: (316)-283-3344
Φαξ: (316)-283-9522
Email: sales2@full-vision.com



(Μόνο για κανονιστικές υποθέσεις)
Emergo Europe
Westervoortsedijk 60
6827 AT Arnhem
Ολλανδία

ΠΡΟΕΙΔΟΠΟΙΗΣΗ

ΑΠΑΓΟΡΕΥΟΝΤΑΙ ΟΙ ΤΡΟΠΟΠΟΙΗΣΕΙΣ

Ο διάδρομος TRACKMASTER® κατασκευάζεται σύμφωνα με ακριβή πρότυπα, τόσο όσο αφορά τη φυσική μορφή όσο και την επιλογή εξαρτημάτων. Τα εξαρτήματα που χρησιμοποιούνται στα προϊόντα μας έχουν επιλεγεί με γνώμονα την απόδοση και την ιατρική ασφάλεια. Ο διάδρομος έχει κατασκευαστεί και πιστοποιηθεί ώστε να συμμορφώνεται με τον κατάλογο των ιατρικών και κανονιστικών προτύπων ασφάλειας, τα οποία εμφανίζονται στην επόμενη σελίδα. Απαγορεύεται αυστηρά η τροποποίηση ή η αντικατάσταση οποιουδήποτε είδους. Οποιαδήποτε απόκλιση στην αντικατάσταση εξαρτημάτων, φυσική ή ηλεκτρική τροποποίηση, θα έχει ως αποτέλεσμα την απώλεια της ιατρικής πιστοποίησης ασφάλειας και της εγγύησης αυτού του προϊόντος. Οι τροποποιήσεις σε αυτόν τον εξοπλισμό ενδέχεται να θέσουν τον ασθενή σε κίνδυνο ηλεκτροπληξίας ή να προκαλέσουν δυσλειτουργία του εξοπλισμού.

Επικοινωνήστε με το τμήμα σέρβις της TRACKMASTER® για όλες τις ανάγκες σας ανταλλακτικών επισκευής.

Πληροφορίες δημοσίευσης

Οι πληροφορίες σε αυτό το εγχειρίδιο ισχύουν μόνο για τον διάδρομο TMX428 και τον TMX428CP. Δεν ισχύουν για παλαιότερες εκδόσεις. Λόγω της συνεχιζόμενης καινοτομίας προϊόντων και του υπερσύγχρονου σχεδιασμού, οι προδιαγραφές αυτού του εγχειριδίου ενδέχεται να αλλάξουν χωρίς προειδοποίηση.

Η ονομασία TRACKMASTER® είναι σήμα κατατεθέν. Όλα τα άλλα σήματα είναι ιδιοκτησία των αντίστοιχων κατόχων τους.

Αυτό το προϊόν συμμορφώνεται με τις κανονιστικές απαιτήσεις σχετικά με τα ιατρικές συσκευές από τους ακόλουθους φορείς:



Ημερομηνία πρώτου σήματος CE - Αύγουστος 2013

Ιστορικό αναθεώρησης

Ο αριθμός τμήματος του εγγράφου και το ιστορικό αναθεωρήσεων εμφανίζονται στο κάτω μέρος κάθε σελίδας. Η αναθεώρηση προσδιορίζει το επίπεδο ενημέρωσης του εγγράφου. Το ιστορικό αναθεωρήσεων αυτού του εγγράφου συνοψίζεται στον ακόλουθο πίνακα.

Αναθεώρηση	Ημερομηνία δημοσίευσης	Περιγραφή
1	Αύγουστος 2013	Πρώτη κυκλοφορία
2	Οκτώβριος 2015	Προστέθηκε Κεφάλαιο 8 - Λίστα ανταλλακτικών με αριθμούς ανταλλακτικών
3	Αύγουστος 2016	Ενημερωμένη διεύθυνση εξουσιοδοτημένου αντιπροσώπου
4	Ιανουάριος 2018	Προστέθηκε Κεφάλαιο 9 - Αντιμετώπιση προβλημάτων
5	Νοέμβριος 2018	Προστέθηκε 4η Έκδοση Πίνακες EMC Κεφάλαιο 1
6	27 Φεβρουαρίου 2021	Ενημερώθηκε στις απαιτήσεις ετικετών EU MDR 2017/745, προστέθηκαν Οδηγίες επανεπεξεργασίας στο Παράρτημα Β, ενημερώθηκε η δήλωση για την προβλεπόμενη χρήση.
7	24 Μαρτίου 2022	Υλοποίηση Νέου Συνδυασμού Κινητήρα και Μετάδοσης Κίνησης, Αισθητήρας Ταχύτητας και Ομάδα Καλωδίων Φαινόμενου Hall 3 Καλωδίων, Μαγνητικό Κλιπ Έλξης Πρόσδεσης, Πληροφορίες Ενημερωμένα Σύμβολα Ετικετών, Πληροφορίες Ηλεκτρομαγνητικής Συμβατότητας. Αφαιρέθηκε το Κεφάλαιο 8 Ανατρέξτε στο Εγχειρίδιο Σέρβις

Αναθεώρηση	Ημερομηνία δημοσίευσης	Περιγραφή
8	Ιούνιος 2023	Ενημερώθηκε η μορφοποίηση, ενημερώθηκε η διεύθυνση EC REP, προστέθηκαν βήματα μεθόδου τοποθέτησης και απασφάλισης, προστέθηκε πρόσθετη προειδοποίηση στους Κινδύνους για την ασφάλεια για έλεγχο της ευθύνης του πελάτη, προστέθηκαν πρόσθετες προειδοποιήσεις σε άλλες ενότητες σχετικά με τη λειτουργία και τη συμπεριφορά του κουμπιού διακοπής έκτακτης ανάγκης και του κορδονιού ασφάλειας ασθενούς, αφαιρέθηκαν οι διπλές προειδοποιήσεις και παράγραφοι, προστέθηκαν εικόνες και κείμενο για το κορδόνι ασφάλειας ασθενούς, αφαιρέθηκαν αντιφατικές πληροφορίες, ενημερώθηκαν οι επικεφαλίδες και οι περιγραφές, προστέθηκε αναφορά στο εγχειρίδιο σέρβις και τον αριθμό εξαρτήματος, διευκρινίστηκαν οι μετρήσεις ταχύτητας
9	Μάιος 2025	Ενημερώθηκε ο Πίνακας 3 σχετικά με τον εξοπλισμό που ΔΕΝ υποστηρίζει τη ζωή για το πρότυπο IEC 60601-1-2:2014+A12020 Έκδ. 4.1 Ενημερώθηκαν οι απαιτήσεις χώρου για τον διάδρομο. Ενημερώθηκαν τα σύμβολα στο Κεφάλαιο 1. Προστέθηκαν πρόσθετες δηλώσεις για τις προειδοποιήσεις, την επισκόπηση προϊόντος και τον διακόπτη διακοπής έκτακτης ανάγκης. Προστέθηκε πιστοποίηση εναλλαγής για τα μοντέλα του πίνακα ελέγχου.

Πίνακας περιεχομένων

	Στοιχεία επικοινωνίας	i
	Πληροφορίες δημοσίευσης	ii
1	Εισαγωγή	8
	Προβλεπόμενος χρήστης	8
	Προβλεπόμενη χρήση	8
	Πληροφορίες σχετικά με τις κανονιστικές ρυθμίσεις και την ασφάλεια	9
	Αναφορά σοβαρού περιστατικού	9
	Συμβάσεις ασφαλείας	10
	Κίνδυνοι για την ασφάλεια	10
	Ταξινόμηση ιατρικής συσκευής	12
	Κανονιστική Συμμόρφωση και Ασφάλεια	13
	Πίνακας 1: Οδηγίες και δήλωση κατασκευαστή - Εκπομπές	14
	Πίνακας 2: Οδηγίες και δήλωση κατασκευαστή - Ατρωσία Όλος ο εξοπλισμός ME και τα συστήματα ME	14
	Πίνακας 3: Οδηγίες και δήλωση κατασκευαστή - Συστήματα ατρωσίας ME και συστήματα ME που ΔΕΝ υποστηρίζουν τη ζωή	15
	Πίνακας 4: Συνιστώμενες αποστάσεις διαχωρισμού μεταξύ φορητού και κινητού εξοπλισμού επικοινωνιών RF και του εξοπλισμού TMX428 Series ME και των συστημάτων ME που ΔΕΝ υποστηρίζει τη ζωή	15
	Ευθύνη του Κατασκευαστή	16
	Ευθύνη του Πελάτη	16
	Πληροφορίες προϊόντος και συσκευασίας	18
	Σύμβολα	18
	Θέσεις ετικετών	21
	Στοιχεία χαλκομανίας σειριακού	26
	Πληροφορίες σέρβις	26
	Πληροφορίες εγχειριδίου	27
	Σχετικά έγγραφα	27
	Εκπαίδευση	27
2	Προδιαγραφές	28
	Προσανατολισμός κατεύθυνσης	28
	Συστήματα ασφαλείας	29
	Διάδρομος	29

	Σύστημα κίνησης	29
	Εύρος ταχύτητας	29
	Εύρος κλίσης.....	29
	Επιφάνεια τρεξίματος	29
	Θύρες επικοινωνίας.....	29
	Αποτύπωμα επιφάνειας δαπέδου	30
	Συνθήκες λειτουργίας και αποθήκευσης Προτείνεται	30
3	Απαιτήσεις ισχύος.....	31
4	Οδηγίες δοκιμής Hi-Pot	33
5	Αφαίρεση, Ρύθμιση και Συναρμολόγηση.....	34
	Οδηγίες ασφαλούς χειρισμού.....	34
	Οδηγίες αφαίρεσης	35
	Οδηγίες αρχικής εγκατάστασης.....	36
	TMX428CP & TMX58 Διάταξη ελέγχου.....	38
	Τοποθεσία	39
	Τελική ρύθμιση - Ρύθμιση παρακολούθησης ιμάντα τρεξίματος.....	39
	Τελική ρύθμιση - Ρύθμιση έντασης ιμάντα τρεξίματος.....	40
	Τελική ρύθμιση - Ρύθμιση έντασης ιμάντα κίνησης	40
6	Οδηγίες λειτουργίας.....	43
	Ηλεκτρικές δοκιμές ασφάλειας.....	43
	Έλεγχοι λειτουργίας.....	43
	Έλεγχος του διαδρόμου	43
	Διακόπτης ρεύματος	43
	Κουμπί διακοπής έκτακτης ανάγκης	43
	Έλεγχος διακόπτη διακοπής έκτακτης ανάγκης	44
	Διακόπτης κορδονιού ασφάλειας ασθενούς	44
	Έλεγχος διακόπτη κορδονιού ασφάλειας ασθενούς	45
	Λειτουργία ακολουθίας ενεργοποίησης διαδρόμου.....	46
	Απώλεια επικοινωνίας με το σύστημα κεντρικού υπολογιστή.....	46
	Απώλεια επικοινωνίας λόγω λήξης χρονικού ορίου.....	46
	Οδηγίες προγραμματισμού ελέγχου TMX428CP.....	47
	ΟΘΟΝΗ ΛΕΙΤΟΥΡΓΙΑΣ ΔΟΚΙΜΗΣ.....	47
	ΟΘΟΝΗ ΧΕΙΡΟΚΙΝΗΤΗΣ ΔΟΚΙΜΗΣ	47
	Οθόνη πίνακα ελέγχου.....	48
	Κορδόνι ασφάλειας ασθενούς:.....	48
	ΓΡΑΦΙΚΑ ΠΡΟΠΟΝΗΣΗΣ.....	50

	ΧΕΙΡΟΚΙΝΗΤΗ ΛΕΙΤΟΥΡΓΙΑ:.....	50
	ΕΝΣΩΜΑΤΩΜΕΝΗ ΛΕΙΤΟΥΡΓΙΑ.....	52
	Δεδομένα προπόνησης προγραμματισμένου πρωτοκόλλου.....	52
	Προ-προγραμματισμένα δεδομένα προπόνησης.....	55
	Προγραμματισμός που καθορίζεται από τον χρήστη.....	58
7	Προληπτική συντήρηση.....	59
	Οδηγίες επανεπεξεργασίας.....	59
	Καθημερινή συντήρηση.....	59
	Εβδομαδιαία συντήρηση.....	59
	Μηνιαία συντήρηση.....	59
	Εξαμηνιαία συντήρηση.....	60
	Καθαρισμός και επιθεώρηση μάντα.....	60
	Ρύθμιση παρακολούθησης μάντας τρεξίματος.....	60
	Ρύθμιση τάνυσης μάντα λειτουργίας.....	61
	Ρύθμιση τάσης μάντα κίνησης.....	62
	Εξωτερική περιποίηση.....	63
	Λίπανση βίδας ανύψωσης.....	63
	Συντήρηση επιφάνειας άσκησης.....	63
8	Αντιμετώπιση προβλημάτων.....	65
	Ο διακόπτης ρεύματος δεν ανάβει.....	65
	Ο διακόπτης ασφαλείας της εγκατάστασης ενεργοποιείται κατά την εκκίνηση.....	65
	Ο διάδρομος δεν ξεκινάει.....	66
	Ο μάντας γλιστρά όταν χρησιμοποιείται.....	66
	Ο μάντας λειτουργίας έχει απόκλιση από το κέντρο.....	66
	Θέση και επαναφορά εσωτερικού διακόπτη κυκλώματος.....	66
A	Αρχείο καταγραφής συντήρησης.....	67
B	Οδηγίες επανεπεξεργασίας.....	69

Εισαγωγή

Συγχαρητήρια για την αγορά του νέου σας διαδρόμου TRACKMASTER®. Αυτά τα μηχανήματα είναι σε παραγωγή από το 1977 και αντιπροσωπεύουν έναν υπερσύγχρονο σχεδιασμό για βαρέως τύπου χρήση από οργανισμούς. Ο διάδρομος TRACKMASTER® έχει αποκτήσει παγκόσμια αναγνώριση, ως ένας από τους καλύτερους και πιο αξιόπιστους διαδρόμους στην αγορά. Κατά συνέπεια, το TRACKMASTER® έχει χιλιάδες επιτυχημένες εγκαταστάσεις διεθνώς.

Αυτό το έγγραφο περιγράφει τους διαδρόμους TMX428 και TMX428CP που αναφέρονται επίσης ως «σύστημα», «συσκευή» ή «προϊόν». Το έγγραφο προορίζεται για χρήση από κλινικούς επαγγελματίες.

Αυτό το κεφάλαιο παρέχει γενικές πληροφορίες που απαιτούνται για τη σωστή χρήση του συστήματος και αυτού του εγχειριδίου. Εξοικειωθείτε με αυτές τις πληροφορίες πριν χρησιμοποιήσετε το σύστημα.

Αυτό το εγχειρίδιο καλύπτει την εγκατάσταση και τη λειτουργία του νέου σας διαδρόμου. Εάν έχετε απορίες, επικοινωνήστε με τον system integrator σας ή τον αντιπρόσωπο TRACKMASTER®. Εάν χρειάζεστε περαιτέρω βοήθεια, καλέστε την ομάδα υποστήριξης σέρβις TRACKMASTER® στο (316)-283-3344.

Προβλεπόμενος χρήστης

Αυτό το εγχειρίδιο έχει ως στόχο να βοηθήσει τους κλινικούς επαγγελματίες με τη λειτουργία του Διαδρόμου TRACKMASTER®. Οι κλινικοί επαγγελματίες αναμένεται να έχουν εργασιακές γνώσεις για ιατρικές διαδικασίες, πρακτικές και ορολογία, όπως απαιτείται για την ολοκλήρωση αυτών των εξετάσεων.

Προβλεπόμενη χρήση

Οι ιατρικοί διάδρομοι προορίζονται ως συσκευές πίεσης, παρέχοντας κίνηση στον ασθενή, για διασύνδεση με μια ποικιλία συστημάτων ελέγχου καρδιακής και πνευμονικής καταπόνησης. Ο διάδρομος προορίζεται για χειρισμό από τον γιατρό, τον θεραπευτή ή τον χειριστή που ενεργεί υπό την εξουσιοδότηση του ιατρού με εκπαίδευση ανά IFU υπό την επίβλεψη ιατρού ή/και θεραπευτή, με επαρκή γνώση των ενδείξεων και των αντενδείξεων. Οι ιατρικοί διάδρομοι προορίζονται να χρησιμοποιηθούν σε ιατρικές εγκαταστάσεις ή κέντρο ευεξίας.

Ορισμένα μοντέλα διαθέτουν πίνακα ελέγχου για τη λειτουργία του διαδρόμου.

Προσοχή: Ο διάδρομος δεν παρέχει κανένα είδος διάγνωσης ή αξιολόγησης ιατρικής περίθαλψης.

Ενδείξεις:

- Συμπτώματα που υποδηλώνουν ισχαιμία του μυοκαρδίου
- Οξύς θωρακικός πόνος σε ασθενείς που αποκλείονται από οξύ στεφανιαίο σύνδρομο (ACS)
- Πρόσφατο ACS, που υποβλήθηκε σε θεραπεία χωρίς στεφανιαία αγγειογραφία ή ελλιπή επαναγγείωση
- Γνωστό CAD με επιδεινούμενα συμπτώματα

- Προηγούμενη επαναγγείωση της στεφανιαίας (ασθενείς 5 ετών και άνω, μετά από μεταμόσχευση παράκαμψης στεφανιαίας αρτηρίας [CABG] ή 2 ετών ή λιγότερο, μετά από διαδερμική στεφανιαία παρέμβαση [PCI])
- Αγγειακές καρδιακές παθήσεις (για την εκτίμηση της ικανότητας άσκησης και της ανάγκης για χειρουργική επέμβαση)
- Ορισμένες καρδιακές αρρυθμίες για την αξιολόγηση της χρονοτροπικής ικανότητας
- Πρόσφατα διαγνωσμένη καρδιακή ανεπάρκεια ή καρδιομυοπάθεια

Αντενδείξεις:

- Οξύ έμφραγμα του μυοκαρδίου εντός 2 έως 3 ημερών
- Ασταθής στηθάγχη που δεν είχε σταθεροποιηθεί προηγουμένως με ιατρική θεραπεία
- Ανεξέλεγκτες καρδιακές αρρυθμίες που προκαλούν συμπτώματα ή αιμοδυναμικό συμβιβασμό
- Συμπτωματική σοβαρή στένωση της αορτής
- Ανεξέλεγκτη συμπτωματική καρδιακή ανεπάρκεια
- Οξεία πνευμονική εμβολή ή πνευμονικό έμφραγμα
- Σοβαρή πνευμονική υπέρταση
- Οξεία μυοκαρδίτιδα ή περικαρδίτιδα ή ενδοκαρδίτιδα
- Οξεία αορτική ανατομή
- Μπλοκ AV υψηλής ποιότητας
- Σοβαρή υπέρταση (SBP μεγαλύτερη από 200 mm Hg, DBP μεγαλύτερη από 110 mm Hg ή και τα δύο)
- Αδυναμία άσκησης λόγω υπερβολικής παχυσαρκίας ή άλλης σωματικής / ψυχικής δυσλειτουργίας

Πληροφορίες σχετικά με τις κανονιστικές ρυθμίσεις και την ασφάλεια

Αυτή η ενότητα παρέχει πληροφορίες σχετικά με την ασφαλή χρήση και τη συμμόρφωση με τους κανονισμούς του συστήματος. Εξοικειωθείτε με αυτές τις πληροφορίες και διαβάστε και κατανοήστε όλες τις οδηγίες πριν επιχειρήσετε να χρησιμοποιήσετε αυτό το σύστημα. Το σύστημα σχεδιάστηκε και κατασκευάστηκε σύμφωνα με τους κατάλληλους ιατρικούς κανονισμούς και ελέγχους.

Ο αγοραστής είναι αποκλειστικά υπεύθυνος για την εκπαίδευση, την οδηγία, την επίβλεψη και την ασφάλεια όλων των χρηστών του διάδρομοι TRACKMASTER® και για τη χρήση του σύμφωνα με τις οδηγίες του κατασκευαστή. Αυτή η συσκευή προορίζεται να χρησιμοποιηθεί ως συσκευή κίνησης για τη διευκόλυνση της καρδιακής ή ιατρικής αξιολόγησης VO2.

ΣΗΜΕΙΩΣΗ: Η μη τήρηση των πληροφοριών ασφαλείας που παρέχονται σε αυτό το εγχειρίδιο θεωρείται μη φυσιολογική χρήση αυτού του συστήματος και μπορεί να οδηγήσει σε τραυματισμό, απώλεια δεδομένων και να ακυρώσει τυχόν υπάρχουσες εγγυήσεις προϊόντος.

Αναφορά σοβαρού περιστατικού

Οποιοδήποτε σοβαρό συμβάν έχει συμβεί σε σχέση με τη συσκευή, θα πρέπει να αναφέρεται στον κατασκευαστή και στην αρμόδια αρχή του κράτους μέλους, στο οποίο είναι εγκατεστημένος ο χρήστης ή / και ο ασθενής.

- Για να αναφέρετε στον κατασκευαστή:



Email: tmservice@full-vision.com

- Παρέχετε τις ακόλουθες πληροφορίες:

- Ο αριθμός μοντέλου της συσκευής όπως αναφέρεται στην πινακίδα στοιχείων που είναι τοποθετημένη στη συσκευή
- Ο σειριακός αριθμός της συσκευής
- Ημερομηνία συμβάντος
- Περιγραφή του συμβάντος, συμπεριλαμβανομένης της επίπτωσης / τραυματισμού του ασθενούς ή του χρήστη
- Τα στοιχεία επικοινωνίας σας (εγκατάσταση, διεύθυνση, όνομα επικοινωνίας, τίτλος και αριθμός τηλεφώνου)

Συμβάσεις ασφάλειας

Ο κίνδυνος είναι μια πηγή πιθανών τραυματισμών σε άτομο, περιουσία ή στο σύστημα.

Αυτό το εγχειρίδιο χρησιμοποιεί τους όρους ΣΗΜΕΙΩΣΗ, ΠΡΟΣΟΧΗ και ΠΡΟΕΙΔΟΠΟΙΗΣΗ για να επισημάνει τους κινδύνους και να προσδιορίσει έναν βαθμό ή ένα επίπεδο σοβαρότητας. Εξοικειωθείτε με τους ακόλουθους ορισμούς και τη σημασία τους.

Ορισμός των συμβάσεων ασφάλειας

Σύμβαση	Ορισμός
ΣΗΜΕΙΩΣΗ	Υποδεικνύει πιθανό κίνδυνο ή μη ασφαλή πρακτική, η οποία, εάν δεν αποφευχθεί, θα μπορούσε να οδηγήσει σε απώλεια ή καταστροφή ιδιοκτησίας ή δεδομένων. Για παράδειγμα: ΣΗΜΕΙΩΣΗ: Για μέγιστη απόδοση, ο διάδρομος TRACKMASTER® πρέπει να διαθέτει τη δική του ειδική πρίζα.
ΠΡΟΣΟΧΗ	Υποδεικνύει πιθανό κίνδυνο ή μη ασφαλή πρακτική, η οποία, εάν δεν αποφευχθεί, θα μπορούσε να οδηγήσει σε μέτριο ή μικρό τραυματισμό. Για παράδειγμα: ΠΡΟΣΟΧΗ: Μην χρησιμοποιείτε σπρέι σιλικόνης για να κηρώσετε τη βάση του διάδρομου. Η χρήση σπρέι σιλικόνης θα ακυρώσει την εγγύηση. Οι εν λόγω ψεκασμοί μπορούν να προκαλέσουν αλλαγές στην επιφάνεια που μπορεί να σας κάνουν να γλιστρήσετε.
ΠΡΟΕΙΔΟΠΟΙΗΣΗ	Υποδεικνύει πιθανό κίνδυνο ή μη ασφαλή πρακτική, η οποία, εάν δεν αποφευχθεί, θα μπορούσε να οδηγήσει σε θάνατο ή σοβαρό τραυματισμό. Για παράδειγμα: ΠΡΟΕΙΔΟΠΟΙΗΣΗ: Μην ανοίγετε ποτέ το κάλυμμα του διαδρόμου TRACKMASTER® ενώ είναι συνδεδεμένος σε πρίζα. Η τάση της γραμμής μπορεί να προκαλέσει σοβαρό τραυματισμό ή θάνατο.

Κίνδυνοι για την ασφάλεια

ΠΡΟΕΙΔΟΠΟΙΗΣΗ

Πριν επιτρέψετε σε οποιονδήποτε να χρησιμοποιήσει το **TMX428** ή το **TMX428CP**, κάντε τα εξής:

- Προειδοποιήστε τον χρήστη για τον κίνδυνο πτώσης ενώ ο μιάντας κινείται.
- Τονίστε την ανάγκη για προσοχή.
- Περιμένετε μέχρι να κινηθεί ο μιάντας του διαδρόμου πριν πατήσετε πάνω του.
- Κάντε επίδειξη για τις κατάλληλες μεθόδους δεσίματος και απασφάλισης.

Μέθοδοι δεσίματος:

- **Βήμα 1:** Συμβουλευέστε τον ασθενή να πατήσει στον μιάντα και να κρατηθεί από τις χειρολαβές κατά την προετοιμασία του διαδρόμου πριν ξεκινήσει τη δοκιμή
- **Βήμα 2:** Δώστε την εντολή έναρξης/τρεξίματος στον διάδρομο με τον ασθενή να εξακολουθεί να πατά στον μιάντα, περιμένετε λίγα δευτερόλεπτα για να βεβαιωθείτε ότι δεν υπάρχει κίνηση χωρίς εντολή
- **Βήμα 3:** Συμβουλευέστε τον ασθενή να πατήσει προσεκτικά στον μιάντα ενώ κρατιέται από τις χειρολαβές, να αρχίσει να περπατά και να συνεχίσει τη δοκιμή

Μέθοδοι απασφάλισης:

- **Βήμα 1:** Επιβραδύνετε τον μιάντα τρεξίματος στην ελάχιστη ταχύτητα και, στη συνέχεια, σταματήστε τον μιάντα
- **Βήμα 2:** Συμβουλευέστε τον ασθενή να κατέβει προσεκτικά από τον μιάντα ενώ κρατιέται από τις χειρολαβές
- Δείξτε σε κάθε χρήστη πώς να χρησιμοποιεί τη συσκευή όπως περιγράφεται σε αυτό το εγχειρίδιο.
- Κίνδυνος προσωπικού τραυματισμού - Κρατήστε τα παιδιά κάτω των 13 ετών μακριά από τη συσκευή.
- Ζητήστε από κάθε χρήστη να πραγματοποιήσει μια εποπτευόμενη "δοκιμαστική χρήση" με ελάχιστη ταχύτητα μιάντα για να εξετάσει και να εξασκήσει τεχνικές χρήσης.
- Μπορεί να προκληθεί σοβαρός τραυματισμός από απώλεια ισορροπίας ή πτώσεις. Για να μειώσετε την πιθανότητα σοβαρού τραυματισμού, δώστε ιδιαίτερη προσοχή στις ακόλουθες προφυλάξεις.
- Τηρήστε όλες τις προφυλάξεις που αναφέρονται στις σελίδες 14 και 15 της ενότητας «Ευθύνη του Πελάτη», για να μειώσετε την πιθανότητα σοβαρού τραυματισμού ως αποτέλεσμα πτώσεων ή απώλειας ισορροπίας.

ΠΡΟΕΙΔΟΠΟΙΗΣΗ

Μπορεί να προκληθεί σοβαρός τραυματισμός ή θάνατος από ηλεκτροπληξία. Για να μειώσετε την πιθανότητα ηλεκτροπληξίας, τηρείτε τις ακόλουθες προφυλάξεις.

- Για να αποσυνδέσετε το διάδρομο, βάλτε το διακόπτη λειτουργίας στη θέση OFF και αφαιρέστε το φως από την πρίζα. Όταν η τροφοδοσία είναι απενεργοποιημένη, το πράσινο φως στον διακόπτη λειτουργίας είναι σκοτεινό.
- Ποτέ μην χρησιμοποιείτε τη συσκευή με κατεστραμμένο καλώδιο τροφοδοσίας ή βύσμα.
- Το καλώδιο τροφοδοσίας πρέπει να περνάει μέσα από τον σφιγκτήρα στο πλαίσιο και να διατηρείται μακριά από τον μηχανισμό ανύψωσης.
- Κρατήστε το καλώδιο ρεύματος μακριά από περιοχές κυκλοφορίας και μακριά από θερμαινόμενες επιφάνειες.
- Μην χρησιμοποιείτε καλώδια επέκτασης.
- Μην χρησιμοποιείτε ποτέ τη συσκευή όταν είναι βρεγμένη.
- Μην χρησιμοποιείτε ποτέ τη συσκευή εάν δεν λειτουργεί σωστά.
- Αποσυνδέετε πάντα το μηχάνημα πριν από τη συντήρηση ή το σέρβις.
- Ο διάδρομος πρέπει να συντηρείται μόνο από εξουσιοδοτημένους τεχνικούς.

- Ο χειριστής πρέπει να αναφέρει τυχόν ηλεκτροπληξία όταν αγγίζει τον διάδρομο και να διακόψει αμέσως τη χρήση.
- Μην χρησιμοποιείτε ποτέ τον διάδρομο σε εξωτερικούς χώρους.
- Διακόψτε αμέσως τη χρήση και αποσυνδέστε τον διάδρομο αν μυρίσετε τη χαρακτηριστική οσμή καμένων ηλεκτρικών εξαρτημάτων.

ΠΡΟΕΙΔΟΠΟΙΗΣΗ

Μπορεί να προκληθεί σοβαρός τραυματισμός ή θάνατος από ηλεκτροπληξία κατά την απινίδωση. Μην αφήνετε ποτέ ασθενή ή χειριστές κοντά στο διάδρομο κατά τη διάρκεια της απινίδωσης.

Ο φορητός εξοπλισμός επικοινωνιών RF (συμπεριλαμβανομένων περιφερειακών όπως καλώδια κεραίας και εξωτερικές κεραίες) θα πρέπει να χρησιμοποιείται σε απόσταση όχι μικρότερη από 30 cm (12 ίντσες) σε οποιοδήποτε μέρος του διαδρόμου, συμπεριλαμβανομένων των καλωδίων που καθορίζονται από τον κατασκευαστή. Διαφορετικά, μπορεί να προκληθεί υποβάθμιση της απόδοσης αυτού του εξοπλισμού.

ΠΡΟΕΙΔΟΠΟΙΗΣΗ

Συμβουλευτείτε το γιατρό σας πριν χρησιμοποιήσετε τη συσκευή για να προσδιορίσετε τη φυσική σας ετοιμότητα και δυνατότητες. Σταματήστε να ασκείστε αμέσως και ζητήστε ιατρική βοήθεια εάν αισθανθείτε πόνο στο στήθος, ζάλη ή δύσπνοια ή εάν εμφανίσετε συμπτώματα υπερβολικής άσκησης.

ΠΡΟΕΙΔΟΠΟΙΗΣΗ

Μπορεί να προκύψει σοβαρός τραυματισμός ή θάνατος από τη λειτουργία του διαδρόμου παρουσία εκρηκτικών ή εύφλεκτων ατμών και αντισηπτικών.

ΠΡΟΕΙΔΟΠΟΙΗΣΗ

Πιθανότητα τραυματισμού των ποδιών στο μπροστινό άκρο του διαδρόμου στο μηχανισμό ανύψωσης (γρανάζι προσγείωσης) όταν ο διάδρομος κατεβαίνει. Κρατήστε τα πόδια και τα χέρια σας μακριά από αυτήν την περιοχή ανά πάσα στιγμή.

Πιθανός τραυματισμός θραύσης ποδιών στην πίσω πλευρική ράγα, στο πίσω μέρος της πλευρικής ράγας και στον πίσω κύλινδρο όταν ο διάδρομος πλησιάζει το πλήρες ύψος. Κρατήστε τα πόδια και τα χέρια σας μακριά από αυτήν την περιοχή ανά πάσα στιγμή.

Προκειμένου να αποφευχθεί ο κίνδυνος ηλεκτροπληξίας, ο εξοπλισμός αυτός θα πρέπει να συνδέεται σε δίκτυο παροχής με προστατευτική γείωση.

Ταξινόμηση ιατρικής συσκευής

Αυτή η συσκευή ταξινομείται ως εξής, σύμφωνα με το IEC 60601-1:

ΣΗΜΕΙΩΣΗ: Κατηγορία A 60601 Εκπομπές 120V 60 Hz (καλύπτει μόνο τις ιατρικές/εμπορικές εγκαταστάσεις).

Κατηγορία B 60601 Εκπομπές 220V 50/60 Hz (καλύπτει όλες τις εγκαταστάσεις της αγοράς).

Ταξινόμηση ιατρικών συσκευών

Κατηγορία	Ταξινόμηση
Τύπος προστασίας από ηλεκτροπληξία	Ιατρικό μηχάνημα με κινητήρα κατηγορίας I.
Βαθμός προστασίας από ηλεκτροπληξία	Τμήμα εξωτερικής εφαρμογής τύπου B.
Βαθμός προστασίας έναντι επιβλαβούς εισόδου ή νερού	Κανονικός εξοπλισμός (κλειστός εξοπλισμός χωρίς προστασία από την είσοδο νερού).
Βαθμός ασφάλειας εφαρμογής, παρουσίας εύφλεκτου αναισθητικού μείγματος με αέρα ή με οξυγόνο ή με οξείδιο του αζώτου	Ο εξοπλισμός δεν είναι κατάλληλος για χρήση παρουσία εύφλεκτου αναισθητικού μείγματος με αέρα ή με οξυγόνο ή με οξείδιο του αζώτου.
Μέθοδος αποστείρωσης ή απολύμανσης που συνιστά ο κατασκευαστής	Δεν ισχύει
Τρόπος λειτουργίας	Συνεχής λειτουργία.

Κανονιστική Συμμόρφωση και Ασφάλεια

Τα TMX428 και TMX428CP πληρούν τα ακόλουθα πρότυπα ασφάλειας και κανονισμών για μηχανοκίνητα ιατρικά μηχανήματα FDA Κατηγορίας I. Έχουν δοκιμαστεί και αναφερθεί από την TÜV SÜD America Incorporated. Έχουν επίσης δοκιμαστεί από την Intertek Testing Services N.A Inc. και αναφέρονται από την Engineering Testing Laboratories (ETL). Ωστόσο, η απόλυτη συμμόρφωση με το IEC 60601-1 είναι ευθύνη του system integrator όταν συνδυάζεται με άλλο εξοπλισμό. Επιπλέον, όλος ο μηχανοκίνητος εξοπλισμός είναι δυνητικά επικίνδυνος εάν χρησιμοποιηθεί λανθασμένα. Πριν χρησιμοποιήσετε τα TMX428 και TMX428CP, ακολουθήστε όλες τις προφυλάξεις που αναφέρονται σε αυτό το κεφάλαιο και διαβάστε προσεκτικά ολόκληρο το Εγχειρίδιο κατόχου. Χρησιμοποιήστε τα TMX428 και TMX428CP μόνο όπως περιγράφεται.

ΣΗΜΕΙΩΣΗ: Αυτός ο εξοπλισμός έχει δοκιμαστεί και έχει βρεθεί ότι συμμορφώνεται με τα όρια για μια ψηφιακή συσκευή Κατηγορίας B, σύμφωνα με το μέρος 15 των κανόνων FCC. Αυτά τα όρια έχουν σχεδιαστεί για να παρέχουν εύλογη προστασία από επιβλαβείς παρεμβολές όταν ο εξοπλισμός λειτουργεί σε επαγγελματικό περιβάλλον. Αυτός ο εξοπλισμός παράγει, χρησιμοποιεί και μπορεί να εκπέμψει ενέργεια ραδιοσυχνότητας και, εάν δεν εγκατασταθεί και χρησιμοποιηθεί σύμφωνα με το εγχειρίδιο οδηγιών, μπορεί να προκαλέσει επιβλαβείς παρεμβολές στις ραδιοεπικοινωνίες. Η λειτουργία αυτού του εξοπλισμού σε κατοικημένη περιοχή είναι πιθανό να προκαλέσει επιβλαβείς παρεμβολές, οπότε ο χρήστης θα πρέπει να διορθώσει την παρεμβολή με έξοδα του κατόχου.

Πίνακας 1: Οδηγίες και δήλωση κατασκευαστή - Εκπομπές

Η σειρά TMX428 προορίζεται για χρήση στο ηλεκτρομαγνητικό περιβάλλον που καθορίζεται παρακάτω. Ο πελάτης ή ο χρήστης της σειράς TMX428 πρέπει να διασφαλίσει ότι χρησιμοποιείται σε τέτοιο περιβάλλον.

Δοκιμή εκπομπών	Συμμόρφωση	Ηλεκτρομαγνητικό Περιβάλλον - Οδηγίες
Εκπομπές RF CISPR 11	Ομάδα 1	Η σειρά TMX428 χρησιμοποιεί ενέργεια RF μόνο για την εσωτερική λειτουργία της. Επομένως, οι εκπομπές RF είναι πολύ χαμηλές και δεν είναι πιθανό να προκαλέσουν παρεμβολές σε κοντινό ηλεκτρονικό εξοπλισμό.
Εκπομπές RF CISPR 11	Κατηγορία B	Η σειρά TMX428 είναι κατάλληλη για χρήση σε όλες τις εγκαταστάσεις, συμπεριλαμβανομένων των οικιακών, και εκείνων που συνδέονται άμεσα με το δημόσιο δίκτυο τροφοδοσίας χαμηλής τάσης που τροφοδοτεί κτίρια που χρησιμοποιούνται για οικιακούς σκοπούς.
Αρμονικές IEC 61000-3-2	Κατηγορία A	
Τρεμόπαιγμα IEC 61000-3-3	Συμμόρφωση	

Πίνακας 2: Οδηγίες και δήλωση κατασκευαστή - Ατρωσία Όλος ο εξοπλισμός ME και τα συστήματα ME

Η σειρά TMX428 προορίζεται για χρήση στο ηλεκτρομαγνητικό περιβάλλον που καθορίζεται παρακάτω. Ο πελάτης ή ο χρήστης της σειράς TMX428 πρέπει να διασφαλίσει ότι χρησιμοποιείται σε τέτοιο περιβάλλον.

Δοκιμή ατρωσίας	IEC 60601 Επίπεδο δοκιμής	Συμμόρφωση Επίπεδο	Ηλεκτρομαγνητικό Περιβάλλον - Οδηγίες
ESD IEC 61000-4-2	επαφή ±6kV ±8kV κεραία	επαφή ±6kV ±8kV κεραία	Το δάπεδο πρέπει να είναι από ξύλο, σκυρόδεμα ή κεραμικά πλακίδια. Εάν το δάπεδο είναι συνθετικό, το γ / h πρέπει να είναι τουλάχιστον 30%
EFT IEC 61000-4-4	Κύρια ± 2kV ±1kV I/Os	Κύρια ± 2kV ±1kV I/Os	Η κύρια ισχύς πρέπει να είναι εκείνη ενός τυπικού εμπορικού ή νοσοκομειακού περιβάλλοντος.
Υπέρταση IEC 61000-4-5	± 1kV Διαφορικό ±2kV Κοινό	± 1kV Διαφορικό ±2kV Κοινό	Η κύρια ισχύς πρέπει να είναι εκείνη ενός τυπικού εμπορικού ή νοσοκομειακού περιβάλλοντος.
Πτώση τάσης/διακύμανση IEC 61000-4-11	>95% πτώση για 0,5 κύκλους 60% πτώση για 5 κύκλους 30% πτώση για 25 κύκλους >95% πτώση για 5 δευτερόλεπτα	>95% πτώση για 0,5 κύκλους 60% πτώση για 5 κύκλους 30% πτώση για 25 κύκλους >95% πτώση για 5 δευτερόλεπτα	Η κύρια ισχύς πρέπει να είναι εκείνη ενός τυπικού εμπορικού ή νοσοκομειακού περιβάλλοντος. Εάν ο χρήστης της σειράς TMX428 απαιτεί συνεχή λειτουργία κατά τη διάρκεια διακοπών ρεύματος, συνιστάται η τροφοδοσία της σειράς TMX428 από αδιάλειπτη παροχή ρεύματος ή μπαταρία.
Συχνότητα ισχύος 50/60Hz Μαγνητικό πεδίο IEC 61000-4-8	3A/m	3A/m	Τα μαγνητικά πεδία συχνότητας ισχύος πρέπει να είναι εκείνα ενός τυπικού επαγγελματικού ή νοσοκομειακού περιβάλλοντος.

Πίνακας 3: Οδηγίες και δήλωση κατασκευαστή - Συστήματα ατρωσίας ΜΕ και συστήματα ΜΕ που ΔΕΝ υποστηρίζουν τη ζωή

Η σειρά TMX428 προορίζεται για χρήση στο ηλεκτρομαγνητικό περιβάλλον που καθορίζεται παρακάτω. Ο πελάτης ή ο χρήστης της σειράς TMX428 πρέπει να διασφαλίσει ότι χρησιμοποιείται σε τέτοιο περιβάλλον.

Δοκιμή ατρωσίας	Επίπεδο δοκιμής IEC 60601	Συμμόρφωση Επίπεδο	Ηλεκτρομαγνητικό Περιβάλλον - Οδηγίες
Επαγ. RF IEC 61000-4-6 Εκπεμπ. RF IEC 61000-4-3	3 Vrms 150 kHz έως 80 MHz 3 V/m 80 MHz έως 2,5 GHz	(V1)=3 Vrms (3 V, 6 V σε ISM + Ερασιτεχνικές Συχνότητες) (E1)=3 V/m (3 V/m στα 80 - 2.700 MHz, Διαμόρφωση AM 9-28 V/m, 385 - 6.000 MHz, Διαμόρφωση FM ή Ψηφιακή Διαμόρφωση)	Ο φορητός και κινητός εξοπλισμός επικοινωνιών πρέπει να διαχωρίζονται από τη Σειρά TMX428 τουλάχιστον με τις αποστάσεις που υπολογίζονται / αναφέρονται παρακάτω: $D=(3,5/V1)(\text{Sqrt } P)$ 150kHz έως 80MHz $D=(3,5/E1)(\text{Sqrt } P)$ 80 έως 800 MHz $D=(7/E1)(\text{Sqrt } P)$ 800 MHz έως 2,5 GHz Όπου P είναι η μέγιστη ισχύς σε watt και D είναι η συνιστώμενη απόσταση διαχωρισμού σε μέτρα. Η ένταση πεδίου από σταθερούς πομπούς, όπως καθορίζεται από μια έρευνα ηλεκτρομαγνητικής τοποθεσίας, πρέπει να είναι μικρότερη από τα επίπεδα συμμόρφωσης (V1 και E1). Ενδέχεται να προκληθούν παρεμβολές κοντά στον εξοπλισμό που περιέχει έναν πομπό.
Ατρωσία θύρας περιβλήματος σε κοντινά μαγνητικά πεδία IEC 60601-1-2:2014+A1:2020 έκδ. 4.1	134,2 kHz 13,56 MHz	Διαμόρφωση παλμού 2,1 kHz, 65* A/m Διαμόρφωση παλμού 50 kHz, 7,5* A/m	Ο φορέας θα διαμορφωθεί με χρήση ενός τετράγωνου σήματος κύματος με κύκλο λειτουργίας 50%. *r.m.s πριν εφαρμοστεί η διαμόρφωση.

Πίνακας 4: Συνιστώμενες αποστάσεις διαχωρισμού μεταξύ φορητού και κινητού εξοπλισμού επικοινωνιών RF και του εξοπλισμού TMX428 Series ME και των συστημάτων ME που ΔΕΝ υποστηρίζει τη ζωή

Η σειρά TMX428 προορίζεται για χρήση στο ηλεκτρομαγνητικό περιβάλλον στο οποίο ελέγχονται οι ακτινοβολούμενες διαταραχές. Ο πελάτης ή ο χρήστης της σειράς TMX428 μπορεί να βοηθήσει στην αποφυγή ηλεκτρομαγνητικών παρεμβολών διατηρώντας μια ελάχιστη απόσταση μεταξύ φορητού και κινητού εξοπλισμού επικοινωνιών RF και της σειράς TMX428 όπως συνιστάται παρακάτω, σύμφωνα με τη

μέγιστη ισχύ εξόδου του εξοπλισμού επικοινωνιών.

Μέγιστη ισχύς εξόδου (Βατ)	Απόσταση (m) 150 kHz έως 80 MHz	Απόσταση (m) 80 έως 800 MHz	Απόσταση (m) 800 MHz έως 2,5 GHz
	$D=(3,5/\sqrt{P})$ (Sqrt P)	$D=(3,5/\sqrt{E1})$ (Sqrt P)	$D=(7/\sqrt{E1})$ (Sqrt P)
0,01	0,11667	0,11667	0,23333
0,1	0,36894	0,36894	0,73785
1	1,1667	1,1667	2,3333
10	3,6894	3,6894	7,3785
100	11,667	11,667	23,333

Ευθύνη του Κατασκευαστή

Η Full-Vision Inc. είναι υπεύθυνη για τις επιπτώσεις της ασφάλειας, της αξιοπιστίας και της απόδοσης του διαδρόμου μόνο εάν πληρούνται οι ακόλουθες προϋποθέσεις:

- Οι εργασίες συναρμολόγησης, επεκτάσεις, αναπροσαρμογές, τροποποιήσεις ή επισκευές πραγματοποιούνται από εξουσιοδοτημένο προσωπικό.
- Η ηλεκτρική εγκατάσταση του σχετικού δωματίου συμμορφώνεται με τις απαιτήσεις των κατάλληλων τοπικών, πολιτειακών και άλλων κυβερνητικών κανονισμών.
- Ο εξοπλισμός χρησιμοποιείται σύμφωνα με τις οδηγίες χρήσης.

Ευθύνη του Πελάτη

Ο πελάτης είναι υπεύθυνος για την παροχή κατάλληλων γραφείων, καρεκλών, πρίζων, συνδέσεων δικτύου, αναλογικών τηλεφωνικών γραμμών και εντοπισμού οποιουδήποτε από τα εξαρτήματα του συστήματος που περιγράφονται σε αυτό το εγχειρίδιο σύμφωνα με όλους τους τοπικούς, πολιτειακούς και εθνικούς κωδικούς.

Ο πελάτης είναι αποκλειστικά υπεύθυνος για την εκπαίδευση, την οδηγία, την επίβλεψη και την ασφάλεια όλων των χρηστών των **TMX428** και **TMX428CP** και για τη χρήση του σύμφωνα με τις οδηγίες του κατασκευαστή. Αυτή η συσκευή προορίζεται να χρησιμοποιηθεί ως συσκευή κίνησης για τη διευκόλυνση της καρδιακής ή ιατρικής αξιολόγησης VO₂.

- Διαβάστε αυτό το εγχειρίδιο χειριστή προτού χρησιμοποιήσετε τα **TMX428** και **TMX428CP**.
- Βοηθήστε στην εκφόρτωση του ασθενούς σε περίπτωση μη φυσιολογικής ή μη αναμενόμενης λειτουργίας του διαδρόμου.
- Εάν ο διάδρομος δεν ανταποκρίνεται σωστά, σταματήστε τον διάδρομο, βοηθήστε στην αφαίρεση του ασθενούς από τον μάντα λειτουργίας, αποσυνδέστε το τροφοδοτικό του διαδρόμου και ζητήστε επισκευή από το εργοστάσιο πριν επιχειρήσετε να επανεκκινήσετε τον διάδρομο.
- Μην αφήνετε ποτέ παιδιά ή κατοικίδια κοντά στο μηχάνημα χωρίς ειδική επίβλεψη ενηλίκου.
- Σημειώστε τη θέση των χειριστηρίων διακοπής ή / και έκτακτης ανάγκης και τη λειτουργία τους πριν ξεκινήσετε μια δοκιμή ή προπόνηση.
- Ο Ασθενής πρέπει πάντα να φορά το κορδόνι ασφάλειας ασθενούς ενώ χειρίζεται τα **TMX428** και **TMX428CP**.



- Σε περίπτωση που ο ασθενής πέσει και το κορδόνι ασφάλειας ασθενούς δεν απεμπλακεί, χρησιμοποιήστε το κουμπί διακοπής έκτακτης ανάγκης στον διάδρομο για να σταματήσετε τον διάδρομο, καθώς αυτό αποδεσμεύει τον κινητήρα και επιτρέπει στον διάδρομο να περιστρέφεται ελεύθερα μέχρι να σταματήσει
- Αυτή η συσκευή δεν προορίζεται για χρήση από άτομα με μειωμένη σωματική, αισθητηριακή ή διανοητική ικανότητα ή έλλειψη εμπειρίας και γνώσης, εκτός εάν επιβλέπονται ή τους έχουν δοθεί οδηγίες σχετικά με τη χρήση του διαδρόμου από άτομο που είναι υπεύθυνο για την ασφάλειά τους.
- Βεβαιωθείτε ότι ο ασθενής και ο χειριστής γνωρίζουν πώς να σταματήσουν το μηχάνημα σε περίπτωση δυσλειτουργίας ή έκτακτης ανάγκης.
- Ο ασθενής δεν πρέπει να φοράει χαλαρό νάιλον υλικό κατά την άσκηση στον διάδρομο για να αποφευχθεί η δημιουργία Ηλεκτροστατικής Εκφόρτισης.
- Μην επιχειρήσετε ποτέ να αφαιρέσετε οποιοδήποτε είδος ρούχων ενώ κινείται ο ιμάντας.
- Όλα τα άτομα πάνω και γύρω από το διάδρομο πρέπει να φορούν προστατευτικά υποδήματα. Τα κορδόνια των παπουτσιών πρέπει να είναι σφιχτά και να μην κρέμονται ώστε να υπάρχει κίνδυνος να σκοντάψετε ή να μαγκώσουν. Σανδάλια, σαγιονάρες, παντόφλες και παρόμοια δεν θεωρούνται προστατευτικά υποδήματα.
- Περπατήστε στο κέντρο του ιμάντα λειτουργίας. Η επαφή με την πλευρική ράγα και τον κινούμενο ιμάντα μπορεί να προκαλέσει τραυματισμό.
- Τοποθετήστε το διάδρομο σε μια σκληρή, επίπεδη επιφάνεια χωρίς εμπόδια. Δείτε το Κεφάλαιο 5 αυτού του εγχειριδίου.
- Ελέγξτε τη σύνδεση και τη θέση του καλωδίου τροφοδοσίας για επικίνδυνα σημεία που μπορεί να μαγκώσει πριν από τη χρήση.
- Ελέγξτε τη σύνδεση καλωδίου εισόδου (εάν υπάρχει) για σωστή διασύνδεση με όλο τον εξοπλισμό.
- Κρατήστε όλα τα καλώδια μακριά από τον ασθενή για να αποφύγετε κίνδυνο να σκοντάψει.
- Μην επιχειρήσετε ποτέ να αφαιρέσετε το καπό του κινητήρα ή να κάνετε μόνοι σας ηλεκτρικές επισκευές. Οι επισκευές πρέπει να γίνονται μόνο από εξουσιοδοτημένη εταιρεία επισκευών.
- Αποσυνδέετε πάντα τα **TMX428** και **TMX428CP** κατά το σέρβις, τον έλεγχο ή τον καθαρισμό του διαδρόμου.
- Ελέγχετε τακτικά τον διάδρομο για χαλαρά εξαρτήματα.
- Ελέγξτε τις χειρολαβές και βεβαιωθείτε ότι θα στηρίζουν τον ασθενή σωστά.
- Ξεκινήστε πάντα τον ιμάντα κίνησης με τη χαμηλότερη ταχύτητα πριν ξεκινήσετε την δοκιμή ασθενούς.
- Επιβραδύνετε πάντα τον ιμάντα τρεξίματος στην ελάχιστη ταχύτητα πριν σταματήσετε.

- Κρατήστε τα χέρια, τα πόδια και τα ρούχα μακριά από τυχόν κινούμενα μέρη.
- Βεβαιωθείτε ότι κανείς δεν βρίσκεται κοντά στο μηχανισμό ανύψωσης πριν από τη λειτουργία. Μην βάζετε ποτέ κανένα μέρος του σώματος κάτω από οποιοδήποτε μέρος του διαδρόμου.
- Μην ρίχνετε και μην τοποθετείτε ποτέ αντικείμενα σε οποιοδήποτε άνοιγμα.
- Ποτέ μην βάζετε ρούχα, καλώδια σύνδεσης ή άλλο εξοπλισμό στις πλαϊνές χειρολαβές και μην ρίχνετε αντικείμενα στον ιμάντα ενώ τα **TMX428** και **TMX428CP** είναι σε λειτουργία.
- Μην επιτρέπετε τη συσσώρευση υγρασίας ή λαδιών στον εξοπλισμό. Υπάρχει κίνδυνος ολίσθησης.

Πληροφορίες προϊόντος και συσκευασίας





Αυτή η ενότητα περιγράφει τη θέση των ετικετών που χρησιμοποιούνται στη συσκευή σας και τη συσκευασία της. Περιγράφει, επίσης, τα σύμβολα που χρησιμοποιούνται στις ετικέτες.

Σύμβολα











Τα ακόλουθα σύμβολα ενδέχεται να εμφανίζονται στη συσκευή ή στη συσκευασία της. Η εξοικείωση με αυτά τα σύμβολα βοηθά στην ασφαλή χρήση και απόρριψη του εξοπλισμού. Για τα σύμβολα εξοπλισμού που δεν εμφανίζονται, ανατρέξτε στα εγχειρίδια των αρχικών κατασκευαστών εξοπλισμού (OEM).

Τα σύμβολα χρησιμοποιούνται για την προβολή προειδοποιήσεων, απαγορεύσεων, υποχρεωτικών ενεργειών ή πληροφοριών. Τυχόν σύμβολα κινδύνου στη συσκευή σας ή στη συσκευασία με χρωματικές ενδείξεις υποδεικνύουν ότι υπάρχει συγκεκριμένος κίνδυνος και είναι μια προειδοποίηση. Τυχόν σύμβολα κινδύνου στη συσκευή ή τη συσκευασία σας που είναι ασπρόμαυρα υποδηλώνουν πιθανό κίνδυνο και χρειάζονται προσοχή.

Γλωσσάρι συμβόλων

Σύμβολο	Περιγραφή/Ορισμός
	Αριθμός καταλόγου ή παραγγελίας εξαρτήματος Υποδεικνύει τον κατάλογο του κατασκευαστή ή τον αριθμό εξαρτήματος.
 ABC123	Αριθμός καταλόγου ή παραγγελίας εξαρτήματος Υποδεικνύει τον κατάλογο του κατασκευαστή ή τον αριθμό εξαρτήματος.
 ABC123	Σειριακός αριθμός Υποδεικνύει τον σειριακό αριθμό του κατασκευαστή.
MANUFACTURED BY:  YYYY-MM-DD	Όνομα κατασκευαστή, διεύθυνση και κατασκευή (έτος-μήνας-ημερομηνία) Υποδεικνύει το όνομα και τη διεύθυνση για τον κατασκευαστή αυτής της συσκευής.

Σύμβολο	Περιγραφή/Ορισμός
	<p>ΠΡΟΣΟΧΗ:</p> <p>ΣΥΜΒΟΥΛΕΥΤΕΙΤΕ ΤΑ ΣΥΝΟΔΕΥΤΙΚΑ ΕΓΓΡΑΦΑ - Ενδέχεται να υπάρχουν συγκεκριμένες προειδοποιήσεις ή προφυλάξεις που σχετίζονται με τη συσκευή που δεν βρίσκονται διαφορετικά στην ετικέτα.</p> <p>Συμβουλευτείτε τα συνοδευτικά έγγραφα για περισσότερες πληροφορίες σχετικά με την ασφαλή χρήση αυτής της συσκευής.</p>
	<p>ΠΡΟΣΟΧΗ:</p> <p>ΗΛΕΚΤΡΟΠΛΗΞΙΑ- Υποδεικνύει την παρουσία επικίνδυνων ενεργειακών κυκλωμάτων ή κινδύνων ηλεκτροπληξίας.</p> <p>Για να μειώσετε τον κίνδυνο ηλεκτροπληξίας, μην ανοίξετε αυτό το περίβλημα. Ανατρέξτε στη συντήρηση από εξειδικευμένο προσωπικό.</p>
	Η ανάγνωση του εγχειριδίου κατόχου είναι υποχρεωτική.
	Προσαρμογή κλίσης / μείωσης ανύψωσης, μόνο TMX428CP
	Ρύθμιση ταχύτητας ιμάντα τρεξίματος, μόνο TMX428CP
	<p>Όριο θερμοκρασίας λειτουργίας</p> <p>Υποδεικνύει τη μέγιστη θερμοκρασία έως τη θερμοκρασία λειτουργίας της συσκευής.</p>
	<p>Όριο θερμοκρασίας αποθήκευσης</p> <p>Υποδεικνύει τους ανώτερους και κατώτερους περιορισμούς θερμοκρασίας για τη μεταφορά και το χειρισμό αυτού του πακέτου.</p>
	<p>Όριο υγρασίας</p> <p>Υποδεικνύει τα ανώτατα και τα κάτω όρια υγρασίας χωρίς συμπύκνωση για τη μεταφορά, το χειρισμό αυτού του πακέτου και τη λειτουργία της συσκευής.</p>

Σύμβολο	Περιγραφή/Ορισμός
	<p>Αυτός ο εξοπλισμός συμμορφώνεται με την απαίτηση σήμανσης ΑΗΗΕ της ΕΕ για τη σωστή απόρριψη ηλεκτρικών και ηλεκτρονικών αποβλήτων σύμφωνα με την Ευρωπαϊκή Οδηγία. Η παρούσα οδηγία απαιτεί διαχωρισμό και ανάκτηση ή επαναχρησιμοποίηση χρησιμοποιημένου ηλεκτρικού ή ηλεκτρονικού εξοπλισμού κατά τη διάθεση ΗΗΕ στο τέλος του κύκλου ζωής τους.</p> <p>Το TRACKMASTER® δεν πρέπει να απορρίπτεται ως αστικά απόβλητα. Τα ηλεκτρικά ή ηλεκτρονικά εξαρτήματα πρέπει να συλλέγονται ξεχωριστά και να απορρίπτονται σύμφωνα με τις τοπικές απαιτήσεις και πηγές. Το πρόγραμμα ΗΗΕ ελαχιστοποιεί τυχόν πιθανές επιπτώσεις στο περιβάλλον και την υγεία των χρηστών, εξαλείφοντας την πιθανή παρουσία επικίνδυνων ουσιών στη ροή αποβλήτων. Ο πελάτης θα πρέπει να επικοινωνήσει με τις τοπικές αρχές ή τον Διανομέα TRACKMASTER® για οδηγίες σχετικά με τη συμμόρφωση με την οδηγία.</p>
	<p>Διατηρήστε το στεγνό</p> <p>Υποδεικνύει ότι πρέπει να κρατήσετε το δοχείο μακριά από βροχή και άλλες πηγές υγρασίας.</p>
	<p>Σήμανση CE</p> <p>Υποδεικνύει ότι η συσκευή ή το προϊόν συμμορφώνεται με τις ισχύουσες οδηγίες της ΕΕ (Ευρωπαϊκή Ένωση).</p>
 	<p>Εργαστήρια Ηλεκτρικών Δοκιμών</p> <p>Υποδεικνύει ότι η συσκευή ή το προϊόν έχει δοκιμαστεί από διαπιστευμένο εργαστήριο δοκιμών τρίτων και πληροί τα ισχύοντα πρότυπα ασφαλείας για πώληση και διανομή στη Βόρεια Αμερική.</p> <p>Τα συνήθη μοντέλα και τα μοντέλα Πίνακα ελέγχου επισημαίνονται ξεχωριστά.</p>
	Προστατευτική γείωση.
	Εναλλασσόμενο ρεύμα.
	Η συσκευή είναι κατάλληλη για εξωτερική εφαρμογή των εξαρτημάτων τύπου "B".
	Το μοναδικό αναγνωριστικό συσκευής είναι μια μοναδική σήμανση της ιατρικής συσκευής
	Ακολουθήστε τις οδηγίες λειτουργίας
	Ιατρική συσκευή

Σύμβολο	Περιγραφή/Ορισμός		
<table border="1"> <tr> <td>EC</td> <td>REP</td> </tr> </table>	EC	REP	Εξουσιοδοτημένος Αντιπρόσωπος στην Ευρωπαϊκή Ένωση (μόνο κανονιστικές υποθέσεις).
EC	REP		
<table border="1"> <tr> <td>CH</td> <td>REP</td> </tr> </table>	CH	REP	Εξουσιοδοτημένος Αντιπρόσωπος στην Ελβετία
CH	REP		
<table border="1"> <tr> <td>UK</td> <td>RP</td> </tr> </table>	UK	RP	Υπεύθυνο Άτομο στο Ηνωμένο Βασίλειο
UK	RP		
	Εισαγωγέας: Υποδεικνύει την οντότητα που εισάγει την ιατρική συσκευή κατά τόπους.		

Θέσεις ετικετών

Αυτή η ενότητα προσδιορίζει τις ετικέτες και τις τοποθεσίες τους στο προϊόν και τη συσκευασία.

TMX428 & TMX428CP

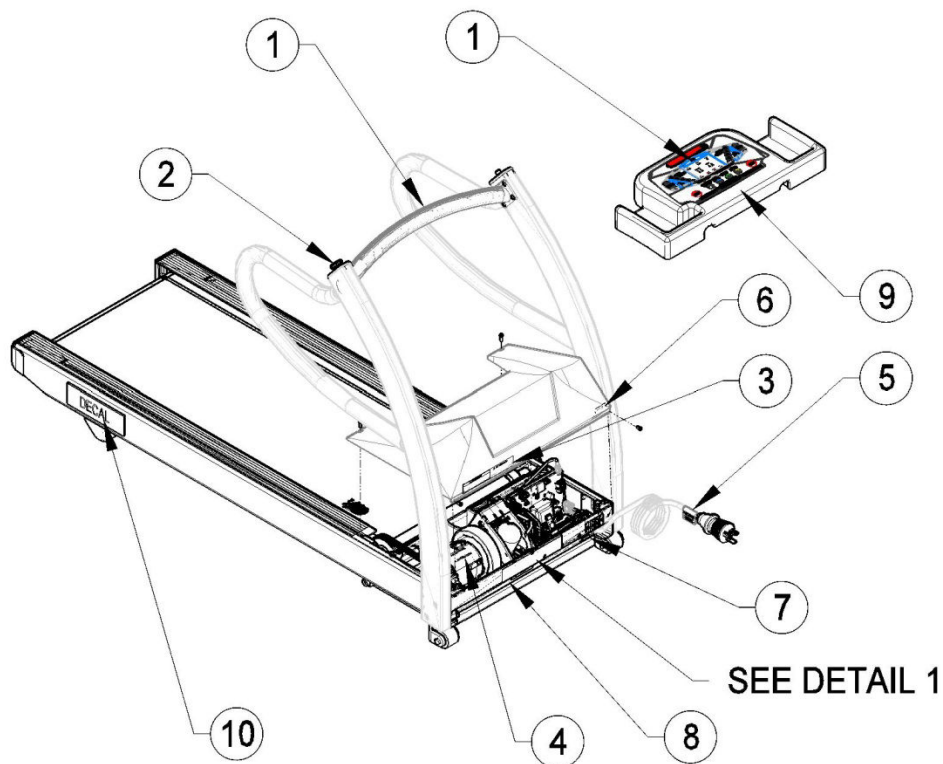

Αποστολή TMX428 & TMX428CP

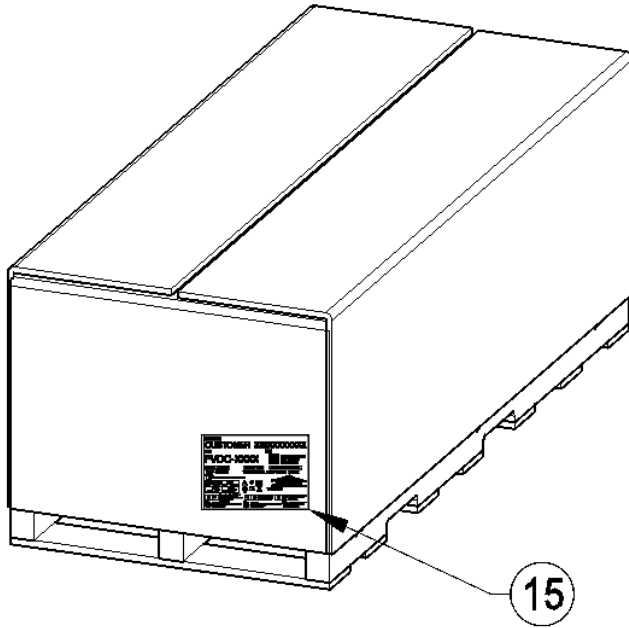



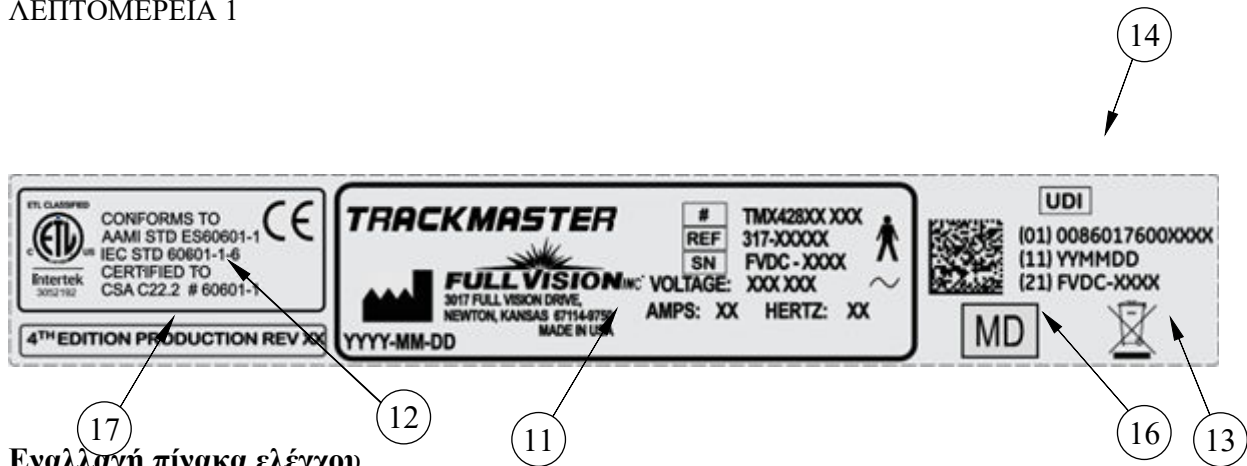













ΛΕΙΤΟΜΕΡΕΙΑ 1



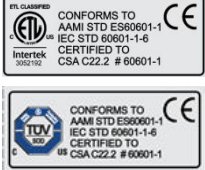

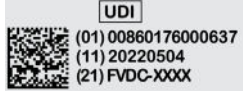
Εναλλαγή πίνακα ελέγχου



Στοιχείο	Ετικέτα	Τοποθεσία	Περιγραφή
1		TMX428 στην κεντρική χειρολαβή Κεντρική κονσόλα TMX428CP	Υποδεικνύει ανάγνωση του εγχειριδίου κατόχου
2		Στοπ στο καπάκι αριστερή ή δεξιά στο κιγκλίδωμα	Προσδιορίζει το E-Stop
3		Μπροστινό μέρος της συσκευής στην κουκούλα	Προσδιορίζει την Προσοχή Κίνδυνος ηλεκτροπληξίας
4		Στον κινητήρα	Προσδιορίζει την Προσοχή Κίνδυνος ηλεκτροπληξίας
5		Στο καλώδιο τροφοδοσίας	Προσδιορίζει Προσοχή DC Hi-Pot
6		Μπροστινό μέρος της συσκευής στην κουκούλα	Προσδιορίζει τον κύριο διακόπτη ισχύος.
7		Μπροστινό μέρος της συσκευής	Προσδιορίζει την απενεργοποίηση (αποσύνδεση από το ρεύμα) και την ενεργοποίηση (σύνδεση στο ρεύμα)
8		Μπροστινό μέρος της συσκευής	Προσδιορίζει τη θέση για το σημείο σύνδεσης RS232 & USB.
9		TMX428CP Μπροστινό μέρος του πίνακα ελέγχου.	Προσδιορίζει Προειδοποίηση - Κίνδυνος τραυματισμού - Κρατήστε τα παιδιά κάτω των 13 ετών μακριά από το μηχάνημα.
10	Χαλκομανία πελάτη	Στο πλευρικό κανάλι Δεξιά και αριστερή θέση πάνω από το πίσω πόδι.	Προσδιορίζει το ΛΟΓΟΤΥΠΟ του πελάτη

11		Μπροστινό μέρος της συσκευής	Προσδιορίζει το μοντέλο προϊόντος
12		Μπροστινό μέρος της συσκευής	Προσδιορίζει τα πρότυπα καταχώρισης
13		Μπροστινό μέρος της συσκευής	Περιέχει τις απαιτήσεις απόρριψης της Ευρωπαϊκής Ένωσης
14		Μπροστά από τη συσκευή στο μοτέρ & στην ετικέτα αποστολής.	Προσδιορίζει το μοναδικό αναγνωριστικό συσκευής <ul style="list-style-type: none"> • (01) Αριθμός GTIN • (11) Ημερομηνία παραγωγής • (21) Σειριακός αριθμός
15		Στο εμπορευματοκιβώτιο αποστολής.	Προσδιορίζει τις ακόλουθες πληροφορίες για αποστολή: <ul style="list-style-type: none"> • Πελάτης • Αριθμός μοντέλου • Αναθεώρηση • Σειριακός αριθμός • Συνθήκες αποθήκευσης • Κανονιστική συμμόρφωση • Χώρα προέλευσης • Πληροφορίες αντιπροσώπου • Πληροφορίες εισαγωγέα • πρόσβαση στον ιστότοπο ηλεκτρονικών οδηγιών χρήσης
16		Μπροστινό μέρος της συσκευής	Προσδιορίζει ιατρική συσκευή
17		Μπροστινό μέρος της συσκευής	Προσδιορίζει την παραγωγή 4ης έκδοσης και

			τον τρέχοντα έλεγχο αναθεώρησης.
18		Μπροστινό μέρος της συσκευής	Προσδιορίζει Οικονομικό Φορέα
19		Μπροστινό μέρος της συσκευής	Προσδιορίζει τον εισαγωγέα

Στοιχεία χαλκομανίας σειριακού

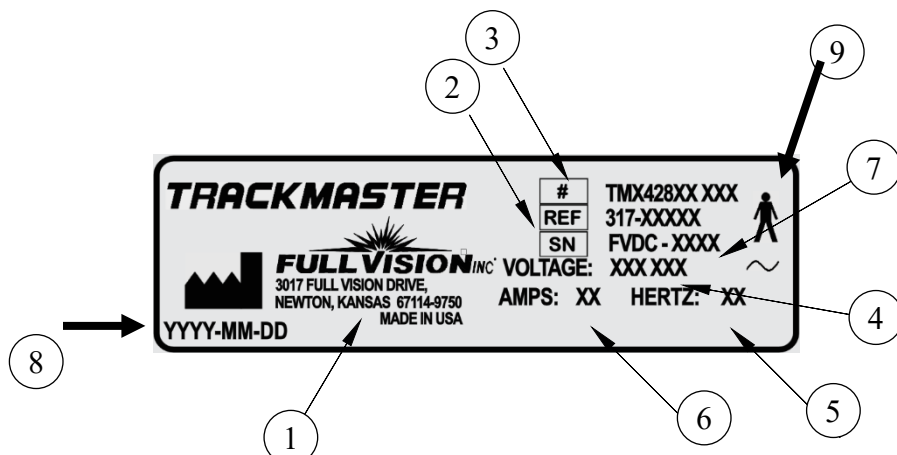

Μορφή χαλκομανίας σειριακού

Στοιχείο	Όνομα	Περιγραφή
1	Κατασκευαστής	Full Vision Inc.
2	Αριθμός μοντέλου	Προσδιορίζει το μοντέλο του διαδρόμου
3	Αριθμός εξαρτήματος	Αριθμός εξαρτήματος κατασκευαστή
4	Τάση	Προσδιορίζει την τάση λειτουργίας του διαδρόμου
5	Hertz	Προσδιορίζει την ηλεκτρική συχνότητα του διαδρόμου
6	Amps	Προσδιορίζει την ηλεκτρική ένταση του διαδρόμου
7	Σειριακός αριθμός	Οι κατασκευαστές εκχώρησαν τον σειριακό αριθμό
8	Ημερομηνία κατασκευαστή	Κωδικός ημερομηνίας κατασκευαστών
9	Εξοπλισμός κατηγορίας B	Η συσκευή είναι κατάλληλη για εξωτερική εφαρμογή εξαρτημάτων κατηγορίας "B"

Πληροφορίες σέρβις

Αυτή η ενότητα παρέχει πληροφορίες σχετικά με τη συντήρηση και το σέρβις του συστήματος. Εξοικειωθείτε με αυτές τις πληροφορίες πριν ζητήσετε σέρβις από τη Full Vision ή τους εξουσιοδοτημένους αντιπροσώπους της.

Απαιτήσεις σέρβις

Η αδυναμία εκ μέρους του υπεύθυνου ατόμου, νοσοκομείου ή ιδρύματος που χρησιμοποιεί αυτόν τον εξοπλισμό να εφαρμόσει ένα ικανοποιητικό πρόγραμμα συντήρησης μπορεί να προκαλέσει αδικαιολόγητη βλάβη του εξοπλισμού και πιθανούς κινδύνους για την ασφάλεια.

Η τακτική συντήρηση, ανεξάρτητα από τη χρήση, είναι απαραίτητη για να διασφαλιστεί ότι τα εξαρτήματα αυτού του συστήματος είναι πάντα λειτουργικά όταν απαιτείται.

Πληροφορίες εγγύησης

Αυτή η συσκευή θεωρείται εξοπλισμός που παρέχεται από τη Full Vision. Μόνο εξουσιοδοτημένο προσωπικό σέρβις πρέπει να επισκευάζει τη συσκευή. Οποιαδήποτε μη εξουσιοδοτημένη απόπειρα επισκευής εξοπλισμού που τελεί υπό εγγύηση ακυρώνει αυτήν την εγγύηση. Είναι ευθύνη του χρήστη να αναφέρει την ανάγκη για σέρβις στη Full Vision ή σε έναν από τους εξουσιοδοτημένους αντιπροσώπους της.

Πληροφορίες εγχειριδίου

Αυτή η ενότητα παρέχει πληροφορίες για τη σωστή χρήση αυτού του εγχειριδίου. Διατηρείτε πάντα αυτό το εγχειρίδιο μαζί με τον εξοπλισμό και ανατρέχετε σε αυτό κατά περιόδους.

Σκοπός εγχειριδίου

Αυτό το εγχειρίδιο παρέχει πληροφορίες απαραίτητες για τη διαμόρφωση και την ασφαλή λειτουργία αυτού του εξοπλισμού σύμφωνα με τη λειτουργία και την προβλεπόμενη χρήση του. Δεν προορίζεται ως αντικατάσταση, αλλά ως συμπλήρωμα της ενδεδειγμένης εκπαίδευσης για το προϊόν. Διατηρείτε το πάντα μαζί με τον εξοπλισμό. Μπορείτε να παραγγείλετε πρόσθετα εγχειρίδια επικοινωνώντας με τη Full Vision.

Ανατρέξτε στο εγχειρίδιο σέρβις για τεχνικές πληροφορίες σχετικά με τη συντήρηση και την επισκευή του εξοπλισμού.

Σχετικά έγγραφα

Τα ακόλουθα έγγραφα αναφέρονται σε αυτό το εγχειρίδιο και παρέχουν πρόσθετες πληροφορίες που μπορεί να είναι χρήσιμες για την εγκατάσταση, τη διαμόρφωση, τη συντήρηση και τη χρήση αυτού του προϊόντος.

Αριθμός εξαρτήματος	Τίτλος
317-160-406	Εγχειρίδιο σέρβις TMX428 TMX58

Εκπαίδευση

Αυτό το εγχειρίδιο προορίζεται ως συμπλήρωμα, όχι υποκατάστατο, της ολοκληρωμένης εκπαίδευσης προϊόντων. Εάν δεν έχετε λάβει εκπαίδευση σχετικά με τη χρήση του συστήματος, θα πρέπει να ζητήσετε βοήθεια από τον αντιπρόσωπο της TRACKMASTER®.

Εάν χρειάζεστε περαιτέρω βοήθεια, καλέστε την ομάδα υποστήριξης σέρβις TRACKMASTER® στο (316) -283-3344.

Προδιαγραφές

Προσανατολισμός κατεύθυνσης

Οι αναφορές στα αριστερά, στα δεξιά, στο μπροστινό και στο πίσω μέρος προϋποθέτουν ότι στέκεστε στον διάδρομο (TMX428), στραμμένοι προς την κονσόλα ελέγχου (TMX428CP). Όλα τα μέρη που αναφέρονται παρακάτω θεωρούνται εξαρτήματα που χρησιμοποιούνται από τον ασθενή, εκτός εάν σημειώνεται κάτι διαφορετικό.

Βασικές επιδόσεις: Υπό κανονικές συνθήκες παροχής ρεύματος, ο διάδρομος συνεχίζει να εκτελεί την προβλεπόμενη λειτουργία του στην καθορισμένη ταχύτητα και ανύψωση. Αυτό συμβαίνει εκτός από την περίπτωση κατά την οποία δοθεί εντολή για αλλαγή από μια συσκευή υποδοχής, έναν πίνακα ελέγχου ή διακοπή η λειτουργία με άλλον τρόπο από τον χρήστη μέσω του διακόπτη διακοπής έκτακτης ανάγκης

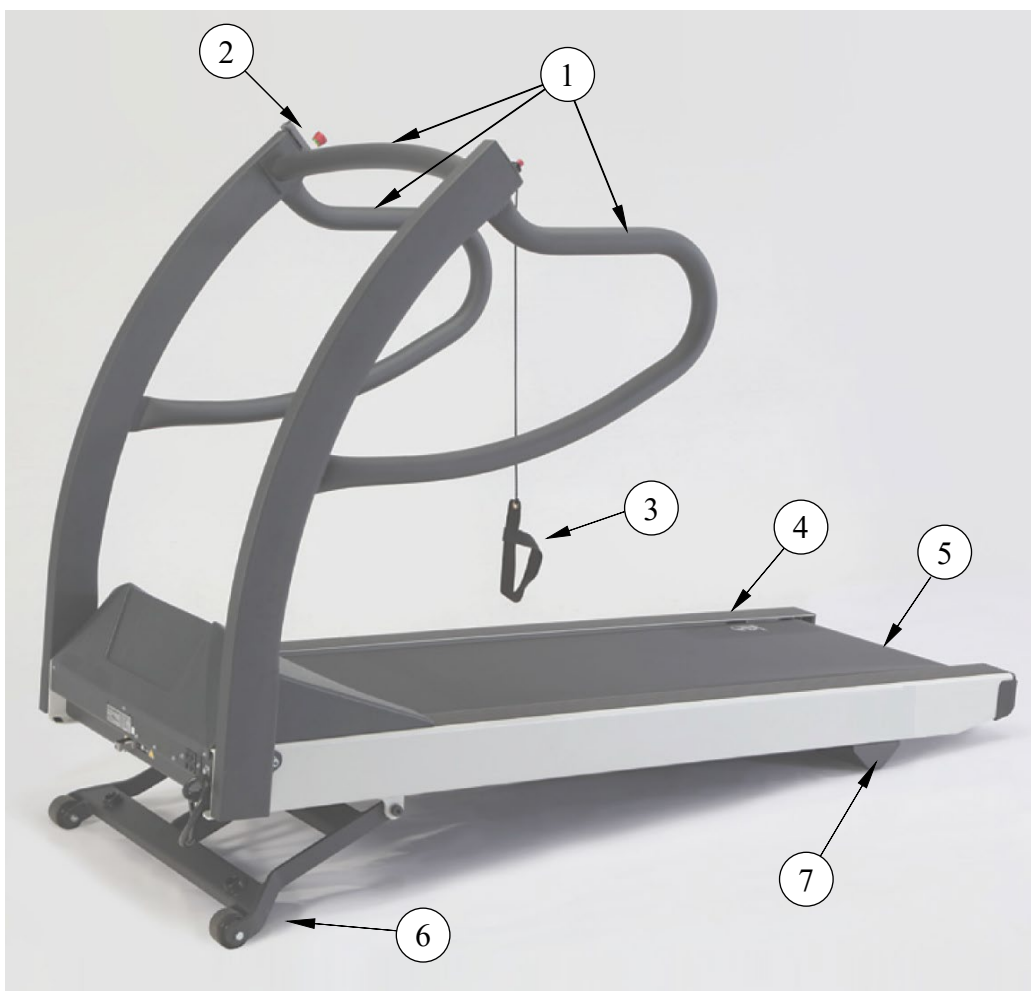

Στοιχείο	Περιγραφή
1	Χειρολαβές ασθενούς
2	Κουμπί διακοπής έκτακτης ανάγκης

3	Κορδόνι ασφάλειας ασθενούς- Λουράκι καρπού ή κλιπ μαγνητικού κορδονιού
4	Πλευρική ράγα
5	Ζώνη τρεξίματος
6	Μηχανισμός προσγείωσης ανύψωσης (μη εφαρμοσμένο τμήμα)
7	Πίσω πόδι (μη εφαρμοσμένο τμήμα)

Συστήματα ασφαλείας

- Διπλοί συγκριτικοί αισθητήρες ταχύτητας
- Αυτόματη διακοπή λειτουργίας
- Απενεργοποίηση αυτόματης απώλειας επικοινωνίας
- Χειροκίνητο κουμπί έκτακτης ανάγκης
- Χειροκίνητο κορδόνι ασφάλειας ασθενούς
- Σύστημα πέδησης για ασφαλή εκφόρτωση του ασθενούς
- Περιβλήμα μοτέρ κινητήρα



TMX428CP Προγραμματιζόμενος έλεγχος

Διαδρόμος

- Μέγιστο βάρος ασθενούς 500 λίβρες, 227 κιλά
- Όλες οι κατασκευές από χάλυβα με φινίρισμα από ψημένο πολυεστέρα
- Καθαρό βάρος διαδρόμου: 425 λίβρες, 193 κιλά

Σύστημα κίνησης

- Βαρέως τύπου HP 4-μέγιστο. σέρβο κινητήρας DC χωρίς ψήκτρες
- 110-120VAC, 1-φάση, 60 Hz, 20-amp τροφοδοτικό (τυπικό)
- 200-240VAC, 1-φάση, 50-60 Hz, 15-amp power τροφοδοτικό (προαιρετικό)
- 220 VAC, διαχωρισμένη φάση, 50-60 Hz, 15-amp τροφοδοτικό (προαιρετικό- διαμόρφωση ΗΠΑ)

Εύρος ταχύτητας

- 0,1 έως 15,0 mph, 0,2 έως 24,0 km/h, αυτορύθμιση και ρυθμιζόμενο με βήματα 0,1 mph, 0,1 km/h.

ΣΗΜΕΙΩΣΗ: Η μέγιστη ταχύτητα 220 VAC (15,0 mph/24,0 km/h) θα μειωθεί στις χαμηλότερες τάσης (210 VAC ή λιγότερο).

Εύρος κλίσης

- 0 έως 25%, 0,5% κίνηση με βήματα, αυτο-βαθμονόμηση.

Επιφάνεια τρεξίματος

- 22 ίντσες x 63 ίντσες 56cm x 160cm
- MasterTrack® σύστημα παρακολούθησης μίανρα τρεξίματος
- Η επιφάνεια του διαδρόμου απορροφά σοκ από πτώσεις ποδιών
- Αυτολπιαινόμενο και επιφάνεια διαδρόμου αντίστροφης κίνησης
- Ύψος βάσης (7 ίντσες, 18 εκατοστά από το πάτωμα)

Θύρες επικοινωνίας

- Θηλυκή σειριακή θύρα RS232
- Θύρα USB 1.0 «B»

Αποτύπωμα επιφάνειας δαπέδου

- 33 ίντσες x 78,5 ίντσες, επίπεδη επιφάνεια 84cm x 200cm. (Βλ. Τοποθεσία Κεφάλαιο 5.)

Συνθήκες λειτουργίας και αποθήκευσης Προτείνεται

- Εύρος θερμοκρασίας λειτουργίας: 4,5° έως +38° C (+40° +85° F)
- Εύρος Θερμοκρασίας Αποθήκευσης: -40° έως +70° C (-40° έως +158° F)
- Εύρος σχετικής υγρασίας λειτουργίας και αποθήκευσης: 10% - 90%, χωρίς συμπύκνωση
- Υψόμετρο: -50 έως 5.280 πόδια ή περίπου -15 έως 1.609 μέτρα.

Απαιτήσεις ισχύος

Τα TMX428 110V και TMX428CP 110V έχουν σχεδιαστεί για να λειτουργούν σε ειδικό τροφοδοτικό 110-120 VAC 20-amp. Τα TMX428 220V και TMX428CP 220V έχουν σχεδιαστεί για να λειτουργούν σε ειδικό τροφοδοτικό 220/240 VAC 15-amp. Βεβαιωθείτε ότι ο διάδρομος είναι συνδεδεμένος σε πρίζα που μοιάζει με την ακόλουθη εικόνα.

Αυτό το προϊόν είναι εξοπλισμένο με βύσμα γείωσης τριών συρμάτων. Το βύσμα μπαίνει μόνο σε πρίζα με γείωση. Αυτή η δυνατότητα ασφαλείας δεν πρέπει να απενεργοποιηθεί. Επικοινωνήστε με έναν εξειδικευμένο ηλεκτρολόγο εάν δεν μπορείτε να τοποθετήσετε το βύσμα στην πρίζα σας ή εάν δεν είστε σίγουροι εάν η πρίζα πληροί τους τοπικούς ηλεκτρικούς κωδικούς. Οι πολωμένες πρίζες όπως το NEMA 5-20 και CEE7/7 πρέπει να επιβεβαιωθούν για τη σωστή διαμόρφωση πολικότητας πριν συνδέσετε τη συσκευή. Η λανθασμένη πόλωση της πρίζας μπορεί να προκαλέσει δυσλειτουργία των ηλεκτρικών εξαρτημάτων ή ηλεκτροπληξία. Η σωστή γείωση είναι απαραίτητη ώστε ο εξοπλισμός να πληροί τα αποδεκτά πρότυπα διαρροής ρεύματος, τα οποία είναι σύμφωνα με τα πρότυπα για τα οποία πιστοποιήθηκε.



110-120 VAC
NEMA 5-20R
Μονής φάσης



220/240 VAC
NEMA 6-15R
Διαχωρισμός φάσης



230 VAC
AS/NZS 3112
Επιλογή



220/240 VAC
CEE 7/7 Επιλογή
EURO



250 VAC
Τύπος N ΒΡΑΖΙΛΙΑ
Επιλογή

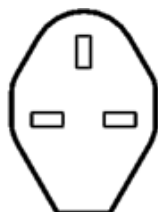

230 VAC
BS1363
Επιλογή

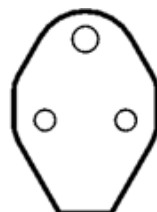

240 VAC
BS546 3 PIN
Επιλογή

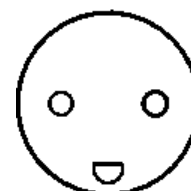

250 VAC
Τύπος Κ ΔΑΝΙΑ
Επιλογή



240 VAC
GB 1002
Επιλογή

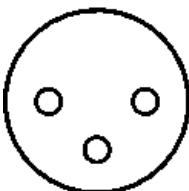

250 VAC
Τύπος Η ΙΣΡΑΗΛ
Επιλογή

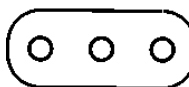

250 VAC
Τύπος L ΙΤΑΛΙΑ
Επιλογή

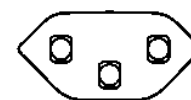

250 VAC
Τύπος J ΕΛΒΕΤΙΑ
Επιλογή

ΠΡΟΕΙΔΟΠΟΙΗΣΗ

Οι διάδρομοι TRACKMASTER® πρέπει να γειωθούν για να μειωθεί ο κίνδυνος ηλεκτροπληξίας. Εάν προκύψει δυσλειτουργία, η γείωση παρέχει μια διαδρομή ελάχιστης αντίστασης για το ηλεκτρικό ρεύμα. Δεν πρέπει να χρησιμοποιούνται μη γειωμένες συνδέσεις.

Κανένας άλλος εξοπλισμός δεν μπορεί να χρησιμοποιηθεί στο ηλεκτρικό κύκλωμα με τη συσκευή. Μην χρησιμοποιείτε καλώδια επέκτασης. Η χρήση ενός κοινόχρηστου ή αναξιόπιστου κυκλώματος μπορεί επίσης να προκαλέσει απροσδόκητη απενεργοποίηση της συσκευής, με αποτέλεσμα πιθανό τραυματισμό του ασθενούς.

Βεβαιωθείτε ότι ο κύριος διακόπτης τροφοδοσίας βρίσκεται στη θέση απενεργοποίησης πριν συνδέσετε τη συσκευή. Μια υπέρταση θα μπορούσε να βλάψει το ηλεκτρονικό σύστημα του διαδρόμου.

ΣΗΜΕΙΩΣΗ: Το μέγιστο μήκος του καλωδίου τροφοδοσίας δεν πρέπει να υπερβαίνει τα 10 πόδια ή 3,05 μέτρα. Τα ανταλλακτικά καλώδια ρεύματος πρέπει να παραγγελθούν μέσω του κατασκευαστή του εξοπλισμού λειτουργίας.

ΠΡΟΕΙΔΟΠΟΙΗΣΗ

Η χρήση αυτού του εξοπλισμού δίπλα ή στοιβαγμένο με άλλο εξοπλισμό θα πρέπει να αποφεύγεται επειδή μπορεί να οδηγήσει σε ακατάλληλη λειτουργία. Εάν μια τέτοια χρήση είναι απαραίτητη, αυτός ο εξοπλισμός και ο υπόλοιπος εξοπλισμός θα πρέπει να παρακολουθούνται για να επαληθεύεται ότι λειτουργούν κανονικά.

ΠΡΟΕΙΔΟΠΟΙΗΣΗ

Χρησιμοποιείτε μόνο εξαρτήματα, μετατροπείς και καλώδια που παρέχονται από τον κατασκευαστή του εξοπλισμού. Η χρήση εναλλακτικών μη παρεχόμενων εξαρτημάτων των τμημάτων που αναφέρονται παραπάνω θα μπορούσε να οδηγήσει σε αυξημένες ηλεκτρομαγνητικές εκπομπές ή μειωμένη ηλεκτρομαγνητική θωράκιση του εξοπλισμού και θα μπορούσε να οδηγήσει σε ακατάλληλη λειτουργία.

4

Οδηγίες δοκιμής Hi-Pot

Αυτή η δοκιμή πρέπει να πραγματοποιείται μόνο από εξειδικευμένο ηλεκτρολόγο.

Ο διάδρομος Trackmaster® έχει υποβληθεί σε δοκιμή Hi-Pot στο εργοστάσιο λίγο πριν από την αποστολή και βρέθηκε ότι πληροί τις προδιαγραφές. Ωστόσο, ορισμένες εγκαταστάσεις απαιτούν επαλήθευση δοκιμής Hi Pot προτού τεθεί σε λειτουργία ο διάδρομος. Πρέπει να ακολουθούνται οι ακόλουθες οδηγίες για την αποφυγή μόνιμης βλάβης στο ηλεκτρονικό σύστημα ελέγχου Trackmaster®. Η μη τήρηση αυτών των οδηγιών θα ακυρώσει την εγγύησή σας.

ΔΕΝ ΠΡΕΠΕΙ ΝΑ ΧΡΗΣΙΜΟΠΟΙΕΙΤΑΙ ΔΟΚΙΜΑΣΤΗΣ AC HI-POT ΣΕ ΑΥΤΟ ΤΟΝ ΔΙΑΔΡΟΜΟ!

Η χρήση δοκιμαστή AC Hi-Pot θα καταστρέψει μόνιμα την πλακέτα ελεγκτή κινητήρα DC και θα αχρηστέψει τον διάδρομο.

Οδηγίες δοκιμής Hi-Pot για διαδρόμους

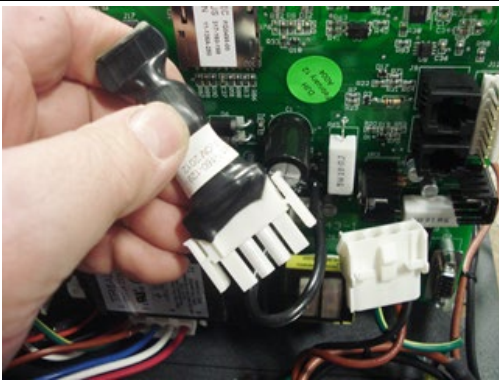
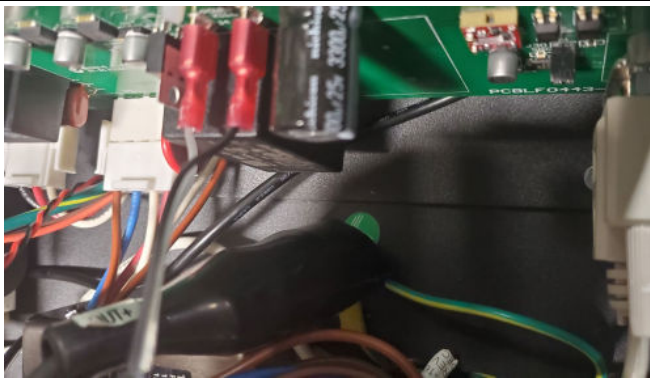
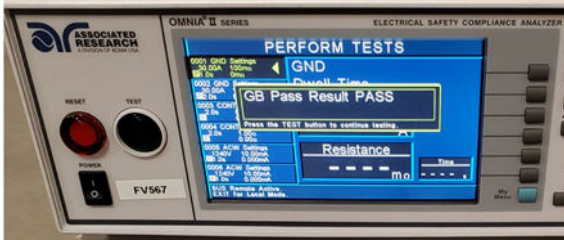
	
<p>1. Αποσυνδέστε το προστατευτικό υπέρτασης από την κύρια δέσμη καλωδίων.</p>	<p>2. Συνδέστε το κλιπ γείωσης δοκιμής DC Hi-Pot σε μια γνωστή γείωση στο διάδρομο.</p>
	<p>3. Για μοντέλα 110V: Δοκιμή στα 1,75 KV DC για 60 δευτερόλεπτα. Αυτό ισοδυναμεί με 1240 VAC.</p> <p>4. Για μοντέλα 220V: Δοκιμή στα 2,10 KV DC για 60 δευτερόλεπτα. Αυτό ισοδυναμεί με 1488 VAC.</p> <p>Ο υπεύθυνος δοκιμών θα πρέπει να καταχωρήσει ένδειξη PASS για οποιαδήποτε από τις δοκιμές.</p>

Αφαίρεση, Ρύθμιση και Συναρμολόγηση

Οι διάδρομοι TRACKMASTER® αποστέλλονται πλήρως συναρμολογημένοι και συσκευάζονται διπλωμένοι. Είναι σχεδιασμένοι για να χωράνε από ένα τυπικό άνοιγμα πόρτας 36" διαστάσεων τουλάχιστον 35½". Στις περισσότερες περιπτώσεις, θα χρειαστεί να αφαιρέσετε την πόρτα εάν δεν είναι σε θέση να ανοίξει πλήρως στις διαστάσεις της πόρτας. Αφού αφαιρέσετε το διάδρομο και ασφαλίσετε το συγκρότημα χειρολαβών στο πλαίσιο, μετακινήστε το διάδρομο στον χώρο περιστρέφοντάς τους μπροστινούς τροχούς του

Οδηγίες ασφαλούς χειρισμού

- Μην επιχειρήσετε να μετακινήσετε τον διάδρομο με τις χειρολαβές στη θέση αποστολής λόγω της πιθανότητας ζημιάς της εσωτερικής καλωδίωσης. Πρέπει να ασφαλίσετε πλήρως τις χειρολαβές στην όρθια θέση ή στη διπλωμένη θέση με βίδα 3/8-16. (δείτε τις οδηγίες αφαίρεσης παρακάτω)
- Σηκώστε το άκρο του κρεβατιού σε ένα άνετο ύψος, κρατώντας τα γόνατα λυγισμένα και πίσω ευθεία καθώς σηκώνετε.
- Περιστρέψτε τον διάδρομο στην κατεύθυνση που θέλετε να πάτε (ο διάδρομος θα περιστραφεί στους τροχούς του) και πιέστε προς τα εμπρός.
- Όταν έχετε κάνει ελιγμούς στο διάδρομο για να πάει στη θέση του, κατεβάστε απαλά το άκρο του κρεβατιού στο πάτωμα.



ΠΡΟΕΙΔΟΠΟΙΗΣΗ

Οι διάδρομοι ζυγίζουν 192 κιλά. Αυτό απαιτεί από 2 άτομα να το αφαιρέσουν με ασφάλεια από την παλέτα και να το τοποθετήσουν στο χώρο.

Εάν μετακινείτε το διάδρομο σε τραχιά επιφάνεια, όπως πεζοδρόμιο, χρησιμοποιήστε καροτσάκι κάτω από το μπροστινό μέρος του διαδρόμου για να αποφύγετε ζημιές στους τροχούς και τον μηχανισμό ανύψωσης.

Οδηγίες αφαίρεσης

Προτεινόμενα εργαλεία για την αφαίρεση

- Μαχαίρι ασφαλείας

1. Ο διάδρομος αποστέλλεται σε κουτί από χαρτόνι με ξύλινη παλέτα. Κόψτε τους 3 νάιλον μιάντες που συγκρατούν το κάλυμμα από χαρτόνι στην ξύλινη παλέτα.
2. Αφαιρέστε το κουτί σηκώνοντας από το ένα άκρο για να αφαιρέσετε τον διάδρομο.
3. Κόψτε προσεκτικά το φερμουάρ για να ανοίξετε την προστατευτική πλαστική σακούλα.
4. Τραβήξτε την πλαστική σακούλα προς τα κάτω και διπλώστε και τις 4 γωνίες της παλέτας.

ΣΗΜΕΙΩΣΗ: Αυτό θα αποτρέψει την περιστροφή της πλαστικής σακούλας στους τροχούς ανύψωσης κατά την αφαίρεση από την παλέτα.

5. Κόψτε προσεκτικά το νάιλον μιάντα στερεώνοντας τον διάδρομο στην παλέτα.

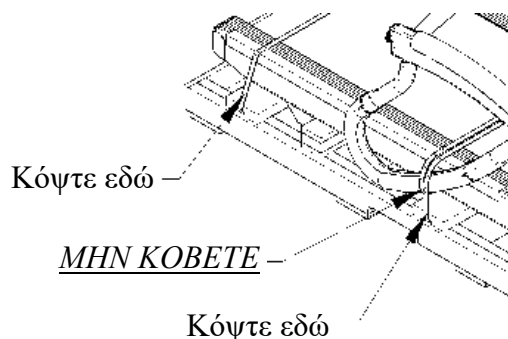

6. ΜΗΝ ΑΦΑΙΡΕΙΤΕ τον μιάντα νάιλον για τα κιγκλιδώματα.

ΠΡΟΣΟΧΗ: ΜΗΝ ΑΦΑΙΡΕΙΤΕ τον διάδρομο από ξύλινη παλέτα με περνοφόρο. Ο διάδρομος μπορεί να γλιστρήσει από το περνοφόρο προκαλώντας ζημιά στα κιγκλιδώματα και στα πλαϊνά κανάλια.

ΠΡΟΕΙΔΟΠΟΙΗΣΗ: Οι διάδρομοι ζυγίζουν 192 κιλά. Αυτό απαιτεί από 2 άτομα να το αφαιρέσουν με ασφάλεια από την παλέτα και να το τοποθετήσουν στον χώρο.

7. Αφαιρέστε από την ξύλινη παλέτα ανυψώνοντας από το πίσω μέρος του διαδρόμου και σύρετε μία γωνία κάθε φορά.

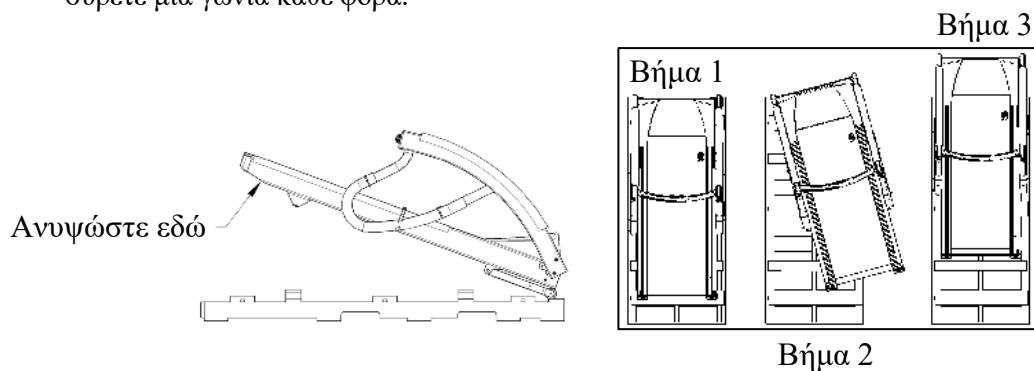

NOTICE

- When moving leave handrails in folded position secured with nylon strap.
 - NOTE ▪ Required minimum clearance of 35 1/2" (902mm) to prevent handrail damage.
- At final installation set-up handrails and remove packaging materials.
 - NOTE ▪ Removing packaging materials with sharp objects may cause cosmetic damage to treadmill.

8. Όταν μετακινείτε ή μετεφέρετε το διάδρομο, χρησιμοποιήστε τρέιλερ για έπιπλα ή δάπεδο.
9. Τοποθετήστε το τρέιλερ στο σημείο περιστροφής ανύψωσης για να εξασφαλίσετε ισορροπία στο διάδρομο.

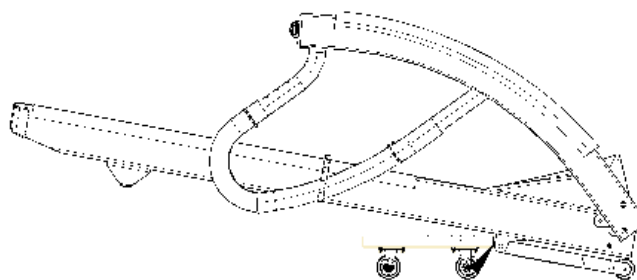

Τοποθετήστε εδώ

ΣΗΜΕΙΩΣΗ: Κατά τη μετακίνηση στον τελικό προορισμό, μπορεί να βρεθείτε αντιμέτωποι με ένα στενό πέρασμα ή πόρτα. Ο διάδρομος μπορεί να γυρίσει στο πλάι με τις λαβές στη διπλωμένη θέση. Αυτό αλλάζει την ελάχιστη απόσταση σε 28 ίντσες (711 mm) για να περάσει με ασφάλεια μέσω του ανοίγματος.

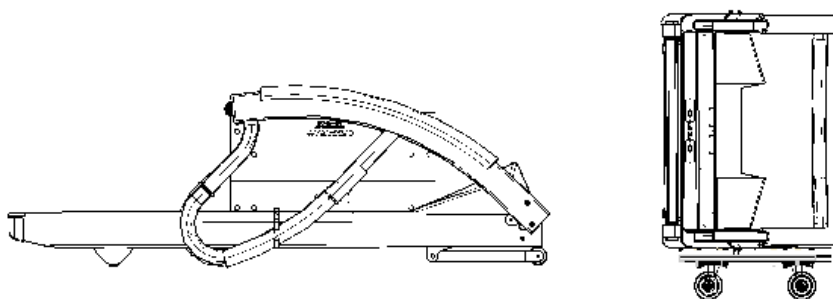

10. Αφαιρέστε προσεκτικά το περιτύλιγμα, το νάιλον μάντα και το προστατευτικό υλικό συσκευασίας.
11. Επόμενο βήμα δείτε τις οδηγίες αρχικής εγκατάστασης.

Οδηγίες αρχικής εγκατάστασης

Εργαλεία που απαιτούνται για τη συναρμολόγηση

- 5/16 κλειδί Allen (παρέχεται)

Ο διάδρομος αποστέλλεται με τις χειρολαβές αποσυναρμολογημένες, πάνω στο πλαίσιο του διαδρόμου. Συνιστάται να στερεώσετε τις χειρολαβές στη σωστή θέση τους πριν αφαιρέσετε τον διάδρομο από τη βάση του κιβωτίου. Αυτό αποτρέπει την κοπή των εσωτερικών καλωδίων που περνούν από τη βάση των χειρολαβών προς το περίβλημα του κινητήρα.

1. Στρέψτε τις χειρολαβές στη θέση λειτουργίας και εισάγετε (2) βίδες 3/8-16 και ροδέλα 3/8 από κάθε πλευρά και σφίξτε καλά.
2. Τοποθετήστε (2) πλαστικά καπάκια σε κάθε πλευρά για να ολοκληρώσετε την τελική εμφάνιση. Εικόνα 5-1

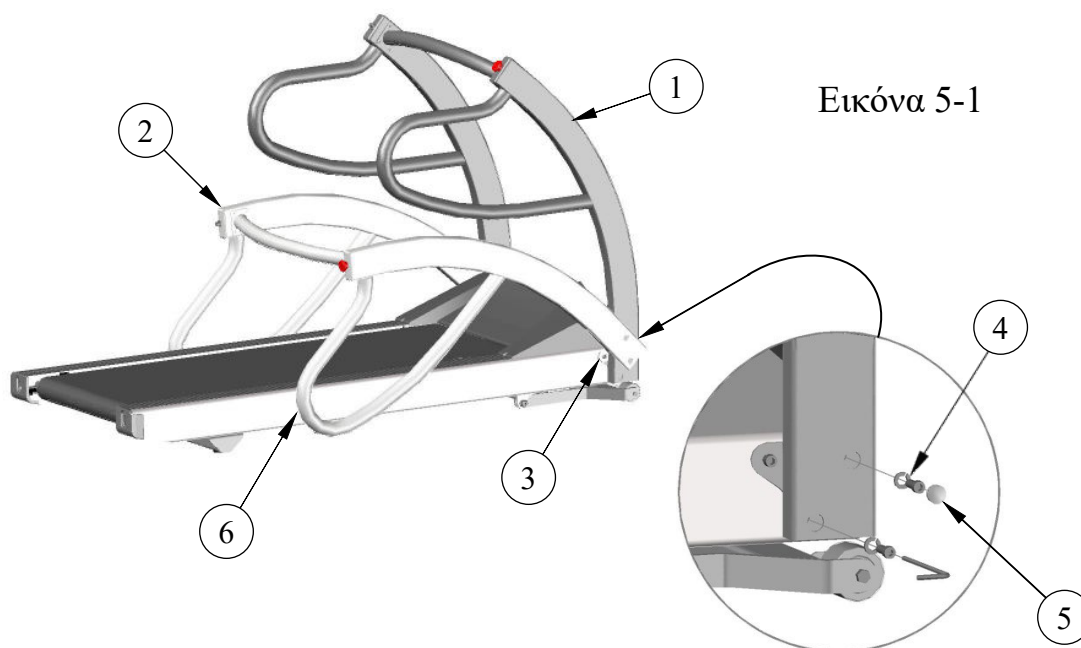

Εικόνα 5-1

Στοιχείο	Περιγραφή
1	Θέση λειτουργίας
2	Θέση αποστολής
3	Σημείο περιστροφής
4	Τοποθετήστε (2) ροδέλες και μπουλόνια σε κάθε πλευρά
5	Τοποθετήστε (2) καπάκια σε κάθε πλευρά
6	Όταν διπλώνετε τα κιγκλιδώματα, χρησιμοποιήστε χαρτόνι μεταξύ του πλαισίου και του κιγκλιδώματος για να αποφύγετε ζημιά στο κιγκλιδώμα.

TMX428CP & TMX58 Διάταξη ελέγχου

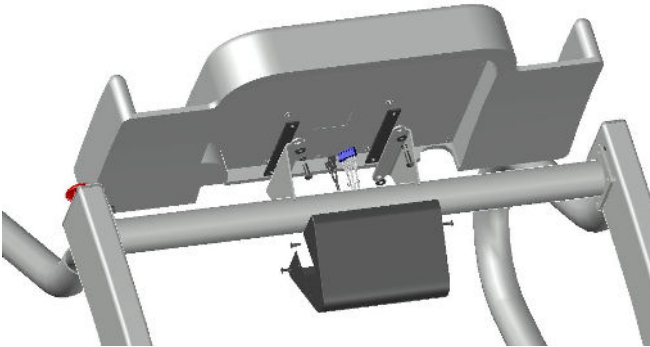

Εικόνα 5-2

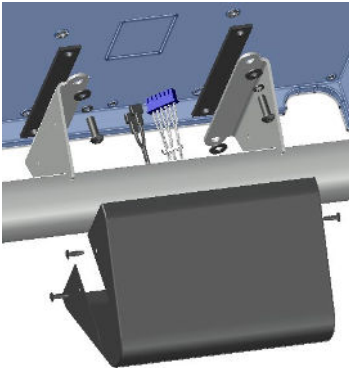

Εικόνα 5-3

3. Η Εικόνα 5-2 δείχνει τα εξαρτήματα στερέωσης που περιλαμβάνονται στη συσκευασία αποστολής του διαδρόμου. Το κιτ περιέχει:

- (4) ¼-20 μπουλόνια
- (1) Μαύρο κάλυμμα
- (4) #10-32 Βίδες
- (2) Μονωτικά καουτσούκ
- (4) Ροδέλες

4. Συνδέστε την ηλεκτρική σύνδεση 6 ακίδων στο J8 και αποσυνδέστε γρήγορα τα BC4 και BC5 στο πίσω μέρος της κονσόλας οθόνης LCD από τους συνδέσμους στο στήριγμα της χειρολαβής.

5. Συνδέστε την κονσόλα στα στηρίγματα της κονσόλας με το υλικό που παρέχεται με τη σειρά που φαίνεται στο Σχήμα 5-3.

Βεβαιωθείτε ότι τα ελαστικά τακάκια είναι τοποθετημένα μεταξύ της χαλύβδινης επιφάνειας στήριξης και του πίσω μέρους της κονσόλας. Σφίξτε ομοιόμορφα τις βίδες.

6. Τοποθετήστε το μαύρο κάλυμμα και ευθυγραμμίστε τις οπές στο πλάι της βάσης με αυτές στο κάλυμμα. Ασφαλίστε το κάλυμμα με (4) βίδες # 10-32.

Τοποθεσία

Τοποθετήστε το διάδρομο σε μια σταθερή και επίπεδη σκληρή επιφάνεια που δεν έχει κενά στο πλακόστρωτο. Η παρακάτω εικόνα δείχνει τις ελάχιστες συνιστώμενες αποστάσεις από τις άκρες του διαδρόμου σε οποιοδήποτε σημείο απόφραξης, για λόγους αποσυναρμολόγησης και ασφάλειας. Βεβαιωθείτε ότι ο χειριστής είναι δίπλα στο E-Stop.

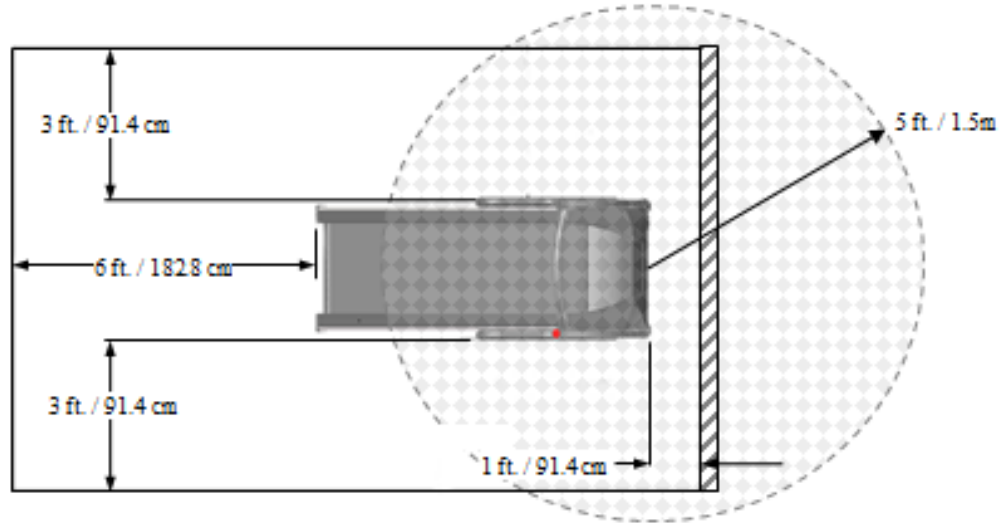

ΠΡΟΕΙΔΟΠΟΙΗΣΗ

Τα TMX428 και TMX428CP συμμορφώνονται με την βαθμολογία κατηγορίας B της FCC για ηλεκτρομαγνητικές εκπομπές. Συνιστάται να μην τοποθετείτε τον διάδρομο πιο κοντά από 5 πόδια (1,5μ.) από ευαίσθητες ηλεκτρονικές συσκευές μέσα στο δωμάτιο ή σε παρακείμενο δωμάτιο. Εάν προκύψει πρόβλημα παρεμβολής, μετακινήστε το διάδρομο πιο μακριά από την ευαίσθητη συσκευή, μετακινήστε οποιαδήποτε συσκευή σε άλλη περιοχή ή συμβουλευτείτε έναν ειδικό EMI, για τρόπους προστασίας του δωματίου από την ηλεκτρομαγνητική ακτινοβολία.

Μην το τοποθετείτε πάνω σε παχύ ή μακρύ χαλί. Τα εν λόγω χαλιά θα μπορούσαν να προκαλέσουν αστάθεια ή συσσώρευση στατικού ηλεκτρισμού και οι ίνες χαλιού θα μπορούσαν να πιαστούν στον ιμάντα και να προκαλέσουν ζημιά στη μονάδα.

Βεβαιωθείτε ότι τα καλώδια τροφοδοσίας δεν διασχίζουν περιοχές κυκλοφορίας. Τα εκτεθειμένα καλώδια μπορεί να προκαλέσουν πτώση, με αποτέλεσμα τραυματισμό.

Φυλάξτε το μακριά από πηγές υγρασίας, όπως σπα ή σιντριβάνια. Η υγρασία μπορεί να προκαλέσει δυσλειτουργία των ηλεκτρονικών κυκλωμάτων.

Τελική ρύθμιση - Ρύθμιση παρακολούθησης ιμάντα τρεξίματος

ΣΗΜΕΙΩΣΗ: Επειδή αυτή η προσαρμογή δεν καλύπτεται από την εγγύησή σας, είναι σημαντικό να διαβάσετε προσεκτικά αυτές τις οδηγίες πριν συνεχίσετε. Τα ανώμαλα δάπεδα συμβάλουν στη λάθος ευθυγράμμιση του ιμάντα. Αυτή η κατάσταση μπορεί να απαιτεί συχνότερες ρυθμίσεις για την αποφυγή ζημιών του ιμάντα.

Το σύστημα παρακολούθησης ιμάντα MasterTrack® μειώνει σημαντικά την ανάγκη προσαρμογής του ιμάντα στο διάδρομο. Ωστόσο, όταν χρησιμοποιείτε τον διάδρομο για πρώτη φορά, ίσως χρειαστεί να προσαρμόσετε την παρακολούθηση του ιμάντα ώστε να συμμορφώνεται με το δάπεδο σας. Ίσως χρειαστεί, επίσης, να προσαρμόσετε την παρακολούθηση αν

μετακινήσετε το μηχάνημα σε άλλη τοποθεσία. (Βλ. **Ρύθμιση παρακολούθησης μάντα τρεξίματος**)

Τελική ρύθμιση - Ρύθμιση έντασης μάντα τρεξίματος

Ο μάντας TRACKMASTER® έχει τεντωθεί ήδη στο εργοστάσιο και έχει λειτουργήσει για τουλάχιστον 4 ώρες πριν από την αποστολή. Μπορεί, ωστόσο, να είναι απαραίτητο να ρυθμιστεί η τάση του μάντα όταν ο διάδρομος λειτουργεί στην τελική του θέση. Ο χαλαρός μάντας τείνει να μην ανταποκρίνεται άμεσα ή να κολλάει σε βαρύ πάτημα. Εάν ο μάντας σας χρειάζεται τάνυση, μπορείτε να βρείτε τη διαδικασία ρύθμισης στην ενότητα **(Βλ. Ρύθμιση τάνυσης μάντα)**

ΣΗΜΕΙΩΣΗ: Η ακατάλληλη ρύθμιση μπορεί να κάνει το διάδρομο να μην ανταποκρίνεται άμεσα και να προκαλέσει κίνδυνο πτώσης και να σκοντάψετε. Επειδή αυτή η προσαρμογή δεν καλύπτεται από την εγγύησή σας, είναι σημαντικό να διαβάσετε προσεκτικά αυτές τις οδηγίες πριν συνεχίσετε.

Τελική ρύθμιση - Ρύθμιση έντασης μάντα κίνησης

Η τάνυση του μάντα κίνησης έχει ρυθμιστεί εκ των προτέρων στο εργοστάσιο για ελαχιστοποίηση της συντήρησης. Εάν υπάρχουν ενδείξεις ότι ο μάντας κίνησης έχει τεντωθεί και χαλαρώσει, ανατρέξτε στο κεφάλαιο 7 της προληπτικής συντήρησης για τη διαδικασία ρύθμισης. Τα συμπτώματα ενός τεντωμένου μάντα κίνησης μπορεί να περιλαμβάνουν αυξημένο θόρυβο.

ΣΗΜΕΙΩΣΗ: Επειδή αυτή η προσαρμογή δεν καλύπτεται από την εγγύησή σας, είναι σημαντικό να διαβάσετε προσεκτικά αυτές τις οδηγίες πριν συνεχίσετε.

Τελική ρύθμιση - Διαδικασία δοκιμής βύσματος

Κάθε διάδρομος TRACKMASTER® TMX428 Series περιλαμβάνει ένα βύσμα δοκιμής RS-232 που σας επιτρέπει να δοκιμάσετε τη λειτουργία του διαδρόμου χωρίς τη μονάδα ΗΚΓ. Το βύσμα βρίσκεται στην αριστερή πλευρά του διαδρόμου που ασφαρίζεται στο πλαίσιο από Velcro®. Το βύσμα πρέπει να χρησιμοποιείται μόνο για τον έλεγχο του διαδρόμου. Μην στέκεστε πάνω και μην χρησιμοποιείτε τον διάδρομο κατά τη διάρκεια της δοκιμής.



Μπροστινό τμήμα διαδρόμου

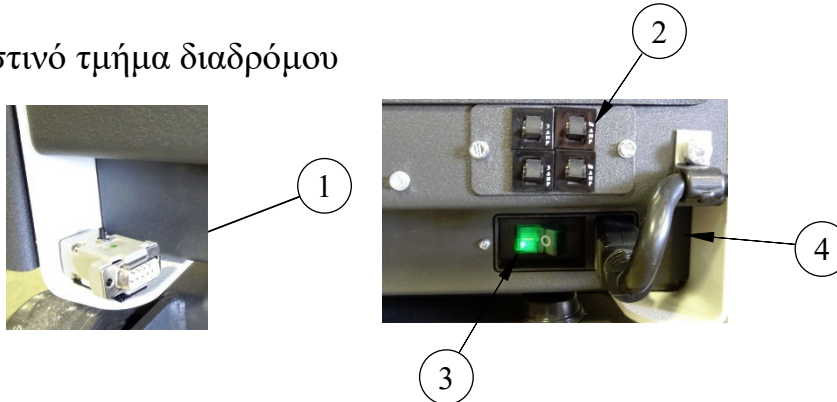

Στοιχείο	Περιγραφή
1	Βύσμα δοκιμής στην αριστερή πλευρά
2	Διάταξη διακόπτη κυκλώματος
3	Κύριος διακόπτης ισχύος
4	Καλώδιο τροφοδοσίας

Για να χρησιμοποιήσετε το δοκιμαστικό βύσμα, ακολουθήστε την ακόλουθη διαδικασία:

1. Γυρίστε την τροφοδοσία στη θέση "OFF" στο διάδρομο.
2. Αποσυνδέστε το καλώδιο διασύνδεσης RS232 ή USB από το διάδρομο και συνδέστε το δοκιμαστικό βύσμα.
3. Πατήστε και κρατήστε πατημένο το κουμπί στο δοκιμαστικό βύσμα και ενεργοποιήστε το διάδρομο (θέση "ON"). Συνεχίστε να κρατάτε έως ότου αρχίσει να ανυψώνεται ο διάδρομος.
4. Μόλις ο διάδρομος ξεκινήσει να ανυψώνεται, κάθε πάτημα του κουμπιού ανυψώνει τον διάδρομο κατά 5%.
5. Μόλις ο διάδρομος φτάσει σε ανύψωση 20%, το επόμενο πάτημα του κουμπιού θα ξεκινήσει τον ιμάντα του διαδρόμου.
6. Μόλις ξεκινήσει ο ιμάντας του διαδρόμου, κάθε πάτημα του κουμπιού θα πρέπει να αυξάνει την ταχύτητα κατά 2,5 mph (4 km/h)
7. Μόλις ο διάδρομος φτάσει τα 10,0 mph (16 km/h), κάθε πάτημα του κουμπιού μειώνει την ταχύτητα κατά 2,5 mph (4 km/h) και μειώνει την ανύψωση κατά 5%.
8. Μόλις επιτευχθεί η ελάχιστη ταχύτητα και ανύψωση, το επόμενο πάτημα του κουμπιού θα πρέπει να διακόψει τη λειτουργία του ιμάντα διαδρόμου.

ΣΗΜΕΙΩΣΗ: Η επιτυχής ολοκλήρωση της προηγούμενης διαδικασίας δοκιμής διασφαλίζει ότι ο διάδρομος λειτουργεί καλά και ανταποκρίνεται στις εντολές.

ΣΗΜΕΙΩΣΗ: Η μη επιτυχής ολοκλήρωση της προηγούμενης διαδικασίας δοκιμής υποδηλώνει πρόβλημα με τη ρύθμιση. Καλέστε τη Full Vision ή έναν από τους εξουσιοδοτημένους αντιπροσώπους της για να αντιμετωπίσετε τη βλάβη της διαδικασίας δοκιμής βύσματος.

9. Αφαιρέστε τη δοκιμαστική φίσα και τοποθετήστε ξανά στη βάση Velcro®.
10. Επανασυνδέστε το καλώδιο διασύνδεσης RS232 ή USB από τον κεντρικό υπολογιστή. Είστε έτοιμοι να ξεκινήσετε τη διαδικασία ρύθμισης που ορίζεται από τον προμηθευτή ιατρικού εξοπλισμού.

Τοποθεσία πρόσβασης στην επικοινωνία

Οι θύρες επικοινωνίας βρίσκονται στο μπροστινό μέρος του διαδρόμου κοντά στο κέντρο της μονάδας.

Οι δύο θύρες έχουν την ίδια ικανότητα επικοινωνίας. Η τυπική θηλυκή θύρα RS232 και μια θύρα USB Type B προσφέρουν επιλογές συνδεσιμότητας.

Θα χρειαστεί να εγκαταστήσετε το κατάλληλο λογισμικό προγράμματος οδήγησης USB στον κεντρικό υπολογιστή σας για να επικοινωνήσετε με το διάδρομο TRACKMASTER®. Το πρόγραμμα οδήγησης USB παρέχεται στην παρεχόμενη μονάδα flash. Μπορείτε να κατεβάσετε το κατάλληλο πρόγραμμα οδήγησης με βάση το λειτουργικό σύστημα του υπολογιστή σας στη διεύθυνση <http://www.ftdichip.com/Drivers/VCP.htm>. Κατά τη σύνδεση στη θύρα USB, βεβαιωθείτε ότι η διαμόρφωση θύρας ταιριάζει με την αναγνώριση θύρας λογισμικού.

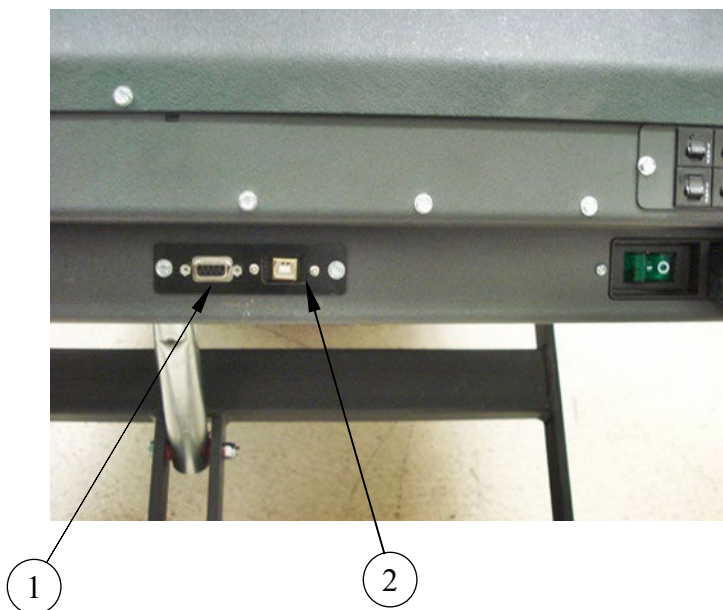

Στοιχείο	Περιγραφή
1	Θηλυκή θύρα RS232
2	Θύρα USB "B"

Οδηγίες λειτουργίας

Πριν χρησιμοποιήσετε τα TMX428 και TMX428CP, εξοικειωθείτε με τις ακόλουθες δυνατότητες ελέγχου ασφαλείας των διαδρόμων.

Ηλεκτρικές δοκιμές ασφαλείας

Η ηλεκτρική ασφάλεια αυτής της εγκατάστασης είναι ευθύνη του πελάτη και όχι της Full Vision, Inc (TRACKMASTER®). Στα νοσοκομεία, επικοινωνήστε με τον τεχνικό, τον ηλεκτρολόγο ή το τεχνικό προσωπικό σας. Εκτός νοσοκομείου, επικοινωνήστε με τις συνδεδεμένες εταιρείες του νοσοκομείου σας για αυτές τις υπηρεσίες.

Πριν χρησιμοποιήσετε τον διάδρομο, ζητήστε από το εξειδικευμένο προσωπικό να εκτελέσει τη δοκιμή που αναφέρεται παρακάτω:

- Δοκιμή τάσης γραμμής AC για επαλήθευση της καλωδίωσης της πρίζας.
- Δοκιμή γείωσης για να επιβεβαιωθεί ότι όλα τα εκτεθειμένα μέταλλα είναι σωστά γειωμένα.
- Δοκιμή διαρροής, για να επιβεβαιωθεί ότι ο εξοπλισμός περνά όλες τις ισχύουσες δοκιμές διαρροής.

Ο εσωτερικός σας βιοϊατρικός τεχνικός, ηλεκτρολόγος ή τεχνικά καταρτισμένο προσωπικό μπορεί να βρει οδηγίες για την εκτέλεση αυτών των δοκιμών στο Εγχειρίδιο σέρβις των διαδρόμων TMX428 / TMX428CP

Έλεγχοι λειτουργίας

Ο διάδρομος TMX428 διαθέτει τρία χειριστήρια λειτουργίας: το διακόπτη λειτουργίας, το διακόπτη διακοπής έκτακτης ανάγκης και το κορδόνι ασφαλείας ασθενούς. Ο διακόπτης τροφοδοσίας βρίσκεται στον πίσω πίνακα, ο διακόπτης έκτακτης ανάγκης βρίσκεται στη δεξιά χειρολαβή και το κορδόνι διακοπής λειτουργίας βρίσκεται στην αριστερή χειρολαβή (Προαιρετικά στην αντίθετη πλευρά).

Έλεγχος του διαδρόμου

- Ενεργοποιήστε το διακόπτη τροφοδοσίας (I).
- Χρησιμοποιήστε τον εξοπλισμό ελέγχου για να ξεκινήσετε τον διάδρομο, να προσαρμόσετε την ταχύτητα και την κλίση του διαδρόμου, προχωρήστε σε φάσεις άσκησης, τερματίσετε την άσκηση και να απενεργοποιήσετε τον διάδρομο. Ανατρέξτε στο κατάλληλο εγχειρίδιο χειριστή εξοπλισμού για οδηγίες.

Διακόπτης ρεύματος

Ο διακόπτης ισχύος ελέγχει την τροφοδοσία AC στο διάδρομο. Η θέση ON (I) παρέχει τροφοδοσία. Η θέση Off (O) διακόπτει την τροφοδοσία.

Κουμπί διακοπής έκτακτης ανάγκης

Ο διακόπτης διακοπής έκτακτης ανάγκης είναι μια συσκευή ασφαλείας για χρήση σε καταστάσεις έκτακτης ανάγκης για τη διακοπή του διαδρόμου.

ΠΡΟΣΟΧΗ: Όταν το Κουμπί Διακοπής Έκτακτης Ανάγκης (ESB) είναι ενεργοποιημένο ή στην κλειστή θέση, ο μίαντας του διαδρόμου θα ακινητοποιηθεί και θα διατηρήσει την ανύψωση.

Για να αποδεσμεύσετε το διακόπτη διακοπής έκτακτης ανάγκης, γυρίστε το κουμπί ¼-στροφής δεξιόστροφα ή τραβήξτε για να το αποδεσμεύσετε. Ο διάδρομος θα επιστρέψει σε ανύψωση 0,0%.

ΣΗΜΕΙΩΣΗ: Η χρήση του διακόπτη διακοπής έκτακτης ανάγκης ενδέχεται να προκαλέσει παρεμβολή δοκιμής.

Έλεγχος διακόπτη διακοπής έκτακτης ανάγκης

ΣΗΜΕΙΩΣΗ: Επαληθεύετε τη σωστή λειτουργία του διακόπτη διακοπής κάθε μήνα.

- Με τον ιμάντα να κινείται σε σχετικά υψηλή ταχύτητα, πατήστε το διακόπτη διακοπής έκτακτης ανάγκης. Ο ιμάντας του διαδρόμου θα σταματήσει να λειτουργεί και θα διατηρήσει την ανύψωση. Για να αποδεσμεύσετε το διακόπτη διακοπής έκτακτης ανάγκης, γυρίστε το κουμπί ¼-στροφής δεξιόστροφα ή τραβήξτε για να το αποδεσμεύσετε. Ο διάδρομος θα επιστρέψει σε ανύψωση 0,0%.
- Εάν ο διάδρομος χρησιμοποιείται με μια συσκευή υποδοχής ή για κλινικές δοκιμές, ο χειριστής θα πρέπει να βρίσκεται σε απόσταση που να του επιτρέπει την εύκολη πρόσβαση στον διακόπτη διακοπής έκτακτης ανάγκης.

ΠΡΟΣΟΧΗ: Όταν το Κουμπί Διακοπής Έκτακτης Ανάγκης (ESB) είναι ενεργοποιημένο ή στην κλειστή θέση, ο ιμάντας του διαδρόμου θα ακινητοποιηθεί.

- Χρησιμοποιήστε τον εξοπλισμό ελέγχου για να τερματίσετε την άσκηση και να απενεργοποιήσετε τον διάδρομο.

Διακόπτης κορδονιού ασφάλειας ασθενούς

Ο διακόπτης κορδονιού ασφάλειας ασθενούς είναι μια συσκευή ασφαλείας για την ασφάλεια του ασθενούς σε καταστάσεις έκτακτης ανάγκης για να σταματήσει ο διάδρομος.

ΠΡΟΣΟΧΗ: Η ενεργοποίηση του κορδονιού ασφάλειας ασθενούς ενώ ο διάδρομος βρίσκεται σε κίνηση, έχει ως αποτέλεσμα έναν ελεγχόμενο ρυθμό επιβράδυνσης από 2,5 MPH ανά δευτερόλεπτο έως 0,0 MPH. Η ανύψωση διατηρείται και ο ιμάντας κλειδώνεται στα 0,0 MPH για 3 λεπτά ή έως ότου ενεργοποιηθεί η τροφοδοσία.

Για να επανασυνδέσετε το κορδόνι ασφάλειας ασθενούς, συνδέστε το κλιπ ή το μαγνήτη στην αρχική θέση του διακόπτη. Ο διάδρομος θα επιστρέψει σε ανύψωση 0,0%.

ΣΗΜΕΙΩΣΗ: Η χρήση του διακόπτη κορδονιού ασφάλειας ασθενούς ενδέχεται να προκαλέσει παρεμβολή δοκιμής.

Συνδεδεμένο κλιπ από λουράκι καρπού



Αποσυνδεδεμένο κλιπ από λουράκι καρπού



Συνδεδεμένο μαγνητικό κορδόνι Αποσυνδεδεμένο μαγνητικό κορδόνι



Σημείωση: Το κλιπ του κορδονιού ασφάλειας ασθενούς πρέπει να τοποθετηθεί για να λειτουργεί ο διάδρομος όπως έχει σχεδιαστεί και για να ολοκληρωθεί η «Ακολουθία ενεργοποίησης». Εάν ο διάδρομος λάβει εντολή εκκίνησης πριν φτάσει σε μηδενική ανύψωση, ο διάδρομος θα απορρίψει την εντολή εκκίνησης και θα εισέλθει σε λειτουργία σφάλματος. Σε αυτήν τη λειτουργία σφάλματος, ο διάδρομος δεν θα ανταποκρίνεται σε όλες τις εντολές εκκίνησης. Μπορεί να παρατηρήσετε την ανύψωση να αλλάζει, αλλά ο ιμάντας δεν θα ξεκινήσει. Πρέπει να εκτελέσετε έναν κύριο κύκλο ενεργοποίησης στο διάδρομο για να εξέλθετε από τη λειτουργία σφάλματος. Κατά τη διάρκεια της «Ακολουθίας ενεργοποίησης», μπορεί να υπάρξει μέγιστη καθυστέρηση 45 δευτερολέπτων. Το πάτημα της ενεργοποίησης ESB ή κορδονιού ασφάλειας ασθενούς θα εξυπηρετήσει, επίσης, τον σκοπό της εισόδου στην «Ακολουθία ενεργοποίησης».

Σημείωση: Πιέζοντας το ΚΟΚΚΙΝΟ κάλυμμα του κορδονιού ασφάλειας ασθενούς για περισσότερο από 3/4 δευτερόλεπτα θα έχει ως αποτέλεσμα την ενεργοποίηση του κορδονιού ασφάλειας ασθενούς. Μόλις ο διάδρομος φτάσει τα 0,0 MPH, ο διάδρομος εισέρχεται στη λειτουργία «Ακολουθία ενεργοποίησης» και μεταβαίνει στη θέση στάθμευσης. Περιμένετε έως ότου ο διάδρομος φτάσει στη θέση στάθμευσης όπως αναφέρεται παραπάνω, όπου η αποτυχία να του επιτραπεί να ολοκληρώσει την «Ακολουθία ενεργοποίησης» οδηγεί σε λειτουργία σφάλματος και ο διάδρομος δεν ανταποκρίνεται σε όλες τις εντολές εκκίνησης.

Σημείωση: Κατά την επαναφορά του κλιπ ή του μαγνήτη του κορδονιού ασφάλειας ασθενούς, μπορεί να υπάρξει ή να μην υπάρξει διακοπή στην επικοινωνία μεταξύ του συστήματος κεντρικού υπολογιστή και του διαδρόμου.

Έλεγχος διακόπτη κορδονιού ασφάλειας ασθενούς

ΣΗΜΕΙΩΣΗ: Επαληθεύετε τη σωστή λειτουργία του διακόπτη κορδονιού ασφάλειας ασθενούς κάθε μήνα.

- Με τον ιμάντα να κινείται σε σχετικά υψηλή ταχύτητα, τραβήξτε το λουράκι καρπού ή το μαγνήτη για ενεργοποίηση.

ΠΡΟΣΟΧΗ: Ενεργοποίηση του κορδονιού ασφάλειας ασθενούς. Ο διάδρομος έχει ελεγχόμενο ρυθμό επιβράδυνσης 2,5 MPH ανά δευτερόλεπτο έως 0,0 MPH και διατηρείται στα 0,0 MPH για 3 λεπτά ή μέχρι τον κύκλο ενεργοποίησης.

- Ο ιμάντας θα έχει αντίσταση που εμποδίζει την ελεύθερη κίνηση της επιφάνειας κίνησης. Για να επανασυνδέσετε το κορδόνι ασφάλειας ασθενούς, συνδέστε το κλιπ ή το μαγνήτη στην αρχική θέση του διακόπτη. Ο διάδρομος θα επιστρέψει σε ανύψωση 0,0%.
- Χρησιμοποιήστε τον εξοπλισμό ελέγχου για να τερματίσετε την άσκηση και να απενεργοποιήσετε τον διάδρομο.

Λειτουργία ακολουθίας ενεργοποίησης διαδρόμου

Ο διάδρομος εισέρχεται σε λειτουργία «Ακολουθίας ενεργοποίησης» ενώ πραγματοποιεί επαναφορά από ορισμένα σενάρια διακοπής.

Κατά τη διάρκεια αυτής της λειτουργίας, ο διάδρομος εκτελεί έναν εσωτερικό έλεγχο ενώ επιστρέφει στη θέση στάθμευσής του, δηλαδή στο σημείο μηδενικής ανύψωσης. Βεβαιωθείτε ότι ΔΕΝ πατάτε το κουμπί «Εναρξη» μέχρι ο διάδρομος να ολοκληρώσει την ακολουθία ενεργοποίησης. Μερικές φορές υπάρχει ένα ηχητικό κλικ που μπορεί να ακουστεί μόλις ολοκληρωθεί η ακολουθία ενεργοποίησης.

Απώλεια επικοινωνίας με το σύστημα κεντρικού υπολογιστή

Ο διάδρομος είναι εξοπλισμένος με θύρα RS232 ή USB για την παροχή επικοινωνίας με το κεντρικό σύστημα καταπόνησης. Η επικοινωνία με τον διάδρομο μπορεί να χαθεί λόγω πολλών παραγόντων, όπως ζημιά στο καλώδιο διασύνδεσης ή το βύσμα, χαλαρή σύνδεση, πιάσιμο ή μπλέξιμο καλωδίων κ.λπ. Εάν σημειωθεί απώλεια επικοινωνίας ενώ ο διάδρομος λειτουργεί, ο διάδρομος θα επιβραδυνθεί σταδιακά στα 0,5 mph/δευτ. μέχρι να σταματήσει. Η ανύψωση διατηρείται και ο ιμάντας παραμένει κλειδωμένος για 3 λεπτά. Η επικοινωνία μεταξύ του κεντρικού υπολογιστή και του διαδρόμου έχει χαθεί και ως εκ τούτου θα εμφανιστεί ένα μήνυμα σφάλματος στο σύστημα κεντρικού υπολογιστή που υποδεικνύει απώλεια επικοινωνίας με τον διάδρομο.

Πραγματοποιήστε έλεγχο στο καλώδιο επικοινωνίας, εάν έχει υποστεί ζημιά ή έχει φύγει από τη θέση του. Η επαναφορά της σύνδεσης του καλωδίου θα αποκαταστήσει την επικοινωνία με το σύστημα κεντρικού υπολογιστή και το μήνυμα σφάλματος στον κεντρικό υπολογιστή θα εξαφανιστεί. Πατήστε το κουμπί «Εναρξη» στο σύστημα κεντρικού υπολογιστή για να συνεχίσετε τον κύκλο δοκιμής άσκησης στην ταχύτητα και την ανύψωση για τα οποία έχει δώσει εντολή το σύστημα κεντρικού υπολογιστή.

Απώλεια επικοινωνίας λόγω λήξης χρονικού ορίου

Ενδέχεται να προκύψει «Λήξη χρονικού ορίου επικοινωνίας» εάν η επικοινωνία χαθεί για 2,5 δευτερόλεπτα (4 δευτερόλεπτα προαιρετικά) μεταξύ του συστήματος κεντρικού υπολογιστή και του διαδρόμου. Εάν σημειωθεί λήξη χρονικού ορίου επικοινωνίας ενώ ο διάδρομος λειτουργεί, ο διάδρομος θα επιβραδυνθεί σταδιακά στα 0,5 mph/δευτ. μέχρι να σταματήσει. Η ανύψωση διατηρείται και ο ιμάντας παραμένει κλειδωμένος για 3 λεπτά. Το σύστημα κεντρικού υπολογιστή μπορεί να εμφανίσει στιγμιαία το μήνυμα «Καμία επικοινωνία» και, στη συνέχεια, να αποκαταστήσει την επικοινωνία. Πατήστε το κουμπί «Εναρξη» στο σύστημα κεντρικού υπολογιστή για να συνεχίσετε τον κύκλο δοκιμής άσκησης στην ταχύτητα και την ανύψωση για τα οποία έχει δώσει εντολή το σύστημα κεντρικού υπολογιστή.

Εάν παρότι ακολουθήσετε τα παραπάνω ο κύκλος δοκιμής δεν επανεκκινείται, πρέπει να τερματίσετε τη δοκιμή και να ξεκινήσετε μια νέα δοκιμή άσκησης. Η ανύψωση θα μεταβεί στη θέση στάθμευσης. Ο κύκλος δοκιμής άσκησης θα ξεκινήσει (ο ιμάντας αρχίζει να κινείται) στην ταχύτητα και την ανύψωση για τα οποία έχει δώσει εντολή το σύστημα κεντρικού υπολογιστή.

Οδηγίες προγραμματισμού ελέγχου TMX428CP

Το μοντέλο προγραμματιζόμενου ελέγχου TRACKMASTER® TMX428CP είναι ένας διάδρομος διπλού σκοπού ικανός να λειτουργεί για έλεγχο καρδιακού στρες ή πνευμονικής αξιολόγησης aVO_2 . Η οθόνη αλλάζει αυτόματα από μια μπλε, πλήρη οθόνη πληροφοριών (συνήθως βρίσκεται στους διαδρόμους γυμναστικής), σε μια μαύρη οθόνη υπό ελεγχόμενη επικοινωνία. Όλα τα κουμπιά ελέγχου στην κονσόλα απενεργοποιούνται σε αυτήν τη λειτουργία, με εξαίρεση τα δύο κουμπιά διακοπής που βρίσκονται κάτω αριστερά και κάτω δεξιά του χειριστηρίου. Η οθόνη θα επιστρέψει στην πλήρη οθόνη πληροφοριών κατά το κλείσιμο των επικοινωνιών.

ΟΘΟΝΗ ΛΕΙΤΟΥΡΓΙΑΣ ΔΟΚΙΜΗΣ

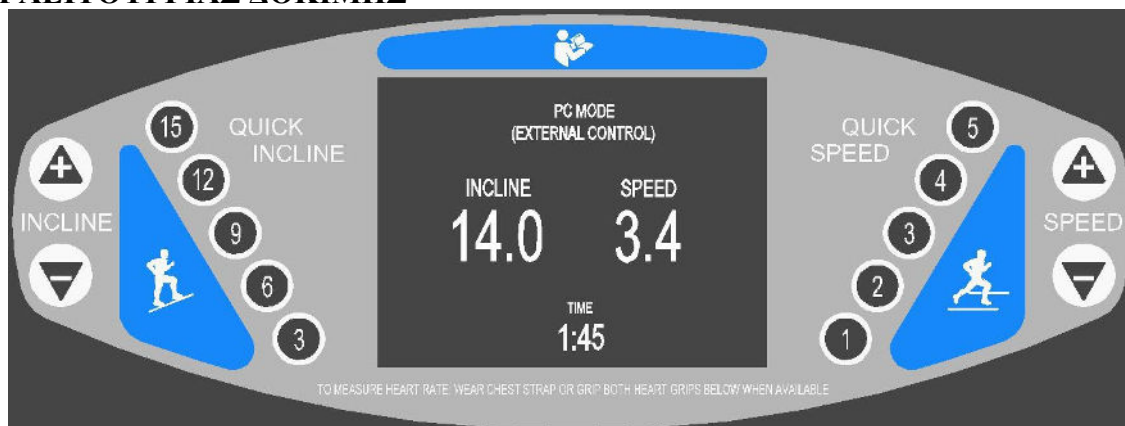

Το μοντέλο TRACKMASTER®TMX428CP Control είναι ένας πλήρως εξοπλισμένος, αυτόνομος διάδρομος γυμναστικής κατάλληλος για αποκατάσταση και γενικές εφαρμογές φυσικής κατάστασης. Επιπρόσθετα, έρχεται προγραμματισμένος με 10 προπονήσεις, συμπεριλαμβανομένων των προγραμματισμένων πρωτοκόλλων και των προγραμμάτων καθορισμένου διαστήματος, και επιπλέον 5 προπονήσεις που καθορίζονται από τον χρήστη.

ΟΘΟΝΗ ΧΕΙΡΟΚΙΝΗΤΗΣ ΔΟΚΙΜΗΣ

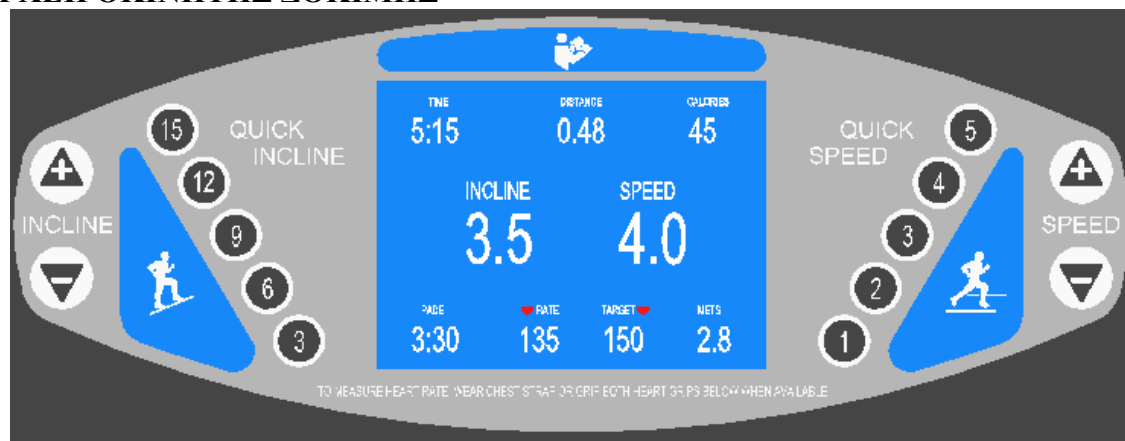

Οθόνη πίνακα ελέγχου: Η μπλε οθόνη στο κέντρο της κονσόλας παρέχει πληροφορίες σχετικά με τον τρόπο έναρξης της προπόνησής σας και παρέχει συνεχή δεδομένα απόδοσης χρήστη καθ' όλη τη διάρκεια της προπόνησης. Επιπλέον, χρησιμεύει ως διεπαφή χρήστη που επιτρέπει την προαιρετική εισαγωγή πληροφοριών χρήστη όταν ξεκινά μια νέα προπόνηση. Η οθόνη ζητά από το χρήστη να εισαγάγει βάρος, ηλικία και φύλο, έτσι ώστε ο υπολογιστής να μπορεί να υπολογίσει μια πιο ακριβή καύση θερμίδων και τον επιθυμητό καρδιακό ρυθμό. Η μέτρηση του καρδιακού ρυθμού είναι προσβάσιμη μέσω της χρήσης των λαβών ή φορώντας ένα ασύρματο ρολόι μέτρησης παλμού ή ιμάντα στο στήθος. Η οθόνη επιτρέπει στο χρήστη να παρακολουθεί ταυτόχρονα: χρόνο, ταχύτητα, κλίση, διανυθείσα απόσταση, ρυθμό, τρέχοντα καρδιακό ρυθμό, θερμίδες που καίγονται και METS.

Οι πληροφορίες απόδοσης στην μπλε οθόνη ορίζονται ως εξής:

Ωρα: Ο χρόνος που έχει περάσει από την προπόνησή σας, ξεκινά με την αρχική κίνηση του ιμάντα και τελειώνει όταν πατηθεί το κουμπί διακοπής.

Ταχύτητα: Η ταχύτητα με την οποία κινείται ο ιμάντας. Ο ιμάντας ξεκινά από 0,1 MPH. και έχει τελική ταχύτητα 15,0 MPH. Η ταχύτητα μπορεί να αυξηθεί ή να μειωθεί σε βήματα 0,1 MPH. Αυτή η δυνατότητα εμφανίζει KPH.

Κλίση: Ο βαθμός κλίσης της επιφάνειας περπατήματος. Η αρχική κλίση είναι 0% με μέγιστη 25%. Ο βαθμός κλίσης μπορεί να αυξηθεί ή να μειωθεί σε βήματα 0,5%.

Απόσταση: Η απόσταση που διανύθηκε σε μίλια κατά τη διάρκεια της προπόνησης, που ξεκινά με την αρχική κίνηση του ιμάντα και τελειώνει όταν πατηθεί το κουμπί διακοπής. Η απόσταση μετράται σε 0,1 του μιλίου. Αυτή η λειτουργία μπορεί να εμφανιστεί σε χιλιόμετρα.

Καρδιακός ρυθμός: Ο τρέχων καρδιακός ρυθμός του χρήστη υπολογίζεται σε παλμούς ανά λεπτό, όταν φοράει ασύρματο λουράκι στο στήθος, ασύρματο ρολόι ή χρησιμοποιώντας τις λαβές.

Θερμίδες: Ένας κατά προσέγγιση υπολογισμός των θερμίδων σε K-CAL για την άσκηση, με βάση το σωματικό σας βάρος και το επίπεδο δυσκολίας στο οποίο ασκείστε.

Βηματισμός: Εμφανίζει τον αριθμό των λεπτών που απαιτούνται για την διάλυση ενός μιλίου ή χιλιομέτρου.

METS: Εμφανίζει το επίπεδο MET

ΣΗΜΕΙΩΣΗ: Πρέπει να συνδέσετε το κορδόνι ασφάλειας ασθενούς στον καρπό σας, προτού πατήσετε άλλα κουμπιά στον πίνακα ελέγχου TRACKMASTER®.

Κορδόνι ασφάλειας ασθενούς: Αυτός ο διακόπτης βρίσκεται στην κονσόλα, στο κάτω δεξί τμήμα, ακριβώς δεξιά από το κέντρο. Χρησιμοποιείται σε συνδυασμό με κορδόνι και μανσέτα καρπού, το οποίο πρέπει να φορά ο χρήστης ανά πάσα στιγμή, κατά τη λειτουργία του διαδρόμου TRACKMASTER®. Το αντίθετο άκρο του κορδονιού έχει ένα πλαστικό κομμάτι σχήματος «C» που συνδέεται στο κορδόνι ασφάλειας ασθενούς, το οποίο πρέπει να είναι στη θέση του για να λειτουργεί το μηχάνημα. Απλά τοποθετήστε το κλιπ στον άξονα ακριβώς πίσω από το κόκκινο καπάκι του διακόπτη ή τοποθετήστε το μαγνήτη ξανά στο στύλο. Ο διάδρομος TRACKMASTER® έχει σχεδιαστεί για να σταματά όλες τις λειτουργίες κατά την ενεργοποίηση του κορδονιού ασφάλειας ασθενούς. Η λειτουργία δεν μπορεί να συνεχιστεί έως ότου το κλιπ σχήματος «C» ή ο μαγνήτης επιστρέψει στη θέση λειτουργίας του.

Περιγραφές κουμπιών ελέγχου:

Κουμπί έναρξης: Το πράσινο κουμπί έναρξης χρησιμοποιείται για να ξεκινήσει μια προπόνηση. Όταν ένας νέος χρήστης μπαίνει στο μηχάνημα και οι πληροφορίες εκκίνησης εμφανίζονται στην οθόνη, το πάτημα του κουμπιού έναρξης θα ξεκινήσει αμέσως αντίστροφη μέτρηση 3 δευτερολέπτων και ο μάντας θα ξεκινήσει με την ελάχιστη ταχύτητα. Όταν ένας χρήστης έχει επιλέξει μια προγραμματισμένη προπόνηση, το πάτημα του κουμπιού έναρξης θα ξεκινήσει την πρώτη φάση του προγράμματος.

Κουμπί διακοπής: Τα κόκκινα εξάγωνα κουμπί διακοπής χρησιμοποιούνται για τον τερματισμό μιας άσκησης. Κάθε φορά που πιέζεται κατά τη διάρκεια της άσκησης, ο μάντας θα σταματήσει σιγά και θα κλειδωθεί στη θέση του για 2 λεπτά, ή μέχρι να ξεκινήσει μια νέα άσκηση. Όταν πατήσετε το κουμπί διακοπής, η κλίση της επιφάνειας θα μειωθεί στο 0 τοις εκατό και οι συγκεντρωτικές πληροφορίες χρήστη θα εμφανιστούν για 60 δευτερόλεπτα. Για να ξεκινήσετε μια νέα άσκηση, πατήστε το κουμπί Έναρξη ή το κουμπί Προγράμματος.

Κουμπί Enter: Το κίτρινο κουμπί enter χρησιμοποιείται για να εισαγάγετε το βάρος, την ηλικία και το φύλο του χρήστη όταν σας ζητηθεί στην αρχή μιας άσκησης, καθώς και για την εισαγωγή δεδομένων κατά τη δημιουργία ή την τροποποίηση προγραμμάτων προπόνησης.

Κουμπί Cool Down: Το μπλε κουμπί cool down θα επιβραδύνει την ταχύτητα του μάντα κατά 0,1 MPH ή KPH και θα μειώσει την ανύψωση κατά 0,5% σε διάστημα 90 δευτερολέπτων, κάθε φορά που ο μάντας σταματήσει και η ανύψωση επιστρέφει στο 0%.

Κουμπί πρόγραμμα/επιλογή: Το μαύρο κουμπί εμφανίζει μια λίστα προγραμματισμένων προπονήσεων και χρησιμοποιείται για την επιλογή τμημάτων μιας προπόνησης, όταν δημιουργείτε ή τροποποιείτε μια ρουτίνα προπόνησης.

Μείωση ταχύτητας “Πιο αργά”: Το τριγωνικό κουμπί με το μείον μειώνει την ταχύτητα του μάντα κατά 0,1 MPH ή KPH κάθε φορά που πιέζεται όταν ο μάντας κινείται. Πατώντας και κρατώντας πατημένο το κουμπί μείωσης ταχύτητας «πιο αργά» ενώ κινείται ο μάντας θα μειωθεί η ταχύτητα του μάντα με επιταχυνόμενο ρυθμό έως αφήσετε το κουμπί.

Αύξηση ταχύτητας “Πιο γρήγορα”: Το τριγωνικό κουμπί με το συν αυξάνει την ταχύτητα του μάντα κατά 0,1 MPH ή KPH κάθε φορά που πιέζεται όταν ο μάντας κινείται. Το πάτημα του κουμπιού ταχύτητας συν "πιο γρήγορα", όταν κινείται ο μάντας θα αυξήσει την ταχύτητα του μάντα με επιταχυνόμενο ρυθμό μέχρι να τον αφήσετε.

Γρήγορη ταχύτητα: Τα κουμπί γρήγορης ταχύτητας (5) φέρνουν γρήγορα την ταχύτητα του μάντα στην επιλεγμένη ταχύτητα από 1,0 έως 5,0 MPH ή 1,0 έως 5,0 KPH.

Μείωση κλίσης: Το τριγωνικό κουμπί κλίσης "μείον" μειώνει την κλίση της επιφάνειας του διαδρόμου κατά 0,5 τοις εκατό κάθε φορά που πιέζεται όταν ο μάντας λειτουργεί. Εάν πατήσετε και κρατήσετε πατημένο το κουμπί κλίσης μείον όταν ο μάντας είναι σε κίνηση, θα αυξηθεί ο ρυθμός της εντολής. Ωστόσο, ενδέχεται να χρειαστούν λίγα δευτερόλεπτα για να φτάσετε στην επιθυμητή κλίση που εμφανίζεται στην οθόνη πληροφοριών, αφού αφήσετε το κουμπί.

Αύξηση κλίσης: Το τριγωνικό κουμπί αύξησης κλίσης "συν" αυξάνει την κλίση της επιφάνειας κατά 0,5 τοις εκατό, κάθε φορά που το πατάτε όταν λειτουργεί ο μάντας. Εάν πατήσετε και κρατήσετε πατημένο το κουμπί κλίσης "συν" όταν ο μάντας είναι σε κίνηση, αυξάνεται ο ρυθμός της εντολής. Ωστόσο, ενδέχεται να χρειαστούν λίγα δευτερόλεπτα για να φτάσετε στην επιθυμητή κλίση που εμφανίζεται στην οθόνη πληροφοριών, αφού αφήσετε το κουμπί.

Γρήγορη κλίση: Τα (5) κουμπί γρήγορης κλίσης θα φέρουν γρήγορα την επιφάνεια του μάντα στην επιλεγμένη κλίση από 3% σε 15%.

















ΓΡΑΦΙΚΑ ΠΡΟΠΟΝΗΣΗΣ

<div style="display: flex; justify-content: space-between;"> TIME: 6:18 STAGE COUNTDOWN: 2:47 </div> <p style="text-align: center; color: #00a65a;">BALKE PROTOCOL (FEMALE)</p> <div style="display: flex; justify-content: space-around; font-weight: bold; font-size: 1.2em;"> INCLINE: 2.5 RATE: 143 TARGET: 153 SPEED: 3.0 </div>	<p>Ολόκληρη η προπόνηση παρουσιάζεται με τη μορφή έγχρωμου γραφήματος, το οποίο απεικονίζει την αυξανόμενη ένταση της προπόνησης, καθώς και την εξέλιξη της προπόνησης, και τις τρέχουσες ρυθμίσεις του διαδρόμου. Αυτές οι τιμές μπορούν να εμφανιστούν στο Αγγλικό ή στο μετρικό σύστημα.</p> <p>Τα τμήματα που έχουν ολοκληρωθεί θα εμφανίζονται ΜΩΒ. Στο παραπάνω παράδειγμα, τα πρώτα τρία (3) τμήματα της προπόνησης έχουν ολοκληρωθεί και εννέα (9) τμήματα δεν έχουν ολοκληρωθεί ακόμη.</p> <p>Το ΠΡΑΣΙΝΟ τμήμα της ράβδου αντιπροσωπεύει μια κλίση μεταξύ 0 και 10%</p> <p>Το ΚΙΤΡΙΝΟ τμήμα της ράβδου αντιπροσωπεύει μια κλίση μεταξύ 10% και 18%.</p> <p>Το ΚΟΚΚΙΝΟ τμήμα της ράβδου αντιπροσωπεύει μια κλίση από 18% έως 25%.</p> <p>Οι ΜΑΥΡΕΣ οριζόντιες ράβδοι αντιπροσωπεύουν την ταχύτητα του ιμάντα. Θα αλλάξουν σε ΛΕΥΚΟ όταν ολοκληρωθεί το τμήμα.</p>
---	---

ΧΕΙΡΟΚΙΝΗΤΗ ΛΕΙΤΟΥΡΓΙΑ:

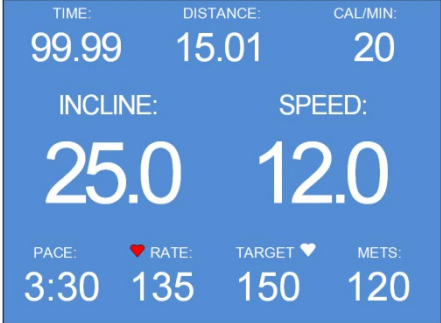

Η προεπιλεγμένη οθόνη εκκίνησης επιτρέπει στο χρήστη να παρακάμψει τα δεδομένα χρήστη πατώντας απλά το κουμπί ΕΚΚΙΝΗΣΗ. Για να εισαγάγετε δεδομένα χρήστη, ακολουθήστε τα βήματα 1-16. Η οθόνη διεπαφής χρήστη οδηγεί εύκολα τον χρήστη στα κατάλληλα βήματα για την επίτευξη μιας επιθυμητής λειτουργίας.

<ol style="list-style-type: none"> 1. Πατήστε το κουμπί ENTER για να εισαγάγετε πληροφορίες χρήστη. 2. Προαιρετικά, πατήστε το κουμπί ΕΚΚΙΝΗΣΗ για να ξεκινήσετε το διάδρομο σε μια μη καθορισμένη λειτουργία εκτέλεσης -H- 3. Πατήστε το κουμπί ΕΠΙΛΟΓΗΣ ΠΡΟΓΡΑΜΜΑΤΟΣ για προβολή και επιλογή μιας ενσωματωμένης ρουτίνας. Μεταβείτε στο βήμα 15. 	<p>PRESS 'ENTER' ● TO INPUT USER INFORMATION</p> <p>PRESS 'START' ● TO BEGIN EXERCISE ROUTINE</p> <p>PRESS 'PROGRAM SELECT' ● TO BEGIN PROGRAM EXERCISE ROUTINE</p>
<ol style="list-style-type: none"> 4. Εάν επιλέξατε να εισαγάγετε τις πληροφορίες χρήστη, ακολουθήστε τα επόμενα 12 βήματα 4. Πατήστε το κουμπί + ή - έως ότου εμφανιστεί στην οθόνη η επιθυμητή ηλικία. 5. Πατήστε το κουμπί ENTER για να συνεχίσετε. 	<p>PRESS ▲ OR ▼ BUTTON TO INPUT YOUR AGE THEN PRESS 'ENTER' ●</p> <p style="font-size: 2em; font-weight: bold;">40</p>

<p>6. Πατήστε το κουμπί + ή - έως ότου εμφανιστεί το επιθυμητό βάρος στην οθόνη.</p> <p>7. Πατήστε το κουμπί ENTER για να συνεχίσετε.</p>	 <p>PRESS  OR  BUTTON INPUT YOUR CORRECT BODY WEIGHT</p> <p>150 lbs</p> <p>THEN PRESS "ENTER" </p>
<p>8. Πατήστε το κουμπί + ή - έως ότου εμφανιστεί το σωστό φύλο στην οθόνη.</p> <p>9. Πατήστε το κουμπί ENTER για να συνεχίσετε.</p>	 <p>PRESS  OR  BUTTON TO INPUT YOUR GENDER THEN PRESS "ENTER" </p> <p>MALE FEMALE</p>
<p>10. Πατήστε το κουμπί + ή - μέχρι να εμφανιστεί ο επιθυμητός καρδιακός ρυθμός στην οθόνη.</p> <p>11. Πατήστε ENΑΡΞΗ για να ξεκινήσετε το περπάτημα.</p> <p>ΣΗΜΕΙΩΣΗ: Η λειτουργία επιθυμητού καρδιακού ρυθμού είναι διαθέσιμη μόνο μέσω της χρήσης ασύρματου ιμάντα στήθους ή συσκευής παρακολούθησης παλμού.</p>	 <p>PRESS  OR  BUTTON TO SET TARGET HEART RATE THEN PRESS "START"  TO BEGIN WALKING</p> <p>150 </p>
<p>ΣΗΜΕΙΩΣΗ: Εάν ο χρήστης υπερβεί τον καθορισμένο στόχο καρδιακού ρυθμού, η οθόνη θα αναβοσβήνει μια προειδοποίηση ότι έχει σημειωθεί υπέρβαση του καρδιακού ρυθμού. Ο διάδρομος, ωστόσο, δεν θα σταματήσει. Είναι ευθύνη του χρήστη να αναλάβει περαιτέρω δράση.</p>	 <p> EXCEEDS TARGET </p> <p>158 150</p>
<p>12. Όταν πατάτε το κουμπί ENΑΡΞΗ στο βήμα 11, η οθόνη θα σας ενημερώσει ότι ο ιμάντας θα ξεκινήσει μια αντίστροφη μέτρηση 3 όπως φαίνεται στα δεξιά.</p>	 <p>THE BELT WILL START IN</p> <p>3</p>
<p>13. Όταν ξεκινήσει να κινείται ο ιμάντας, διατίθεται έλεγχος ανύψωσης και ταχύτητας μέσω των πλήκτρων + / -, καθώς και των πλήκτρων γρήγορης ταχύτητας στην κονσόλα.</p> <p>14. Πατήστε το STOP για να σταματήσετε αμέσως την προπόνησή σας ή πατήστε το πλήκτρο COOL DOWN για να επιβραδύνετε αργά τον ιμάντα μέχρι να σταματήσει.</p>	 <p>TIME: 99.99 DISTANCE: 15.01 CAL/MIN: 20</p> <p>INCLINE: 25.0 SPEED: 12.0</p> <p>PACE: 3:30 RATE: 135 TARGET: 150 METS: 120</p>

ΕΝΣΩΜΑΤΩΜΕΝΗ ΛΕΙΤΟΥΡΓΙΑ

Υπάρχουν 10 προγραμματισμένες προπονήσεις στον πίνακα ελέγχου. Επιλέξτε από τα (5) Προγραμματισμένα πρωτόκολλα και τα (5) διαστήματα προπόνησης. Για να αποκτήσετε πρόσβαση σε αυτά τα προγράμματα, ακολουθήστε τα παρακάτω βήματα: Εδώ εξηγούνται τα ακόλουθα (5) Προγραμματισμένα πρωτόκολλα.

<p>15. Στο Βήμα 3, ο χρήστης επέλεξε το κουμπί ΕΠΙΛΟΓΗΣ ΠΡΟΓΡΑΜΜΑΤΟΣ για πρόσβαση στις ενσωματωμένες ρουτίνες. Αυτή η οθόνη απαιτεί από τον χρήστη να επιλέξει Προγραμματισμένα πρωτόκολλα, διαστήματα προπόνησης ή να καθορίσει μια προσαρμοσμένη προπόνηση χρησιμοποιώντας τα κουμπιά + -. Όταν επισημανθεί το επιθυμητό πρόγραμμα, πατήστε το κίτρινο κουμπί Enter για να επιλέξετε. Εάν ο χρήστης επιλέξει Fitness Workouts, μεταβείτε στο Βήμα 17. Εάν ο χρήστης επιλέξει το Πρόγραμμα που καθορίζεται από το χρήστη, μεταβείτε στο Βήμα 19.</p>	
<p>16. Πατήστε το κουμπί + ή - έως ότου επιλεγεί το επιθυμητό πρωτόκολλο. Όταν επισημανθεί το επιθυμητό πρόγραμμα, πατήστε το πράσινο κουμπί έναρξης για να ξεκινήσετε τη ρουτίνα. Η λεπτομερής περιγραφή για κάθε προγραμματισμένο πρωτόκολλο φαίνεται παρακάτω.</p>	

Λεδομένα προπόνησης προγραμματισμένου πρωτοκόλλου

Πρωτόκολλο Bruce				
	Ωρα	Ταχύτητα KPM / MPH		Κλίση
Προθέρμανση	3 λεπτά	2,7	1,7	0%
Στάδιο 1	3 λεπτά	2,7	1,7	10%
Στάδιο 2	3 λεπτά	4,0	2,5	12%
Στάδιο 3	3 λεπτά	5,7	3,4	14%
Στάδιο 4	3 λεπτά	6,8	4,2	16%
Στάδιο 5	3 λεπτά	8,1	5,0	18%
Στάδιο 6	3 λεπτά	8,9	5,5	20%
Στάδιο 7	3 λεπτά	8,9	6,0	22%
Cool-down	3 λεπτά	2,7	1,7	0%

TIME: 3:30 STAGE COUNTDOWN: 10

BRUCE PROTOCOL

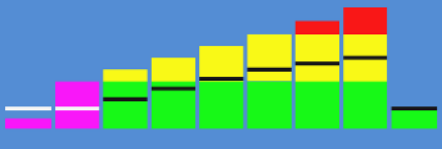

INCLINE: 10.0 RATE: 106 TARGET: 117 SPEED: 1.7

Πρωτόκολλο Gerkin (Δοκιμή Πυροσβέστη)

	Ωρα	Ταχύτητα KPM / MPH		Κλίση
Προθέρμανση	3 λεπτά	4,8	3,0	0%
Στάδιο 1	1 λεπτό	7,2	4,5	0%
Στάδιο 2	1 λεπτό	7,2	4,5	2%
Στάδιο 3	1 λεπτό	8,0	5,0	2%
Στάδιο 4	1 λεπτό	8,0	5,0	4%
Στάδιο 5	1 λεπτό	8,8	5,5	4%
Στάδιο 6	1 λεπτό	8,8	5,5	6%
Στάδιο 7	1 λεπτό	9,7	6,0	6%
Στάδιο 8	1 λεπτό	9,7	6,0	8%
Στάδιο 9	1 λεπτό	10,5	6,5	8%
Στάδιο 10	1 λεπτό	10,5	6,5	10%
Στάδιο 11	1 λεπτό	11,3	7,0	10%
Στάδιο 12	1 λεπτό	11,3	7,0	12%
Στάδιο 13	1 λεπτό	12,0	7,5	12%
Στάδιο 14	1 λεπτό	12,0	7,5	14%
Στάδιο 15	1 λεπτό	12,9	8,0	14%
Στάδιο 16	1 λεπτό	12,9	8,0	16%
Cool-down	3 λεπτά	2,7	1,7	0%

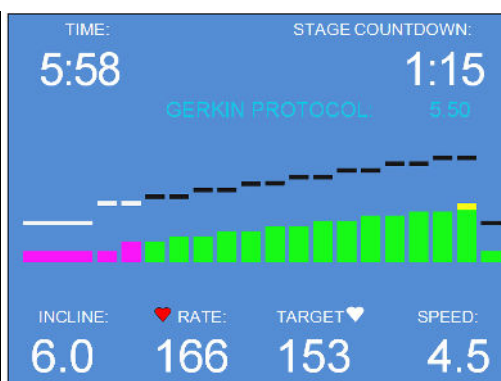

Πρωτόκολλο Naughton

	Ωρα	Ταχύτητα KPM / MPH		Κλίση
Προθέρμανση	2 λεπτά	1,6	1,0	0%
Στάδιο 1	2 λεπτά	3,2	2,0	0%
Στάδιο 2	2 λεπτά	3,2	2,0	3,5%
Στάδιο 3	2 λεπτά	3,2	2,0	7,0%
Στάδιο 4	2 λεπτά	3,2	2,0	10,5%
Στάδιο 5	2 λεπτά	3,2	2,0	14,0%
Στάδιο 6	2 λεπτά	3,2	2,0	17,5%
Cool-down	3 λεπτά	1,6	1,0	0%

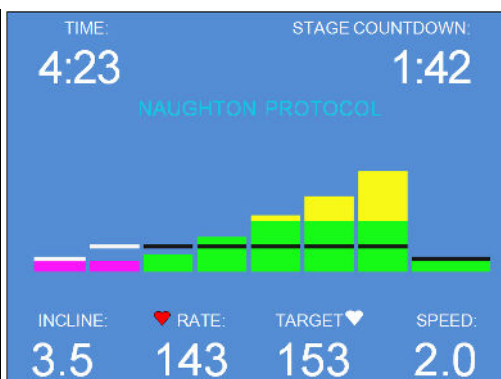

Balke- Male

	Ωρα	Ταχύτητα KPM / MPH		Κλίση
Προθέρμανση	2 λεπτά	2,7	1,7	0%
Στάδιο 1	1 λεπτό	5,3	3,3	0%
Στάδιο 2	1 λεπτό	5,3	3,3	2%
Στάδιο 3	1 λεπτό	5,3	3,3	3%
Στάδιο 4	1 λεπτό	5,3	3,3	4%
Στάδιο 5	1 λεπτό	5,3	3,3	5%
Στάδιο 6	1 λεπτό	5,3	3,3	6%
Στάδιο 7	1 λεπτό	5,3	3,3	7%
Στάδιο 8	1 λεπτό	5,3	3,3	8%
Στάδιο 9	1 λεπτό	5,3	3,3	9%
Στάδιο 10	1 λεπτό	5,3	3,3	10%
Στάδιο 11	1 λεπτό	5,3	3,3	11%
Στάδιο 12	1 λεπτό	5,3	3,3	12%
Στάδιο 13	1 λεπτό	5,3	3,3	13%
Στάδιο 14	1 λεπτό	5,3	3,3	14%
Στάδιο 15	1 λεπτό	5,3	3,3	15%
Στάδιο 16	1 λεπτό	5,3	3,3	16%
Στάδιο 17	1 λεπτό	5,3	3,3	17%
Στάδιο 18	1 λεπτό	5,3	3,3	18%
Στάδιο 19	1 λεπτό	5,3	3,3	19%
Στάδιο 20	1 λεπτό	5,3	3,3	20%
Στάδιο 21	1 λεπτό	5,3	3,3	21%
Στάδιο 22	1 λεπτό	5,3	3,3	22%
στάδιο 23	1 λεπτό	5,3	3,3	23%
στάδιο 24	1 λεπτό	5,3	3,3	24%
Στάδιο 25	1 λεπτό	5,3	3,3	25%
Cool-Down	3 λεπτά	2,7	1,7	0%

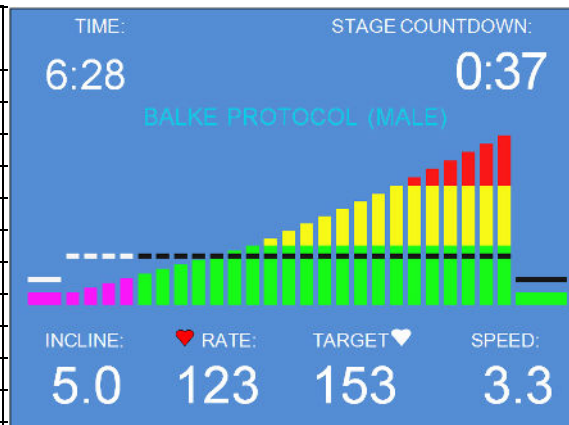

Balke- Female

	Ωρα	Ταχύτητα KPH / MPH		Κλίση
Προθέρμανση	2 λεπτά	2,7	1,7	0%
Στάδιο 1	1 λεπτό	4,8	3,0	0%
Στάδιο 2	1 λεπτό	4,8	3,0	2,5%
Στάδιο 3	1 λεπτό	4,8	3,0	5,0%
Στάδιο 4	1 λεπτό	4,8	3,0	7,5%
Στάδιο 5	1 λεπτό	4,8	3,0	10%
Στάδιο 6	1 λεπτό	4,8	3,0	12,5%
Στάδιο 7	1 λεπτό	4,8	3,0	15,0%
Στάδιο 8	1 λεπτό	4,8	3,0	17,5%
Στάδιο 9	1 λεπτό	4,8	3,0	20,0%
Στάδιο 10	1 λεπτό	4,8	3,0	22,5%
Στάδιο 11	1 λεπτό	4,8	3,0	25,0%
Cool-Down	3 λεπτά	2,7	1,7	0%

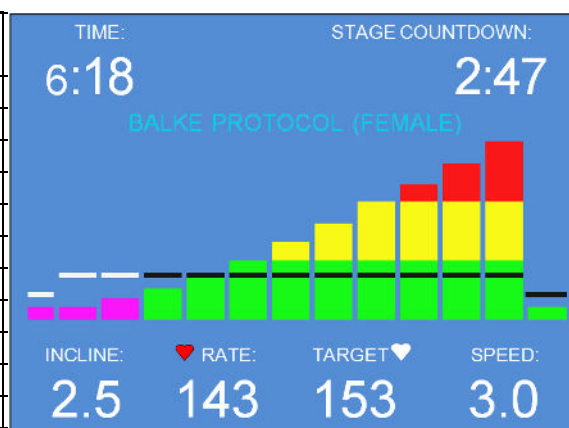

Προ-προγραμματισμένα δεδομένα προπόνησης

17. Για να αποκτήσετε πρόσβαση σε προ-προγραμματισμένες προπονήσεις, χρησιμοποιήστε το πλήκτρο +/- για να επισημάνετε την επιλογή και πατήστε το κίτρινο κουμπί Enter.

PRESS  OR  BUTTON
TO HIGHLIGHT DESIRED PROGRAM
THEN PRESS "ENTER" 

PRE-PROGRAMMED PROTOCOLS

FITNESS WORKOUTS

USER DEFINED PROGRAM

18. Η οθόνη στα δεξιά δείχνει τις (5) προπονήσεις τις οποίες μπορεί να επιλέξει ο χρήστης. Επιλέξτε την επιθυμητή προπόνηση πατώντας το κουμπί +/- και, στη συνέχεια, πατήστε το κίτρινο κουμπί Enter για να εισαγάγετε πληροφορίες χρήστη ή πατήστε το πράσινο κουμπί έναρξης για να ξεκινήσετε την προπόνηση.

PRESS  OR  BUTTON
TO HIGHLIGHT DESIRED PROGRAM
THEN PRESS "ENTER"  TO SELECT

INTERVAL WORKOUT

SPEED INTERVAL WORKOUT

HIGH INTENSITY SPEED INTERVAL WORKOUT

PEEK INTERVAL WORKOUT

HIGH INTENSITY PEEK INTERVAL WORKOUT

ΣΗΜΕΙΩΣΗ: Για να αλλάξετε την ένταση στα προγράμματα προπόνησης πατήστε απλά +/- για την ταχύτητα ζώνης ή την κλίση του διαδρόμου. Ο έλεγχος θα απομνημονεύσει τη ρύθμιση καθώς μεταβαίνει από τη μία ενότητα στην άλλη.

ΜΕΣΟΔΙΑΣΤΗΜΑ ΠΡΟΠΟΝΗΣΗΣ

	Ωρα	Ταχύτητα KPH / MPH		Κλίση
Προθέρμανση	1,5 λεπτά	4,8	3,0	0%
Στάδιο 1	1,5 λεπτά	5,6	3,5	5%
Στάδιο 2	1,5 λεπτά	4,8	3,0	2%
Στάδιο 3	1,5 λεπτά	5,6	3,5	7%
Στάδιο 4	1,5 λεπτά	4,8	3,0	5%
Στάδιο 5	1,5 λεπτά	5,6	3,5	9%
Στάδιο 6	1,5 λεπτά	4,8	3,0	5%
Στάδιο 7	1,5 λεπτά	5,6	3,5	12%
Στάδιο 8	1,5 λεπτά	4,8	3,0	5%
Στάδιο 9	1,5 λεπτά	5,6	3,5	12%
Cool-Down	3,0 λεπτά	4,8	3,0	0%

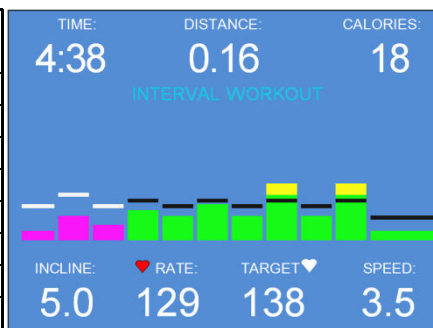

ΜΕΣΟΔΙΑΣΤΗΜΑ ΤΑΧΥΤΗΤΑΣ ΠΡΟΠΟΝΗΣΗΣ

	Ωρα	Ταχύτητα KPH / MPH		Κλίση
Προθέρμανση	1,5 λεπτά	4,0	2,5	0%
Στάδιο 1	0,5 λεπτά	6,4	4,0	0%
Στάδιο 2	1,5 λεπτά	4,0	2,5	0%
Στάδιο 3	0,5 λεπτά	6,4	4,0	0%
Στάδιο 4	1,5 λεπτά	4,0	2,5	0%
Στάδιο 5	0,5 λεπτά	6,4	4,0	0%
Στάδιο 6	1,5 λεπτά	4,0	2,5	0%
Στάδιο 7	0,5 λεπτά	6,4	4,0	0%
Στάδιο 8	1,5 λεπτά	4,0	2,5	0%
Στάδιο 9	0,5 λεπτά	6,4	4,0	0%
Στάδιο 10	1,5 λεπτά	4,0	2,5	0%
Στάδιο 11	0,5 λεπτά	6,4	4,0	0%
Στάδιο 12	1,5 λεπτά	4,0	2,5	0%
Στάδιο 13	0,5 λεπτά	6,4	4,0	0%
Στάδιο 14	1,0 λεπτά	4,0	2,5	0%
Cool-Down	3,0 λεπτά	3,2	2,0	0%

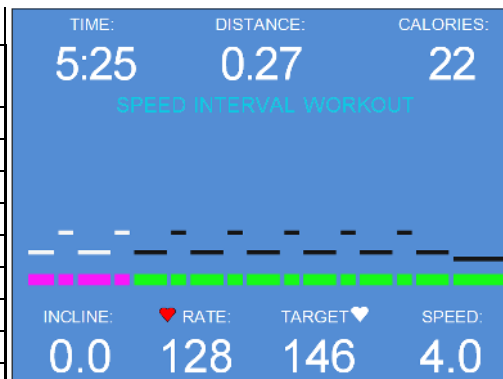

ΜΕΣΟΔΙΑΣΤΗΜΑ ΤΑΧΥΤΗΤΑΣ ΠΡΟΠΟΝΗΣΗΣ ΥΨΗΛΗΣ ΕΝΤΑΣΗΣ

	Ωρα	Ταχύτητα KPH / MPH		Κλίση
Προθέρμανση	1,5 λεπτά	4,0	2,5	0%
Στάδιο 1	1,5 λεπτά	6,4	4,0	0%
Στάδιο 2	0,5 λεπτά	4,0	2,5	0%
Στάδιο 3	1,5 λεπτά	6,4	4,0	0%
Στάδιο 4	0,5 λεπτά	4,0	2,5	0%
Στάδιο 5	1,5 λεπτά	6,4	4,0	0%
Στάδιο 6	0,5 λεπτά	4,0	2,5	0%
Στάδιο 7	1,5 λεπτά	6,4	4,0	0%
Στάδιο 8	0,5 λεπτά	4,0	2,5	0%
Στάδιο 9	1,5 λεπτά	6,4	4,0	0%
Στάδιο 10	0,5 λεπτά	4,0	2,5	0%
Στάδιο 11	1,5 λεπτά	6,4	4,0	0%
Στάδιο 12	0,5 λεπτά	4,0	2,5	0%
Στάδιο 13	1,5 λεπτά	6,4	4,0	0%
Στάδιο 14	1,0 λεπτά	4,0	2,5	0%
Cool-Down	3,0 λεπτά	3,2	2,0	0%

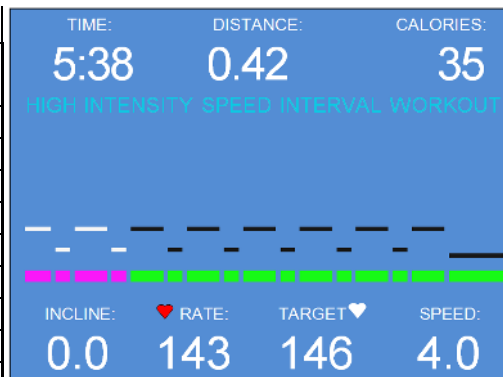

ΑΝΩΤΕΡΟ ΟΡΙΟ ΜΕΣΟΔΙΑΣΤΗΜΑΤΟΣ ΠΡΟΠΟΝΗΣΗΣ

	Ωρα	Ταχύτητα		Κλίση
		KPH	MPH	
Προθέρμανση	1,5 λεπτά	4,0	2,5	0%
Στάδιο 1	0,5 λεπτά	6,4	4,0	5%
Στάδιο 2	1,5 λεπτά	4,0	2,5	3%
Στάδιο 3	0,5 λεπτά	6,4	4,0	5%
Στάδιο 4	1,5 λεπτά	4,0	2,5	3%
Στάδιο 5	0,5 λεπτά	6,4	4,0	5%
Στάδιο 6	1,5 λεπτά	4,0	2,5	3%
Στάδιο 7	0,5 λεπτά	6,4	4,0	7%
Στάδιο 8	1,5 λεπτά	4,0	2,5	5%
Στάδιο 9	0,5 λεπτά	6,4	4,0	9%
Στάδιο 10	1,5 λεπτά	4,0	2,5	7%
Στάδιο 11	0,5 λεπτά	6,4	4,0	12%
Στάδιο 12	1,5 λεπτά	4,0	2,5	10%
Στάδιο 13	0,5 λεπτά	6,4	4,0	12%
Στάδιο 14	1,0 λεπτά	4,0	2,5	3%
Cool-Down	3,0 λεπτά	3,2	2,0	0%

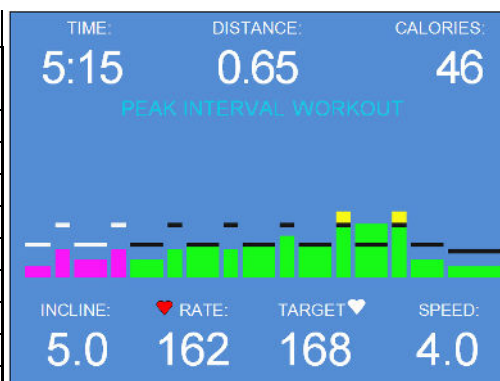

ΑΝΩΤΕΡΟ ΟΡΙΟ ΜΕΣΟΔΙΑΣΤΗΜΑΤΟΣ ΠΡΟΠΟΝΗΣΗΣ - ΥΨΗΛΗ ΕΝΤΑΣΗ

	Ωρα	Ταχύτητα		Κλίση
		KPH	MPH	
Προθέρμανση	1,5 λεπτά	4,0	2,5	0%
Στάδιο 1	1,5 λεπτά	6,4	4,0	5%
Στάδιο 2	0,5 λεπτά	4,0	2,5	3%
Στάδιο 3	1,5 λεπτά	6,4	4,0	5%
Στάδιο 4	0,5 λεπτά	4,0	2,5	3%
Στάδιο 5	1,5 λεπτά	6,4	4,0	5%
Στάδιο 6	0,5 λεπτά	4,0	2,5	3%
Στάδιο 7	1,5 λεπτά	6,4	4,0	7%
Στάδιο 8	0,5 λεπτά	4,0	2,5	5%
Στάδιο 9	1,5 λεπτά	6,4	4,0	9%
Στάδιο 10	0,5 λεπτά	4,0	2,5	7%
Στάδιο 11	1,5 λεπτά	6,4	4,0	12%
Στάδιο 12	0,5 λεπτά	4,0	2,5	10%
Στάδιο 13	1,5 λεπτά	6,4	4,0	12%
Στάδιο 14	1,0 λεπτά	4,0	2,5	3%
Cool-Down	3,0 λεπτά	3,2	2,0	0%

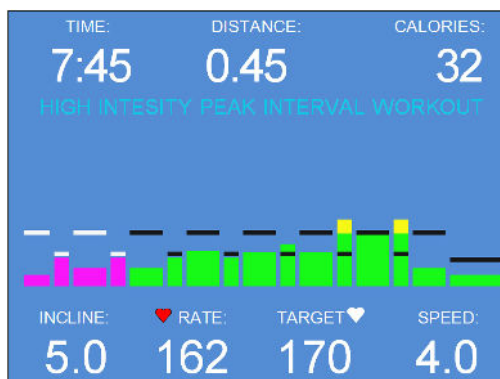

Προγραμματισμός που καθορίζεται από τον χρήστη

19. Για να αποκτήσετε πρόσβαση στο μενού που καθορίζεται από το χρήστη, χρησιμοποιήστε το πλήκτρο +/- για να επισημάνετε την επιλογή και πατήστε το κίτρινο κουμπί Enter.

ΣΗΜΕΙΩΣΗ: Για να αλλάξετε την ένταση στα προγράμματα που καθορίζονται από το χρήστη πατήστε απλά +/- για την ταχύτητα ζώνης ή την κλίση του διαδρόμου. Ο υπολογιστής θα απομνημονεύσει τη ρύθμιση καθώς μεταβαίνει από τη μία ενότητα στην άλλη.

20. Η οθόνη στα δεξιά δείχνει τις (5) προσαρμοσμένες προπονήσεις από τις οποίες μπορεί να επιλέξει ο χρήστης. Ο πίνακας ελέγχου έχει χώρο για 10. Επιλέξτε την επιθυμητή προσαρμοσμένη προπόνηση πατώντας το κουμπί +/- και στη συνέχεια πατήστε το πράσινο κουμπί έναρξης για να ξεκινήσετε ή πατήστε το κίτρινο κουμπί Enter για να τροποποιήσετε μια υπάρχουσα προπόνηση. Εάν δεν υπάρχουν προπονήσεις και πατήσετε το κουμπί Έναρξη, θα εμφανιστεί η οθόνη 21.

21. Πατήστε τα κουμπί +/- για να εισαγάγετε τις μεταβλητές σε ένα πεδίο. Βεβαιωθείτε ότι η μεταβλητή τιμή σας είναι σωστή πριν πατήσετε το Μαύρο κουμπί για το πρόγραμμα επιλογής. Με το πάτημα αυτού του κουμπιού, ο δρομέας θα προχωρήσει στο επόμενο πεδίο μεταβλητής. Επαναλάβετε τα παραπάνω βήματα και για τα 3 πεδία. Πατήστε το πράσινο κουμπί έναρξης για να αποθηκεύσετε το πρόγραμμα.

PRESS  OR  BUTTON
TO HIGHLIGHT DESIRED PROGRAM
THEN PRESS "ENTER" 

PRE-PROGRAMMED PROTOCOLS

FITNESS WORKOUTS

USER DEFINED PROGRAM

PRESS  OR  BUTTON
HIGHLIGHT DESIRED PROGRAM
THEN PRESS "START"  TO BEGIN ROUTINE

CUSTOM WORKOUT 1



CUSTOM WORKOUT 2

CUSTOM WORKOUT 3

CUSTOM WORKOUT 4

CUSTOM WORKOUT 5

TO MODIFY EXISTING PROGRAM
SELECT "ENTER" 

PRESS  OR  BUTTON
TO SET TIME, ELEVATION, SPEED
PRESS "PROGRAM SELECT"  TO
ADVANCE AFTER EACH INPUT

STAGE 1 OF 10

TIME (SECONDS): 000

ELEVATION (% GRADE): 00.0

SPEED (MPH): 00.0

THEN PRESS "START"  TO SAVE

Προληπτική συντήρηση

Ο τακτικός καθαρισμός και η συντήρηση είναι ουσιαστικής σημασίας για να διατηρήσετε το διάδρομο TRACKMASTER® στην καλύτερη κατάσταση λειτουργίας για πολλά χρόνια. Σας συνιστούμε να καταγράψετε όλη τη συντήρηση και το σέρβις σε ένα αρχείο καταγραφής (όπως φαίνεται στο Παράρτημα Α).



ΠΡΟΣΟΧΗ: Πριν καθαρίσετε τη συσκευή, γυρίστε τον κύριο διακόπτη τροφοδοσίας στη θέση OFF και αποσυνδέστε τον διάδρομο από την πρίζα. Μην χρησιμοποιείτε ποτέ υγρά καθαριστικά κοντά σε πηγή τροφοδοσίας: μπορεί να υποστείτε ηλεκτροπληξία.

Για να διατηρήσετε την εγγύησή σας, βεβαιωθείτε ότι όλες οι διαδικασίες επισκευής (εκτός από την κανονική συντήρηση) εκτελούνται από εξουσιοδοτημένο και εξειδικευμένο πάροχο σέρβις. Επικοινωνήστε με την υποστήριξη πελατών για τυχόν απορίες στο (316) 283-3344.

Χρησιμοποιείτε μόνο ανταλλακτικά TRACKMASTER®. Η χρήση άλλων ανταλλακτικών ενδέχεται να ακυρώσει την εγγύησή σας και να προκαλέσει δυσλειτουργία του διαδρόμου.

ΣΗΜΕΙΩΣΗ: Τα ανταλλακτικά πρέπει να παραγγελθούν μέσω του κατασκευαστή του εξοπλισμού λειτουργίας προκειμένου να διασφαλιστεί η ΒΑΣΙΚΗ ΑΣΦΑΛΕΙΑ και η ΟΥΣΙΑΣΤΙΚΗ ΑΠΟΔΟΣΗ όσον αφορά τις ΗΛΕΚΤΡΟΜΑΓΝΗΤΙΚΕΣ ΔΙΑΤΑΡΑΧΕΣ για την ΑΝΑΜΕΝΟΜΕΝΗ ΔΙΑΡΚΕΙΑ ΖΩΗΣ.

Οδηγίες επανεπεξεργασίας

Για επανεπεξεργασία του διαδρόμου μεταξύ κάθε χρήσης από ασθενή, ακολουθήστε τις οδηγίες επανεπεξεργασίας στο Παράρτημα Β.

Καθημερινή συντήρηση

- Βεβαιωθείτε ότι ο διάδρομος λειτουργεί σωστά.
- Επιθεωρήστε οπτικά τον διάδρομο και τη ζώνη περπατήματος για ζημιά και φθορά

Εβδομαδιαία συντήρηση

- Σκουπίστε γύρω και κάτω από το διάδρομο. Καθαρίστε όλες τις εκτεθειμένες επιφάνειες με ηλεκτρική σκούπα. Αποφύγετε τη μετακίνηση του διαδρόμου από την αρχική του θέση, καθώς η μετακίνηση του θα θέσει σε κίνδυνο την αρχική ρύθμιση του ιμάντα.
- Ελέγξτε την τάνυση του ιμάντα.
- Παρατηρήστε τον ιμάντα λειτουργίας, κάντε τροποποιήσεις όπως απαιτείται.

Μηνιαία συντήρηση

- Ελέγξτε και καθαρίστε τον ιμάντα.

Εξαμηνιαία συντήρηση

- Αξιολογήστε την κατάσταση της επιφάνειας και του ιμάντα.
- Ρυθμίστε τον ιμάντα για να εξασφαλίσετε τη σωστή ευθυγράμμιση.
- Ελέγξτε τη ρύθμιση του ιμάντα.
- Ελέγξτε τη ρύθμιση της τάσης του ιμάντα κίνησης.
- Καθαρίστε και λιπάνετε τη βίδα ανύψωσης του διαδρόμου.
- Καθαρίστε το εσωτερικό του ηλεκτρικού περιβλήματος του κινητήρα όπως χρειάζεται.

ΣΗΜΕΙΩΣΗ: Χρησιμοποιείτε μόνο ανταλλακτικά TRACKMASTER®. Η χρήση άλλων ανταλλακτικών ενδέχεται να ακυρώσει την εγγύησή σας και να προκαλέσει δυσλειτουργία του διαδρόμου.

Καθαρισμός και επιθεώρηση ιμάντα

1. Ενεργοποιήστε τον κύριο διακόπτη τροφοδοσίας του διαδρόμου.
2. Ξεκινήστε το διάδρομο στα 0,5 MPH. Με μια υγρή μικρή πετσέτα σκουπίστε την βρωμιά από τον ιμάντα, διατηρώντας την πετσέτα στο κέντρο κατά το μήκος του διαδρόμου. Μην πλησιάζετε την πετσέτα κοντά στον πίσω κύλινδρο.
3. Όταν ο ιμάντας είναι καθαρός σταματήστε το διάδρομο.
4. Επιθεωρήστε τον ιμάντα για χαράγματα σχισμές. Εάν έχει υποστεί ζημιά, αντικαταστήστε τον ιμάντα.
5. Ρυθμίστε την παρακολούθηση του ιμάντα και την τάνυση του ιμάντα.

Ρύθμιση παρακολούθησης ιμάντας τρεξίματος

Αυτή η διαδικασία απαιτεί το ακόλουθο εργαλείο:

- ¼” κλειδί Allen

ΣΗΜΕΙΩΣΗ: Επειδή αυτή η προσαρμογή δεν καλύπτεται από την εγγύησή σας, είναι σημαντικό να διαβάσετε προσεκτικά αυτές τις οδηγίες πριν συνεχίσετε.

Το πατενταρισμένο σύστημα παρακολούθησης ιμάντα MasterTrack® μειώνει σημαντικά την ανάγκη προσαρμογής του ιμάντα στο διάδρομο. Ωστόσο, όταν χρησιμοποιείτε τον διάδρομο για πρώτη φορά, ίσως χρειαστεί να προσαρμόσετε την παρακολούθηση του ιμάντα ώστε να συμμορφώνεται με το δάπεδο σας. Ίσως χρειαστεί επίσης να προσαρμόσετε την παρακολούθηση αν μετακινήσετε το μηχάνημα σε άλλη τοποθεσία.

Ο ιμάντας κίνησης πρέπει να παραμένει στο κέντρο, αν και μια μικρή κίνηση προς τα αριστερά ή προς τα δεξιά είναι φυσιολογική κατά τη χρήση. Μην αφήνετε τον ιμάντα κίνησης να κινείται εντελώς στις δύο πλευρές.

Για να προσαρμόσετε την παρακολούθηση ιμάντα, κάντε τα εξής:

1. Γυρίστε το διακόπτη τροφοδοσίας του διαδρόμου στη θέση ON.
2. Αυξήστε την ταχύτητα σε 3,0 mph (4,8 km/h).
3. Παρατηρήστε την αριστερή πλευρά του ιμάντα καθώς κινείται πάνω από τον πίσω κύλινδρο. Εάν ο ιμάντας περάσει στη δεξιά πλευρά του κυλίνδρου, γυρίστε το δεξί μπουλόνι κατά 1/8 δεξιόστροφα και γυρίστε το αριστερό μπουλόνι κατά 1/8 αριστερόστροφα.

ΣΗΜΕΙΩΣΗ: Όταν σφίγγετε τη μία πλευρά του ιμάντα, χαλαρώστε την αντίθετη πλευρά κατά το ήμισυ. Αυτή η διαδικασία παρέχει καλύτερο έλεγχο, με μικρότερο αντίκτυπο στην τάση του ιμάντα.

Ελέγξτε τον ιμάντα μετά από 2 λεπτά, με τον διάδρομο να λειτουργεί περίπου στα 7,0 mph (11,3 km/h). Εάν ο ιμάντας δεν διορθωθεί, συνεχίστε με ελαφρές στροφές έως ότου ο ιμάντας να καταλήξει στο κέντρο του πίσω κυλίνδρου. Εάν ο ιμάντας περάσει προς την αριστερή πλευρά του κυλίνδρου, αντιστρέψτε τις ρυθμίσεις.

ΣΗΜΕΙΩΣΗ: Τα ανώμαλα δάπεδα συμβάλουν στην λάθος ευθυγράμμιση του ιμάντα. Αυτή η κατάσταση μπορεί να απαιτεί συχνότερη ρύθμιση για την αποφυγή ζημιών του ιμάντα.

Ρύθμιση τάσης ιμάντα λειτουργίας

Ο ιμάντας μπορεί να τεντώσει και να χαλαρώσει με την τακτική χρήση. Αυτή η χαλαρότητα είναι αισθητή όταν ο ιμάντας δεν ανταποκρίνεται άμεσα ή κολλάει. Ρυθμίστε την τάση στον ιμάντα ακολουθώντας τη διαδικασία και ανατρέχοντας στην παρακάτω εικόνα.

1. Γυρίστε το διακόπτη τροφοδοσίας του διαδρόμου στη θέση ON.
2. Ξεκινήστε το διάδρομο και αυξήστε την ταχύτητα σε 1,0 mph (1,6 km/h).
3. Ξεκινήστε να περπατάτε στο διάδρομο, πιάστε το πλευρικό κιγκλίδωμα και ασκήστε πίεση με το πόδι σας για να δημιουργήσετε αντίσταση στον ιμάντα.
4. Εάν ο ιμάντας δεν ανταποκρίνεται άμεσα ή γλιστράει στον μπροστινό κύλινδρο κίνησης, σφίξτε και τα δύο μπουλόνια τάσης $\frac{1}{2}$ στροφή (δεξιόστροφα).
5. Επαναλάβετε τα βήματα 2 έως 4 έως ότου ο ιμάντας λειτουργίας σταματήσει να γλιστρά.

ΣΗΜΕΙΩΣΗ: Όταν ο ιμάντας λειτουργίας είναι πολύ σφιχτός, το άκρο του ιμάντα θα κυρτωθεί, προκαλώντας πρόωρη δυσλειτουργία του ιμάντα.

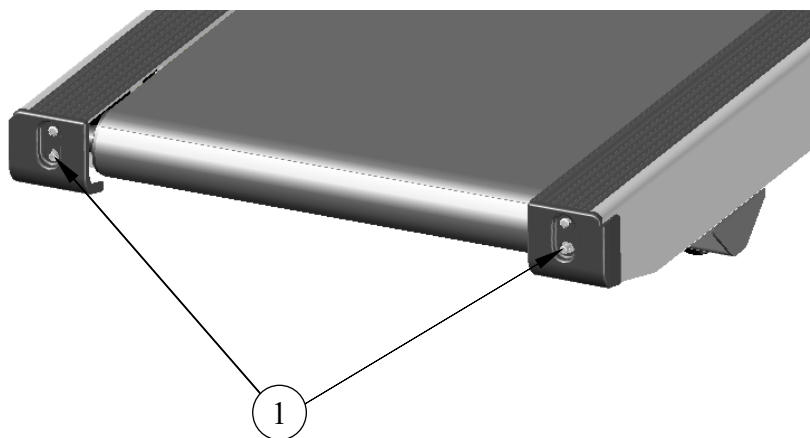

Στοιχείο	Περιγραφή
1	Μπουλόνια έντασης

ΣΗΜΕΙΩΣΗ: Η λειτουργία του διαδρόμου σε εφαρμογή υψηλής ταχύτητας μπορεί να προκαλέσει μη άμεση ανταπόκριση ή πτώση της απόδοσης του ιμάντα λειτουργίας με κάθε πάτημα. Αυτό θα μπορούσε να είναι ένα σημάδι θραύσης του πίσω μέρους του ιμάντα λειτουργίας προκαλώντας πρόωρη αστοχία.

Ρύθμιση τάσης ιμάντα κίνησης

Αυτή η διαδικασία απαιτεί το ακόλουθο εργαλείο:

- Κλειδί Allen 1/8"
- Μπουζόκλειδο 3/4"
- Γαλλικό κλειδί 3/4"
- Μεζούρα

ΣΗΜΕΙΩΣΗ: Επειδή αυτή η προσαρμογή δεν καλύπτεται από την εγγύησή σας, είναι σημαντικό να διαβάσετε προσεκτικά αυτές τις οδηγίες πριν συνεχίσετε.

ΣΗΜΕΙΩΣΗ: Ο ιμάντας κίνησης μπορεί να τεντώσει και να χαλαρώσει με την τακτική χρήση. Αυτή η χαλαρότητα μπορεί να οδηγήσει σε θόρυβο (σα να χτυπάει) κάτω από το κάλυμμα.

1. Αφαιρέστε τις (5) # 10-32 βίδες στην κάτω κουκούλα με κλειδί Allen 1/8".
2. Με το κλειδί και τον αντάπτορα 3/4" χαλαρώστε την ΤΑΝΥΣΗ στο πίσω παξιμάδι.
3. Πιέστε προς τα κάτω τον ιμάντα κίνησης, ανάμεσα στον κινητήρα και τον μπροστινό κύλινδρο, με δύναμη περίπου 5 lbs, για να επιτύχετε τιμή 1/4" έως 3/8".
4. Εάν απαιτείται ρύθμιση, χρησιμοποιήστε ένα κλειδί 3/4" και περιστρέψτε το ΜΠΟΥΛΟΝΙ ΤΑΝΥΣΗΣ δεξιόστροφα για να σφίξετε. Για να χαλαρώσετε, γυρίστε το κλειδί αριστερόστροφα.
5. Κάντε μικρές ρυθμίσεις μέχρι ο ιμάντας κίνησης να εκτρέψει περίπου 1/4" έως 3/8", σφίξτε το πίσω παξιμάδι ΡΥΘΜΙΣΗΣ ΤΑΝΥΣΗΣ.

ΣΗΜΕΙΩΣΗ: Εάν δεν ασφαλίσετε το πίσω παξιμάδι ΡΥΘΜΙΣΗΣ ΤΑΝΥΣΗΣ, η τάση του ιμάντα κίνησης να χαλαρώσει.

6. Όταν ο διάδρομος έχει ρυθμιστεί σωστά, εγκαταστήστε ξανά την κουκούλα με (5) βίδες # 8-32.

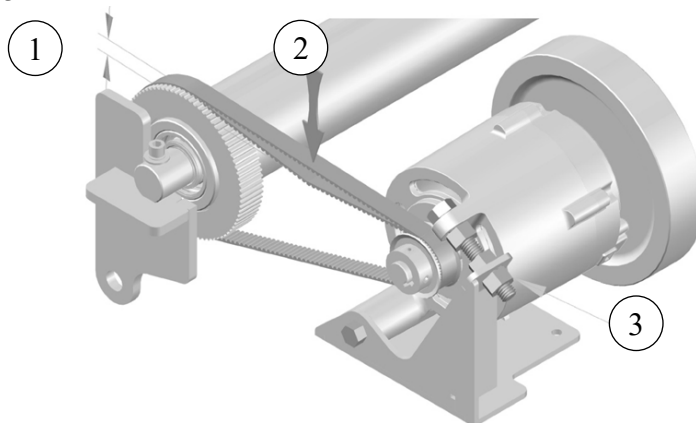

Στοιχείο	Περιγραφή
1	1/4 έως 3/8 Εκτροπή
2	5 LBS
3	Πίσω παξιμάδι ρύθμισης έντασης.

ΣΗΜΕΙΩΣΗ: Όταν ο ιμάντας κίνησης είναι υπερβολικά τεντωμένος, η τάση του ιμάντα θα προκαλέσει θόρυβο από τον κινητήρα. Αυτό θα μπορούσε να οδηγήσει σε μείωση της ζωής του κινητήρα.

Εξωτερική περιποίηση

Το πολυεστερικό φινίρισμα στο διάδρομο είναι εξαιρετικά ανθεκτικό φινίρισμα και απαιτεί ελάχιστη φροντίδα. Μην αφήνετε ιδρώτα να συσσωρεύεται στον διάδρομο. Σκουπίζετε τη μονάδα καθημερινά. (Ανατρέξτε στο Παράρτημα Β Οδηγίες επανεπεξεργασίας)

- Χρησιμοποιήστε ένα υγρό πανί για να καθαρίσετε την επιφάνεια. Μην αφήνετε υγρά να εισέλθουν στο σύστημα. Όλα τα καθαριστικά και απολυμαντικά που χρησιμοποιούνται στα νοσοκομεία και περιέχουν αλκοόλη έως και 70% είναι κατάλληλα. Εάν έχουν εισέλθει υγρά στο σύστημα, ειδοποιήστε το σέρβις για να ελεγχθεί το σύστημα για ζημιές πριν χρησιμοποιηθεί ξανά.
- ΜΗΝ χρησιμοποιείτε απολύμανση με βάση φαινόλης ή υπεροξειδίου για να απολυμάνετε την εξωτερική επιφάνεια.

Λίπανση βίδας ανύψωσης

Η βίδα ανύψωσης πρέπει να καθαρίζεται και να λιπαίνεται κάθε 6 μήνες για τη σωστή λειτουργία του διαδρόμου. Η μη εκτέλεση αυτής της λειτουργίας συντήρησης θα έχει ως αποτέλεσμα την πρόωρη φθορά και την δυσλειτουργία του μηχανισμού ανύψωσης.

Αυτή η διαδικασία απαιτεί τα ακόλουθα εργαλεία:

- TRACKMASTER® γράσο (Εξάρτημα # 317-160-165)
 - Καθαρό πανί χωρίς χνούδι
 - Μικρό πινέλο
1. Ανυψώστε το διάδρομο στο μέγιστο ύψος του.
 2. Γυρίστε τον κύριο διακόπτη τροφοδοσίας στη θέση OFF και αποσυνδέστε το διάδρομο από την πρίζα.
 3. Χρησιμοποιώντας ένα πανί χωρίς χνούδι, αφαιρέστε το παλιό λιπαντικό και τη συσσωρευμένη σκόνη από τη βίδα ανύψωσης.
 4. Χρησιμοποιήστε μια μικρή βούρτσα για να εφαρμόσετε ξανά ένα λεπτό στρώμα γράσου στα σπειρώματα της βίδας ανύψωσης. Μην χρησιμοποιείτε πολύ γράσο- μπορεί να μπει στο πάτωμα και να δημιουργήσει κίνδυνο ολίσθησης και πτώσης.
 5. Συνδέστε ξανά το καλώδιο τροφοδοσίας στο διάδρομο τροφοδοσίας. Βάλτε τον κύριο διακόπτη τροφοδοσίας στη θέση ON και αφήστε τον διάδρομο να επιστρέψει στη θέση στάθμευσης.
 6. Επιστρέψτε τη μονάδα σε λειτουργία.

Συντήρηση επιφάνειας άσκησης

Η επιφάνεια διαδρόμου TRACKMASTER® δεν χρειάζεται συντήρηση και προσφέρει δύο επιφάνειες διαδρόμου που διπλασιάζουν τη διάρκεια ζωής των συνηθισμένων διαδρόμων.

ΣΗΜΕΙΩΣΗ: Μην χρησιμοποιείτε σπρέι σιλικόνης για να κηρώσετε την επιφάνεια του διαδρόμου. Η χρήση σπρέι σιλικόνης θα ακυρώσει την εγγύηση. Οι εν λόγω ψεκασμοί μπορούν να προκαλέσουν αλλαγές στην επιφάνεια που μπορεί να οδηγήσουν σε μη άμεση ανταπόκριση ή υπερβολική ολίσθηση του ιμάντα.

Η παρατεταμένη χρήση σε λειτουργία υψηλής ταχύτητας μπορεί να προκαλέσει μη άμεση ανταπόκριση ή πτώση της απόδοσης σε κάθε πάτημα. Ελέγξτε την επιφάνεια διαδρόμου για εργοστασιακή λίπανση στην επιφάνεια κίνησης.

Εάν η επιφάνεια του διαδρόμου εμφανίσει αυλακώσεις λόγω φθοράς, μπορεί να ανανεωθεί με την ανατροπή του διαδρόμου στην αντίθετη πλευρά.

Αντιμετώπιση προβλημάτων

Ο εσωτερικός βιοϊατρικός τεχνικός σας ή το τεχνικά καταρτισμένο προσωπικό μπορεί να εκτελέσει βασική αντιμετώπιση προβλημάτων. Για σύνθετη αντιμετώπιση προβλημάτων, ανατρέξτε στο εγχειρίδιο σέρβις των TMX428 TMX58 που αποστέλλεται με το σύστημά σας ή επικοινωνήστε με τη Full Vision για υποστήριξη.

Ο διακόπτης ρεύματος δεν ανάβει

Αυτή η διαδικασία απαιτεί τη χρήση ενός μετρητή ικανού να διαβάσει τουλάχιστον 250 VAC και να μετρήσει τα ohm.

1. Γυρίστε τον κύριο διακόπτη τροφοδοσίας στο διάδρομο στη θέση OFF. Αποσυνδέστε το καλώδιο τροφοδοσίας του διαδρόμου από την πρίζα του τοίχου.
2. Μετρήστε την τάση στην πρίζα για το σωστό επίπεδο τάσης.
Εάν η τάση δεν είναι σωστή, επαναφέρετε τον διακόπτη ασφαλείας.
Εάν η τάση είναι σωστή, προχωρήστε στο επόμενο βήμα.
3. Συνδέστε το καλώδιο τροφοδοσίας στην πρίζα του τοίχου. Ενεργοποιήστε τον κύριο διακόπτη τροφοδοσίας του διαδρόμου.
4. Παρατηρήστε το RED LED D7 - αυτό δείχνει την ισχύ στον πίνακα έξυπνης τροφοδοσίας. Η ενδεικτική λυχνία LED βρίσκεται δίπλα στον μεγάλο μετασχηματιστή στην επάνω δεξιά γωνία όπως κοιτάτε την πλακέτα.
5. Εάν η κονσόλα ελέγχου δεν ανάβει επαληθεύστε την υποδοχή J12 κάτω πίνακα έξυπνης τροφοδοσίας, και την υποδοχή J8 στην επάνω πλακέτα κυκλώματος LCD που βρίσκεται στην κονσόλα ελέγχου. Αυτό είναι το κύριο καλώδιο επικοινωνίας και είναι κρίσιμο να τοποθετήσετε σωστά το βύσμα στον σύνδεσμο.
6. Βεβαιωθείτε ότι ο βραχυκυκλωτήρας J4 & J5 είναι συνδεδεμένος. βρίσκεται στη δεξιά πλευρά του μεγάλου μετασχηματιστή.
7. Εάν οι συνδέσεις στο διακόπτη τροφοδοσίας είναι καλές, γυρίστε τον κύριο διακόπτη τροφοδοσίας στη θέση OFF και αποσυνδέστε το διάδρομο από την πρίζα του τοίχου. Ελέγξτε τη συνέχεια κάθε αγωγού του καλωδίου τροφοδοσίας. Εάν το καλώδιο τροφοδοσίας είναι καλό, ελέγξτε τη λειτουργία του κύριου διακόπτη τροφοδοσίας στις θέσεις ON και OFF. Βεβαιωθείτε ότι το καλώδιο τροφοδοσίας είναι συνδεδεμένο στον διακόπτη τροφοδοσίας.

ΣΗΜΕΙΩΣΗ: Ο ασθενής ή ο βοηθός μπορεί να εισάγουν εκκένωση ESD στον διάδρομο. Η οθόνη LCD ενδέχεται να μην εμφανίζει την ταχύτητα και το ύψος. Ο διάδρομος μπορεί να σταματήσει από τη στάση έκτακτης ανάγκης ή από τη σύνδεση ασφαλείας.

Ο διακόπτης ασφαλείας της εγκατάστασης ενεργοποιείται κατά την εκκίνηση

Εάν ο κύριος διακόπτης ενεργοποιείται, όταν ο διάδρομος μπαίνει σε λειτουργία για πρώτη φορά, το κύριο κύκλωμα στο οποίο είναι ενεργοποιημένος ο διάδρομος μπορεί να έχει υπερφόρτωση. Αυτό δεν θα συμβεί εάν ο διάδρομος βρίσκεται σε σωστή, αποκλειστική γραμμή. Αναφέρετε αυτό το πρόβλημα στον ηλεκτρολόγο σας και βεβαιωθείτε ότι ο διακόπτης κυκλώματος σέρβις είναι ένας υψηλός μαγνητικός διακόπτης.

Ο διαδρόμος δεν ξεκινάει

1. Βεβαιωθείτε ότι το κουμπί διακοπής έκτακτης ανάγκης έχει αποδεσμευτεί.
2. Βεβαιωθείτε ότι το κλιπ ή ο μαγνήτης του κορδονιού ασφάλειας ασθενούς είναι συνδεδεμένα στο διακόπτη.
3. Η κονσόλα ελέγχου έχει μπλε οθόνη. Όταν αποκατασταθεί η επικοινωνία, εμφανίζεται κίτρινο στην οθόνη. Επαληθεύστε την υποδοχή J12 κάτω πίνακα έξυπνης τροφοδοσίας, και την υποδοχή J8 στην επάνω πλακέτα κυκλώματος LCD που βρίσκεται στην κονσόλα ελέγχου. Αυτό είναι το κύριο καλώδιο επικοινωνίας και είναι κρίσιμο να τοποθετήσετε σωστά το βύσμα στον σύνδεσμο.

Ο ιμάντας γλιστρά όταν χρησιμοποιείται

Με την πάροδο του χρόνου, ο ιμάντας του διαδρόμου απλώνει και γλιστρήσει όταν χρησιμοποιείται από ένα βαρύ άτομο. (Βλ. **Ρύθμιση τάσης ιμάντα λειτουργίας**)

Ο ιμάντας λειτουργίας έχει απόκλιση από το κέντρο

Περιστασιακά, ο ιμάντας λειτουργίας του διαδρόμου μετατοπίζεται από το κέντρο. (Βλ. **Ρύθμιση παρακολούθησης ιμάντα τρεξίματος**)

Θέση και επαναφορά εσωτερικού διακόπτη κυκλώματος

1. Όλοι οι διακόπτες βρίσκονται στο μπροστινό μέρος του διαδρόμου και κάτω από το καπό. (Βλέπε διάταξη κινητήρα, προσάρτημα Β)
 - 2 έκαστο Τροφοδοσία / Πίνακας ρελέ (1/4 amp)
 - 2 έκαστο Κινητήρας ανύψωσης (3 amp)
2. Για να επαναφέρετε ένα διακόπτη, πατήστε το κουμπί.

ΣΗΜΕΙΩΣΗ: Επικοινωνήστε με τον διανομέα σας για πληροφορίες σχετικά με πιθανές αιτίες ενεργοποίησης των διακοπών λειτουργίας.

Οδηγίες επανεπεξεργασίας

Οι ακόλουθες οδηγίες επανεπεξεργασίας ισχύουν για όλους τους διαδρόμους. Ο διάδρομος δεν είναι ούτε αποστειρωμένος και δεν μπορεί να αποστειρωθεί.

Κατασκευαστής: Full Vision Inc	Σύμβολο: 
Συσκευή(ές): Διάδρομοι	
ΠΡΟΕΙΔΟΠΟΙΗΣΕΙΣ	<p>Πριν καθαρίσετε τη συσκευή, γυρίστε τον κύριο διακόπτη τροφοδοσίας στη θέση OFF και αποσυνδέστε τον διάδρομο από την πρίζα.</p> <p>Μην χρησιμοποιείτε ποτέ υγρά καθαριστικά κοντά σε πηγή τροφοδοσίας: μπορεί να υποστείτε ηλεκτροπληξία.</p> <p>Μην καθαρίζετε λάθος τη συσκευή</p> <ul style="list-style-type: none"> • Κατά τον καθαρισμό, μην αφήνετε υγρό να εισέλθει στην περιοχή συναρμολόγησης του μοτέρ. • Να φοράτε πάντα κατάλληλο εξοπλισμό προστασίας κατά τον καθαρισμό. • Μην χρησιμοποιείτε λειαντικές βούρτσες ή λειαντικά καθαριστικά. Αυτό μπορεί να καταστρέψει τις επιφάνειες βαφής και πλαστικών. • Μην χρησιμοποιείτε αιχμηρά εργαλεία (π.χ. μαχαίρι, μεταλλική ξύστρα) ή επιθετικούς διαλύτες καθαρισμού για τον καθαρισμό • Οι αλκοόλες είναι εύφλεκτες και πρέπει να χρησιμοποιούνται μόνο σε καλά αεριζόμενους χώρους • ΜΗΝ χρησιμοποιείτε απολύμανση με βάση φαινόλης ή υπεροξειδίου για να απολυμάνετε την εξωτερική επιφάνεια
Περιορισμοί στην Επεξεργασία	Δεν ισχύει

ΟΔΗΓΙΕΣ	
Αρχική αντιμετώπιση στο σημείο χρήσης	Χρησιμοποιήστε ένα μαλακό, βρεγμένο καθαρό, χωρίς χνούδι ύφασμα / χαρτοπετσέτα (όχι υγρή) με νερό βρύσης και ήπιο απορρυπαντικό, για να σκουπίσετε όλες τις επιφάνειες του

	διαδρόμου για να αφαιρέσετε το υπερβολικό χρώμα, την υγρασία και τον ιδρώτα.
Προετοιμασία πριν από τον καθαρισμό	Όλα τα διαλύματα καθαρισμού πρέπει να παρασκευάζονται με την αραίωση και τη θερμοκρασία που συνιστά ο κατασκευαστής.
Καθαρισμός: Αυτοματοποιημένος	Δεν ισχύει
Καθαρισμός: Χειροκίνητος	<p>Βήμα 1 - Γυρίστε τον κύριο διακόπτη τροφοδοσίας στη θέση OFF και αποσυνδέστε τον διάδρομο από την πρίζα.</p> <p>Βήμα 2 - Χρησιμοποιήστε 20 mL (0,68 oz) αλκαλικού καθαριστικού ή παρόμοιου ήπιου, μη λειαντικού απορρυπαντικού (π.χ. Spray 409) με μαλακό, καθαρό, χωρίς χνούδι ύφασμα μεγέθους 25 x 25 cm (9,8 x 9,8 in) χαρτοπετσέτα και καθαρίστε χειροκίνητα τα είδη 1, 2 και 6 (εάν υπάρχουν). Εικόνα αναφοράς 1 για τα αντίστοιχα αντικείμενα. Σημείωση: Μην ψεκάζετε χημικά καθαρισμού απευθείας στη συσκευή</p> <p>Βήμα 3 - Χρησιμοποιήστε μια κατάλληλου μεγέθους βούρτσα με μαλακές τρίχες (π.χ. τυπική οδοντόβουρτσα), με 5 mL (0,17 oz) ήπιο νερό με σαπούνι βρύσης (ή παρόμοιο ήπιο, μη λειαντικό απορρυπαντικό) για να καθαρίσετε το είδος 3 και τα σημεία που δεν είναι εύκολα προσβάσιμα. Εικόνα αναφοράς 1 για τα αντίστοιχα αντικείμενα.</p> <p>Βήμα 4 - Σκουπίστε όλες τις επιφάνειες 1-6 (εικόνα αναφοράς 1) με ένα μαλακό, καθαρό, χωρίς χνούδι 25 x 25 εκ. (9,8 x 9,8 ίντσες) πανί / χάρτινη πετσέτα με 20 mL (0,68 oz) (μη υγρή) χλιαρό νερό βρύσης 27 ° C έως 44 ° C (80 ° F έως 111 ° F) για τουλάχιστον 30 δευτερόλεπτα.</p> <p>Βήμα 5 - Απορρίψτε όλα τα υλικά καθαρισμού σύμφωνα με τη διαδικασία του ιδρύματος.</p>
Απολύμανση	<p>Εάν είναι απαραίτητο, για την απολύμανση του διαδρόμου, ακολουθήστε αυτά τα βήματα.</p> <p>Βήμα 1 - Γυρίστε τον κύριο διακόπτη τροφοδοσίας στη θέση OFF και αποσυνδέστε τον διάδρομο από την πρίζα.</p> <p>Βήμα 2 - Προετοιμάστε 20 mL (0,68 oz) 70% διαλύματος απολυμαντικού ισοπροπυλικής αλκοόλης ή περισσότερο σύμφωνα με τις οδηγίες του κατασκευαστή.</p> <p>Βήμα 3 - Χρησιμοποιήστε ένα μαλακό, καθαρό, χωρίς χνούδι 25 x 25 cm (9,8 x 9,8 in) πανί / χαρτοπετσέτα ή γάζα με 20 mL (0,68 oz) απολυμαντικού διαλύματος και</p>

	<p>απολυμάνετε χειροκίνητα όλες τις μολυσμένες επιφάνειες της συσκευής για τουλάχιστον 15 λεπτά.</p> <p>Βήμα 4 - Χρησιμοποιήστε μια κατάλληλη βούρτσα με μαλακές τρίχες (π.χ. τυπική οδοντόβουρτσα) με 5 mL (0,17 oz) απολυμαντικού διαλύματος για τον καθαρισμό του αντικειμένου 3 και των δυσπρόσιτων σημείων. (Εικόνα αναφοράς 1 για αντίστοιχα αντικείμενα) Η επιφάνεια πρέπει να παραμείνει υγρή για τουλάχιστον 15 λεπτά.</p> <p>Βήμα 5 - Σκουπίστε όλες τις μολυσμένες επιφάνειες 1-6 (εικόνα αναφοράς 1) με ένα μαλακό, καθαρό, χωρίς χνούδι 25 x 25 εκ. (9,8 x 9,8 ίντσες) πανί / χαρτοπετσέτα ή γάζα με 20 mL (0,68 oz) καθαρό νερό σε 27 ° C έως 44 ° C (80 ° F έως 111 ° F) για τουλάχιστον 30 δευτερόλεπτα.</p> <p>Βήμα 6 - Απορρίψτε όλα τα υλικά καθαρισμού σύμφωνα με τη διαδικασία του ιδρύματος.</p>
Στέγνωμα	Στεγνώστε τη συσκευή με ένα μαλακό, καθαρό, πανί χωρίς χνούδι / χαρτοπετσέτα 25 x 25 cm (9,8 x 9,8 in).
Συντήρηση, επιθεώρηση και δοκιμές	Εξετάστε οπτικά κάθε συσκευή για καθαριότητα. Εάν εξακολουθεί να υπάρχει χρώμα, επαναλάβετε τη διαδικασία καθαρισμού έως ότου η συσκευή καθαρίσει καλά.
Συσκευασία	Δεν ισχύει
Αποστείρωση	Δεν ισχύει
Αποθήκευση	 <p>The diagram shows three temperature-related specifications: 90% Non Condensing (with a 10% humidity icon), 70°C Storage Temp. (with a thermometer icon), and 38°C Operate Temp. (with a thermometer icon). The storage temperature range is also indicated as -40°C to 70°C.</p>
Επιπλέον πληροφορίες	Χωρίς πρόσθετες απαιτήσεις
Επικοινωνία με τον κατασκευαστή	Full Vision Inc. Email: tmservice@full-vision.com



Στοιχείο	Περιγραφή
1	Κουμπί διακοπής έκτακτης ανάγκης
2	Χειρολαβές ασθενούς
3	Κορδόνι διακοπής λειτουργίας/ Μαγνητικό κορδόνι
4	Κάλυμμα
5	Ζώνη τρεξίματος
6	Ελεγκτής (εάν υπάρχει)

Οι παρεχόμενες οδηγίες έχουν επικυρωθεί από τον κατασκευαστή της ιατρικής συσκευής, καθώς είναι σε θέση να προετοιμάσει ιατρική συσκευή για επαναχρησιμοποίηση. Παραμένει ευθύνη του επεξεργαστή να διασφαλίσει ότι η επεξεργασία, όπως εκτελείται στην πραγματικότητα χρησιμοποιώντας εξοπλισμό, υλικά και προσωπικό στην εγκατάσταση επεξεργασίας, επιτυγχάνει το επιθυμητό αποτέλεσμα. Αυτό απαιτεί επαλήθευση ή / και επικύρωση και τακτική παρακολούθηση της διαδικασίας.

 **FULL VISION** INC.
3017 Full Vision Drive
Newton, KS. 67114
www.full-vision.com
www.trackmastertreadmills.com

Συναρμολογείται στο
Newton, KS. U.S.A.