



BIEŻNIA MEDYCZNA



PODRĘCZNIK WŁAŚCICIELA
TMX428
TMX428CP



Dane kontaktowe

Bieżnia TRACKMASTER® TMX428 została zaprojektowana do współpracy z różnymi systemami EKG i VO₂. Jeśli masz pytanie lub potrzebujesz pomocy, najpierw skontaktuj się z integratorem systemu.

Producent:

3017 Full Vision Drive
Newton, KS 67114 USA
<http://www.full-vision.com>
<http://www.trackmastertreadmills.com>
Tel.: (316)-283-3344
Faks: (316)-283-9522
E-mail: sales2@full-vision.com



(Tylko kwestie związane ze zgodnością z przepisami)

Emergo Europe
Westervoortsedijk 60
6827 AT Arnhem
Holandia

OSTRZEŻENIE

MODYFIKACJA ZABRONIONA

Bieżnia TRACKMASTER® jest produkowana zgodnie z rygorystycznymi normami, zarówno pod względem konstrukcji, jak i doboru komponentów. Komponenty użyte w naszych produktach zostały dobrane z myślą o wydajności i bezpieczeństwie medycznym. Bieżnia została zaprojektowana i posiada certyfikat zgodności z normami medycznymi i normami bezpieczeństwa, których lista znajduje się na następnej stronie. Jakikolwiek modyfikacje lub zastępowanie części jest surowo zabronione. Jakikolwiek odstępstwa w wymianie komponentów, modyfikacje fizyczne lub elektryczne spowodują utratę certyfikatu bezpieczeństwa medycznego i gwarancji na ten produkt. Modyfikacje tego urządzenia mogą narazić pacjenta na porażenie prądem lub spowodować awarię sprzętu.

Skontaktuj się z działem serwisowym firmy TRACKMASTER® w sprawie wszystkich potrzebnych części do naprawy.

Informacje dotyczące publikacji

Informacje zawarte w tym podręczniku dotyczą wyłącznie bieżni TMX428 i TMX428CP. Nie dotyczą wcześniejszych wersji urządzeń. Ze względu na ciągłe innowacje produktów i stosowanie najnowocześniejszych projektów, specyfikacje w tym podręczniku mogą ulec zmianie bez powiadomienia.

TRACKMASTER® jest zarejestrowanym znakiem handlowym. Wszystkie inne znaki należą do ich odpowiednich właścicieli.

Ten produkt jest zgodny z wymogami prawnymi dotyczącymi wyrobów medycznych następujących instytucji:



Data pierwszego znaku CE — sierpień 2013 r.

Historia zmian

Numer części dokumentu i historia zmian znajdują się u dołu każdej strony. Wersja określa poziom aktualizacji dokumentu. Historię zmian tego dokumentu podsumowano w poniższej tabeli.

Wersja	Data publikacji	Opis
1	Sierpień 2013 r.	Pierwsze wydanie
2	Październik 2015 r.	Dodano rozdział 8 — Lista części wraz z numerami części
3	Sierpień 2016 r.	Aktualizacja adresu autoryzowanego przedstawiciela
4	Styczeń 2018 r.	Dodano rozdział 9 — Rozwiązywanie problemów
5	Listopad 2018 r.	Dodano Tabele EMC w wersji 4., rozdział 1
6	27 lutego 2021 r.	Zaktualizowano zgodnie z wymaganiami dotyczącymi etykietowania w UE MDR 2017/745, dodano instrukcje dotyczące ponownego przetwarzania w Załączniku B, zaktualizowano oświadczenie o przeznaczeniu.
7	24 marca 2022 r.	Wdrożenie nowej kombinacji silnika i napędu, 3-żyłowy czujnik prędkości i wiązka przewodów z efektem Halla, magnetyczny klips linki bezpieczeństwa, aktualizacja symboli etykiet informacyjnych, informacje o kompatybilności elektromagnetycznej (EMC). Usunięto rozdział 8 — Patrz instrukcja serwisowania

Wersja	Data publikacji	Opis
8	Czerwiec 2023 r.	Zaktualizowano formatowanie, zaktualizowano adres przedstawiciela w WE, dodano kroki dotyczące wchodzenia na bieżnię i schodzenia z niej, dodano dodatkowe ostrzeżenie do rozdziału „Zagrożenia bezpieczeństwa” w celu uwzględnienia odpowiedzialności klienta, dodano dodatkowe ostrzeżenia w innych rozdziałach w odniesieniu do funkcji i działania przycisku zatrzymania awaryjnego oraz linki bezpieczeństwa, usunięto powtarzające się ostrzeżenia i akapity, dodano obrazy i tekst dotyczący linki bezpieczeństwa, usunięto sprzeczne informacje, zaktualizowano nagłówki i opisy, dodano odniesienie do instrukcji serwisowania i numery części, wyjaśniono wskaźniki regulacji prędkości
9	Maj 2025	W normie IEC 60601-1-2:2014+A12020 wyd. 4.1 zaktualizowano tabelę 3 dotyczącą urządzeń, które NIE służą do podtrzymywania życia. Zaktualizowano wymagania dotyczące miejsca wymaganego do umieszczenia bieżni. Zaktualizowano symbole w rozdziale 1. Dodano dodatkowe oświadczenia dotyczące ostrzeżeń, informacji o produkcie oraz wyłącznika awaryjnego. Dodano alternatywne certyfikaty do modeli z panelem sterowania.

Spis treści

	Dane kontaktowe	i
	Informacje dotyczące publikacji	ii
1	Wprowadzenie.....	8
	Docelowy użytkownik	8
	Przeznaczenie.....	8
	Informacje dotyczące przepisów i bezpieczeństwa	9
	Zgłaszanie poważnych incydentów	9
	Konwencje bezpieczeństwa	10
	Zagrożenia bezpieczeństwa	10
	Klasyfikacja wyrobu medycznego.....	12
	Zgodność z przepisami i zasadami bezpieczeństwa	12
	Tabela 1: Wskazówki i deklaracja producenta — emisje.....	13
	Tabela 2: Wytyczne i deklaracja producenta — odporność elektromagnetyczna wszystkich urządzeń i systemów	13
	Tabela 3: Wskazówki i deklaracja producenta — odporność elektromagnetyczna sprzętu medycznego i systemów medycznych, które NIE służą do podtrzymywania życia.....	15
	Tabela 4: Zalecane odległości między przenośnymi i ruchomymi środkami łączności radiowej a urządzeniami serii TMX428, które NIE służą do podtrzymywania życia	15
	Odpowiedzialność producenta.....	17
	Odpowiedzialność klienta.....	17
	Informacje o produkcie i opakowaniu	18
	Symbole	18
	Rozmieszczenie etykiet.....	22
	Informacje na naklejce z numerem seryjnym	27
	Informacje serwisowe	27
	Informacje dotyczące instrukcji.....	28
	Powiązane dokumenty	28
	Szkolenie.....	28
2	Dane techniczne.....	29
	Orientacja kierunkowa	29
	Zabezpieczenia.....	30
	Bieżnia	30
	System napędowy	30

	Zakres prędkości	30
	Zakres nachylenia	30
	Powierzchnia do biegania	30
	Porty komunikacyjne	30
	Zajmowana powierzchnia	31
	Warunki pracy i przechowywania Zalecenia.....	31
3	Wymagania dotyczące zasilania	32
4	Instrukcja testu Hi-Pot.....	34
5	Rozpakowywanie, konfiguracja i montaż.....	36
	Wytyczne dotyczące bezpiecznej obsługi.....	36
	Instrukcje dotyczące rozpakowywania	37
	Instrukcja wstępnej konfiguracji.....	38
	Zespół sterowania TMX428CP i TMX58.....	40
	Ustawienie.....	41
	Konfiguracja końcowa — regulacja prowadzenia taśmy	41
	Konfiguracja końcowa — Regulacja naciągu taśmy	42
	Konfiguracja końcowa — regulacja naciągu paska napędowego.....	42
6	Instrukcja obsługi	46
	Testy bezpieczeństwa elektrycznego	46
	Sterowanie.....	46
	Sterowanie bieżnią	46
	Włącznik zasilania	46
	Wyłącznik awaryjny	46
	Kontrola wyłącznika awaryjnego	47
	Wyłącznik linki bezpieczeństwa.....	47
	Kontrola wyłącznika linki bezpieczeństwa.....	49
	Tryb sekwencji załączania bieżni	49
	Utrata komunikacji z systemem głównego komputera.....	49
	Utrata komunikacji z powodu przekroczenia limitu czasu	49
	Instrukcja programowalnego sterowania TMX428CP	50
	WYŚWIETLACZ TRYBU TESTOWEGO	50
	WYŚWIETLACZ TRYBU RĘCZNEGO	50
	Wyświetlacz panelu sterowania	51
	Linka bezpieczeństwa:	51
	GRAFIKA TRENINGOWA.....	53
	OBSŁUGA RĘCZNA:.....	53

	OBSŁUGA PROGRAMÓW FABRYCZNYCH	55
	Dane wstępnie zaprogramowanego programu treningowego	55
	Dane wstępnie zaprogramowanego treningu fitness	58
	Programowanie zdefiniowane przez użytkownika	61
7	Konserwacja zapobiegawcza.....	62
	Instrukcje reprocessowania	62
	Codzienna konserwacja	62
	Konserwacja cotygodniowa	62
	Konserwacja miesięczna	62
	Konserwacja półroczna	63
	Czyszczenie i przegląd taśmy	63
	Regulacja prowadzenia taśmy	63
	Regulacja naciągu taśmy	64
	Regulacja napięcia paska napędowego	65
	Pielęgnacja zewnętrzna	66
	Smarowanie śruby pochylni	66
	Konserwacja platformy bieżni	66
8	Rozwiązywanie problemów.....	68
	Wyłącznik zasilania nie jest podświetlony	68
	Wyłącznik w obiekcie wyzwała się po włączeniu zasilania	68
	Bieżnia nie uruchamia się	69
	Taśma ślizga się w czasie używania	69
	Taśma nie jest wyśrodkowana	69
	Lokalizacja i resetowanie wewnętrznego wyłącznika automatycznego	69
A	Dziennik konserwacji.....	70
B	Instrukcje reprocessowania	72

Wprowadzenie

Gratulujemy zakupu nowej bieżni TRACKMASTER®. Te doskonałe urządzenia są produkowane od 1977 roku i reprezentują najnowocześniejszą konstrukcję do wymagających zastosowań instytucjonalnych. Bieżnia TRACKMASTER® zyskała światowe uznanie jako jedna z najlepszych i najbardziej niezawodnych bieżni na rynku. W rezultacie tysiące bieżni TRACKMASTER® działa pomyślnie na całym świecie.

W tym dokumencie opisano bieżnie TMX428 i TMX428CP, nazywane również „systemem”, „urządzeniem” lub „produktem”. Dokument jest przeznaczony do użytku przez pracowników ochrony zdrowia.

Ten rozdział zawiera ogólne informacje wymagane do prawidłowego korzystania z systemu oraz niniejszego podręcznika. Należy zapoznać się z tymi informacjami przed rozpoczęciem korzystania z systemu.

Niniejszy podręcznik dotyczy instalacji i obsługi nowej bieżni. Jeśli masz pytania, skontaktuj się z integratorem systemu lub sprzedawcą urządzenia TRACKMASTER®. Jeśli potrzebujesz dalszej pomocy, skontaktuj się telefonicznie z zespołem pomocy technicznej firmy TRACKMASTER® pod numerem (316) -283-3344.

Docelowy użytkownik

Niniejszy podręcznik ma na celu pomoc pracownikom ochrony zdrowia w obsłudze bieżni TRACKMASTER®. Od takich pracowników oczekuje się praktycznej wiedzy na temat procedur medycznych, praktyk i terminologii wymaganej do wykonania tych badań.

Przeznaczenie

Bieżnie medyczne mają służyć jako urządzenia obciążające i zapewniające ruch pacjentowi, w połączeniu z różnymi systemami do badań wysiłkowych serca i płuc. Bieżnia jest przeznaczona do obsługi przez lekarza, terapeutę lub operatora działającego z upoważnienia lekarza przeszkolonego zgodnie z instrukcją obsługi pod nadzorem lekarza i/lub terapeuty, posiadającego wystarczającą wiedzę na temat wskazań i przeciwwskazań. Bieżnie medyczne są przeznaczone do użytku w placówce medycznej lub w centrum odnowy biologicznej.

Niektóre modele mają panel sterowania do obsługi bieżni.

Przeostrożenie: Bieżnia nie udostępnia żadnej diagnostyki medycznej ani oceny leczenia.

Wskazania:

- Objawy sugerujące niedokrwienie mięśnia sercowego
- Ostry ból w klatce piersiowej u pacjentów, u których wykluczono ostry zespół wieńcowy (OZW)
- Niedawny OZW leczony bez koronarografii lub z niepełną rewaskularyzacją
- Historia choroby wieńcowej z pogarszającymi się objawami
- Wcześniejsza rewaskularyzacja wieńcowa (pacjenci co najmniej 5 lat po pomostowaniu tętnic wieńcowych [CABG] lub nie więcej niż 2 lata po przeszłokórnej interwencji wieńcowej [PCI])
- Naczyniowa choroba serca (w celu oceny wydolności wysiłkowej i potrzeby interwencji chirurgicznej)

- Pewne zaburzenia rytmu serca do oceny kompetencji chronotropowych
- Nowo zdiagnozowana niewydolność serca lub kardiomiopatia

Przeciwwskazania:

- Ostry zawał mięśnia sercowego w ciągu 2 do 3 dni
- Niestabilna dławica piersiowa, która nie została wcześniej ustabilizowana terapią medyczną
- Niekontrolowane zaburzenia rytmu serca powodujące objawy lub zaburzenia hemodynamiczne
- Objawowe ciężkie zwężenie aorty
- Niekontrolowana objawowa niewydolność serca
- Ostry zator płucny lub zawał płuca
- Ciężkie nadciśnienie płucne
- Ostre zapalenie mięśnia sercowego, zapalenie osierdzia lub zapalenie wsierdzia
- Ostre rozwarstwienie aorty
- Wysokiego stopnia blok przedsionkowo-komorowy
- Ciężkie nadciśnienie (ciśnienie skurczowe większe niż 200 mm Hg, ciśnienie rozkurczowe większe niż 110 mm Hg lub oba)
- Niezdolność do ćwiczeń ze względu na skrajną otyłość lub inne upośledzenie fizyczne/psychiczne

Informacje dotyczące przepisów i bezpieczeństwa

Ta sekcja zawiera informacje na temat bezpiecznego użytkowania tego systemu i jego zgodności z przepisami. Należy zapoznać się z tymi informacjami oraz przeczytać ze zrozumieniem wszystkie instrukcje przed próbą użycia tego systemu. System został zaprojektowany i wyprodukowany zgodnie z odpowiednimi przepisami i medycznymi środkami kontroli.

Kupujący ponosi wyłączną odpowiedzialność za szkolenie, instruktaż, nadzór i bezpieczeństwo wszystkich użytkowników bieżni TRACKMASTER® oraz za użytkowanie jej zgodnie z przeznaczeniem określonym przez producenta. To urządzenie jest przeznaczone do użytku jako urządzenie ruchowe ułatwiające medyczne oceny kardiologiczne lub oceny wydolności VO2.

UWAGA: Zignorowanie informacji dotyczących bezpieczeństwa zawartych w tym podręczniku jest uważane za nieprawidłowe użytkowanie tego systemu i może spowodować obrażenia, utratę danych oraz unieważnienie wszelkich istniejących gwarancji na produkt.

Zgłaszanie poważnych incydentów

Każdy poważny incydent, który wystąpił w związku z wyrobem, należy zgłosić producentowi i właściwemu organowi państwa członkowskiego, w którym użytkownik i/lub pacjent ma siedzibę.

- Aby zgłosić incydent producentowi:



E-mail: tmservice@full-vision.com

- Należy podać następujące informacje:
 - Numer modelu urządzenia podany na tabliczce znamionowej umieszczonej na urządzeniu
 - Numer seryjny urządzenia
 - Datę zdarzenia
 - Opis zdarzenia, w tym szkody/obrażenia pacjenta lub użytkownika
 - Swoje dane kontaktowe (placówka, adres, imię i nazwisko osoby kontaktowej, stanowisko i numer telefonu)

Konwencje bezpieczeństwa

Zagrożenie jest źródłem potencjalnych uszkodzeń ciała, mienia lub systemu.

W niniejszym podręczniku używane są terminy **UWAGA**, **PRZESTROGA** i **OSTRZEŻENIE** w celu zwrócenia uwagi na zagrożenia i określenia stopnia lub poziomu ich powagi. Należy zapoznać się z poniższymi definicjami i ich znaczeniem.

Definicja konwencji bezpieczeństwa

Konwencja	Definicja
UWAGA	Wskazuje potencjalne zagrożenie lub niebezpieczne postępowanie, które w przypadku zlekceważenia go może spowodować utratę lub zniszczenie mienia lub danych. Na przykład: UWAGA: W celu uzyskania maksymalnej wydajności bieżnia TRACKMASTER® musi dysponować własnym oddzielnym gniazdem zasilania.
PRZESTROGA	Wskazuje potencjalne zagrożenie lub niebezpieczne postępowanie, które w przypadku zlekceważenia go może spowodować umiarkowane lub niewielkie obrażenia. Na przykład: PRZESTROGA: Nie używaj silikonu w aerozolu do woskowania platformy bieżni. Stosowanie silikonu w aerozolu spowoduje utratę gwarancji. Takie aerozole mogą spowodować zmiany powierzchni, stwarzając ryzyko poślizgnięcia się.
OSTRZEŻENIE	Wskazuje potencjalne zagrożenie lub niebezpieczne postępowanie, które w przypadku zlekceważenia go może spowodować śmierć lub poważne obrażenia. Na przykład: OSTRZEŻENIE: Nigdy nie otwieraj osłony bieżni TRACKMASTER®, gdy jest ona podłączona do gniazda zasilania. Napięcie sieciowe może spowodować poważne obrażenia lub śmierć.

Zagrożenia bezpieczeństwa

OSTRZEŻENIE

Przed zezwoleniem dowolnej osobie na używanie bieżni TMX428 lub TMX428CP wykonaj następujące czynności:

- Ostrzeż każdego użytkownika o ryzyku upadku, gdy taśma jest w ruchu.
- Podkreśl potrzebę zachowania ostrożności.
- Zanim wejdiesz na bieżnię, poczekaj, aż taśma zacznie się poruszać.
- Zademonstruj prawidłowe metody wchodzenia i schodzenia z bieżni.

Metody wchodzenia na bieżnię:

- **Krok 1:** Przed rozpoczęciem badania należy poinstruować pacjenta, aby podczas uruchamiania bieżni stanął okraciem nad taśmą i trzymał się poręczy.
- **Krok 2:** Wyślij polecenie startu/uruchomienia, podczas gdy pacjent nadal stoi okraciem nad taśmą. Odczekaj kilka sekund, aby upewnić się, że taśma nie porusza się w sposób niezamierzony.

- **Krok 3:** Poinstruj pacjenta, aby ostrożnie stanął na taśmie, trzymając się poręczy, i rozpoczął chodzenie. Kontynuuj badanie.

Metody schodzenia z bieżni:

- **Krok 1:** Zwolnij prędkość taśmy do minimalnej prędkości, a następnie zatrzymaj ją.
- **Krok 2:** Poinstruj pacjenta, aby ostrożnie zszedł z taśmy, trzymając się poręczy.
- Pokaż każdemu użytkownikowi, jak korzystać z urządzenia zgodnie z opisem w tym podręczniku.
- Ryzyko obrażeń ciała — nie pozwalaj dzieciom poniżej 13 roku życia zbliżać się do urządzenia.
- Poproś każdego użytkownika o wykonanie nadzorowanego „próbego użycia” przy minimalnej prędkości taśmy, aby sprawdzić i przećwiczyć techniki użytkowania.
- Utrata równowagi i upadek mogą powodować poważne obrażenia. Aby zmniejszyć ryzyko poważnych obrażeń, należy ściśle przestrzegać poniższych środków ostrożności.
- Przestrzegaj wszystkich środków ostrożności wymienionych w rozdziale „Odpowiedzialność klienta” na stronach 14 i 15, aby ograniczyć ryzyko poważnych obrażeń wskutek upadku lub utraty równowagi.

OSTRZEŻENIE

Porażenie prądem elektrycznym może spowodować poważne obrażenia lub śmierć. Aby zmniejszyć ryzyko porażenia prądem elektrycznym, należy ściśle przestrzegać poniższych środków ostrożności.

- Aby odłączyć bieżnię, ustaw przełącznik zasilania w pozycji OFF i wyjmij wtyczkę z gniazda zasilania. Gdy zasilanie jest wyłączone, zielona lampka na włączniku nie świeci się.
- Nigdy nie używaj urządzenia z uszkodzonym przewodem zasilającym lub wtyczką.
- Przewód zasilający powinien być poprowadzony przez zacisk zamontowany na ramie z dala od mechanizmu pochylni.
- Chroń przewód zasilający przed ryzykiem podeptania i umieść go z dala od gorących powierzchni.
- Nigdy nie używaj przedłużaczy.
- Nigdy nie używaj urządzenia, gdy jest mokre.
- Nigdy nie używaj urządzenia, jeśli nie działa ono prawidłowo.
- Zawsze odłączaj urządzenie od zasilania przed wykonaniem czynności serwisowych lub konserwacyjnych.
- Bieżnia powinna być serwisowana wyłącznie przez autoryzowanych techników.
- Operator powinien zgłosić każde porażenie prądem podczas dotykania bieżni i natychmiast przestać jej używać.
- Nigdy nie używaj bieżni na świeżym powietrzu.
- Natychmiast przerwij użytkowanie i odłącz bieżnię w przypadku pojawienia się charakterystycznego zapachu gorących elementów elektrycznych.

OSTRZEŻENIE

Porażenie prądem elektrycznym podczas defibrylacji może spowodować poważne obrażenia lub śmierć. Nigdy nie pozwalaj pacjentowi ani operatorom zbliżać się do bieżni podczas defibrylacji.

Przenośny sprzęt do komunikacji radiowej (w tym urządzenia peryferyjne, takie jak kable antenowe i anteny zewnętrzne) nie powinien być używany bliżej niż 30 cm

(12 cali) od jakiegokolwiek części bieżni, w tym przewodów wskazanych przez producenta. W przeciwnym razie może dojść do pogorszenia wydajności sprzętu.

OSTRZEŻENIE

Przed użyciem urządzenia należy skonsultować się z lekarzem, aby określić swoją fizyczną gotowość i możliwości. W przypadku wystąpienia bólu w klatce piersiowej, zawrotów głowy lub duszności, albo jeśli wystąpią objawy nadmiernego wysiłku, należy natychmiast przerwać ćwiczenia i zgłosić się do lekarza.

OSTRZEŻENIE

Obsługa bieżni w obecności wybuchowych lub łatwopalnych oparów i środków antyseptycznych może spowodować poważne obrażenia lub śmierć.

OSTRZEŻENIE

Niebezpieczeństwo zgniecenia stopy na przednim końcu bieżni przy mechanizmie pochylni (nogach podporowych), gdy bieżnia opuszcza się. Nigdy nie zbliżaj stóp ani rąk do tego obszaru.

Niebezpieczeństwo zgniecenia stopy przy tylnej szynie bocznej i tylnej rolce, gdy bieżnia zbliża się do pełnego pochylenia. Nigdy nie zbliżaj stóp ani rąk do tego obszaru.

Aby uniknąć ryzyka porażenia prądem, urządzenie musi być podłączone do sieci zasilającej z uziemieniem ochronnym.

Klasyfikacja wyrobu medycznego

Zgodnie z normą IEC 60601-1 urządzenie zostało sklasyfikowane w następujący sposób:

UWAGA: Emisja klasy A 60601 120 V, 60 Hz (obejmuje tylko instalacje medyczne/komercyjne).

Emisja klasy B 60601 220 V, 50/60 Hz (obejmuje wszystkie instalacje dostępne na rynku).

Klasyfikacja wyrobów medycznych

Kategoria	Klasyfikacja
Rodzaj ochrony przed porażeniem elektrycznym	Urządzenie fizykoterapeutyczne klasy I z napędem.
Stopień ochrony przed porażeniem elektrycznym	Zewnętrzna część aplikacyjna typu B.
Stopień ochrony przed szkodliwym wnikaniem wody	Urządzenie zwykłe (zamknięte urządzenie bez ochrony przed wnikaniem wody).
Stopień bezpieczeństwa stosowania w obecności łatwopalnej mieszanki znieczulającej z powietrzem, tlenem lub podtlenkiem azotu	Sprzęt nie nadaje się do użytku w obecności łatwopalnej mieszanki środka znieczulającego z powietrzem, tlenem lub podtlenkiem azotu.
Metody sterylizacji lub dezynfekcji zalecane przez producenta	Nie dotyczy
Tryb działania	Ciągła praca.

Zgodność z przepisami i zasadami bezpieczeństwa

Urządzenia TMX428 i TMX428CP spełniają następujące normy bezpieczeństwa i regulacyjne dla silnikowych urządzeń fizykoterapeutycznych klasy I FDA. Zostały przetestowane przez TÜV

SÜD America Incorporated i uwzględnione w wykazie prowadzonym przez tę firmę oraz zostały przetestowane przez Testing Services N.A Inc. i znajdują się w wykazie prowadzonym przez Engineering Testing Laboratories (ETL). Jednakże w połączeniu z innym sprzętem odpowiedzialność za ostateczną zgodność z normą IEC 60601-1 spoczywa na integratorze systemu. Ponadto wszystkie urządzenia z napędem silnikowym są potencjalnie niebezpieczne, jeśli są używane nieprawidłowo. Przed rozpoczęciem użytkowania urządzeń TMX428 i TMX428CP należy zastosować wszystkie środki ostrożności wymienione w tym rozdziale i dokładnie przeczytać całą instrukcję obsługi. Używać urządzeń TMX428 i TMX428CP tylko zgodnie z opisem.

UWAGA: To urządzenie zostało przetestowane i uznane za zgodne z ograniczeniami dla urządzeń cyfrowych klasy B, zgodnie z częścią 15 przepisów FCC. Limity te mają na celu zapewnienie należytej ochrony przed szkodliwymi zakłóceniami, gdy urządzenie jest używane w środowisku komercyjnym. To urządzenie generuje, wykorzystuje i może emitować energię o częstotliwości radiowej, a jeśli nie jest zainstalowane i używane zgodnie z instrukcją obsługi, może powodować szkodliwe zakłócenia komunikacji radiowej. Działanie tego sprzętu w budynkach mieszkalnych może powodować szkodliwe zakłócenia, w przypadku których użytkownik będzie zobowiązany do ich usunięcia na koszt właściciela.

Tabela 1: Wskazówki i deklaracja producenta — emisje

Urządzenia serii TMX428 są przeznaczone do użytku w określonym poniżej środowisku elektromagnetycznym. Klient lub użytkownik urządzeń serii TMX428 powinien dopilnować, aby urządzenia były używane w takim środowisku.

Test emisji	Poziom	Środowisko elektromagnetyczne — wskazówki
Emisje RF CISPR 11	Grupa 1	Urządzenia serii TMX428 wykorzystują energię RF tylko do swoich funkcji wewnętrznych. W związku z tym ich emisje RF są bardzo niskie i prawdopodobnie nie będą powodować żadnych zakłóceń w pobliskim sprzęcie elektronicznym.
Emisje RF CISPR 11	Klasa B	Urządzenia serii TMX428 mogą być używane we wszystkich budynkach, łącznie z mieszkalnymi oraz budynkami, które są bezpośrednio połączone do publicznej sieci niskiego napięcia, zasilającej budynki przeznaczone do celów mieszkalnych.
Drgania harmoniczne IEC 61000-3-2	Klasa A	
Migotanie IEC 61000-3-3	Zgodne	

Tabela 2: Wytyczne i deklaracja producenta — odporność elektromagnetyczna wszystkich urządzeń i systemów

Urządzenia serii TMX428 są przeznaczone do użytku w określonym poniżej środowisku elektromagnetycznym. Klient lub użytkownik urządzeń serii TMX428 powinien dopilnować, aby urządzenia były używane w takim środowisku.

Test odporności	IEC 60601 Poziom testowy	Poziom zgodności	Środowisko elektromagnetyczne — wskazówki
Wyładowanie elektrostatyczne (ESD) IEC 61000-4-2	±6 kV styk ±8 kV powietrze	±6 kV styk ±8 kV powietrze	Podłogi powinny być drewniane, betonowe lub wykonane z płytek ceramicznych. Jeśli podłogi są pokryte materiałem syntetycznym, wilgotność względna powinna wynosić przynajmniej 30%.

Szybkozmiennie zakłócenia przejściowe (EFT) IEC 61000-4-4	± 2 kV dla sieci zasilającej ± 1 kV dla linii wejście/wyjście	± 2 kV dla sieci zasilającej ± 1 kV dla linii wejście/wyjście	Jakość zasilania powinna być taka, jak dla typowych instalacji komercyjnych czy szpitalnych.
Skok napięcia IEC 61000-4-5	± 1 kV różnicowe ± 2 kV łączeniowe	± 1 kV różnicowe ± 2 kV łączeniowe	Jakość zasilania powinna być taka, jak dla typowych instalacji komercyjnych czy szpitalnych.
Spadki, krótkie przerwy i zmiany napięcia IEC 61000-4-11	>95% spadek przez 0,5 cyklu 60% spadek przez 5 cykli 30% spadek przez 25 cykli >95% spadek przez 5 sekund	>95% spadek przez 0,5 cyklu 60% spadek przez 5 cykli 30% spadek przez 25 cykli >95% spadek przez 5 sekund	Jakość zasilania powinna być taka, jak dla typowych instalacji komercyjnych czy szpitalnych. Jeśli użytkownik urządzeń serii TMX428 wymaga ciągłej pracy podczas przerw w zasilaniu, zaleca się, aby urządzenia serii TMX428 były zasilane przez zasilacz bezprzerwowo lub akumulator.
Częstotliwość zasilania 50/60 Hz Pole magnetyczne IEC 61000-4-8	3 A/m	3 A/m	Poziom pól magnetycznych źródeł zasilania powinien mieścić się w granicach obowiązujących dla typowych instalacji komercyjnych lub szpitalnych.

Tabela 3: Wskazówki i deklaracja producenta — odporność elektromagnetyczna sprzętu medycznego i systemów medycznych, które NIE służą do podtrzymywania życia

Urządzenia serii TMX428 są przeznaczone do użytku w określonym poniżej środowisku elektromagnetycznym. Klient lub użytkownik urządzeń serii TMX428 powinien dopilnować, aby urządzenia były używane w takim środowisku.

Test odporności	Poziom testu IEC 60601	Poziom zgodności	Środowisko elektromagnetyczne — wskazówki
Przewodzony sygnał o częstotliwości radiowej IEC 61000-4-6 Emitowany sygnał o częstotliwości radiowej IEC 61000-4-3	3 Vrms Od 150 kHz do 80 MHz 3 V/m Od 80 MHz do 2,5 GHz	(V1)=3 Vrms (3 V, 6 V przy ISM + częstotliwości amatorskie) (E1)=3 V/m (3 V/m przy 80–2700 MHz, modulacja AM 9–28 V/m, 385–6000 MHz, modulacja FM lub cyfrowa)	Nie należy używać przenośnych i ruchomych urządzeń komunikacyjnych w odległości od urządzeń serii TMX428 mniejszej niż obliczone/wskazane poniżej: $D = (3,5/V1) (\sqrt{P})$ od 150 kHz do 80 MHz $D = (3,5/E1) (\sqrt{P})$ od 80 do 800 MHz $D = (7/E1) (\sqrt{P})$ od 800 MHz do 2,5 GHz Gdzie P jest maksymalną mocą w watach, natomiast D jest zalecaną odległością w metrach. Natężenia pól pochodzących ze stałych nadajników, jak określono w pomiarach pól elektromagnetycznych w terenie, powinny być niższe niż poziomy zgodności (V1 i E1). Zakłócenia mogą wystąpić w pobliżu urządzeń z nadajnikiem.
Odporność portu obudowy na zbliżeniowe pola magnetyczne IEC 60601-1-2:2014+A1:2020 wyd. 4.1	134,2 kHz 13,56 MHz	Modulacja impulsów 2,1 kHz, 65* A/m Modulacja impulsów 50 kHz, 7,5* A/m	Fala nośna powinna być modulowana sygnałem prostokątnym o 50% cyklu pracy. * r.m.s. przed zastosowaniem modulacji.

Tabela 4: Zalecane odległości między przenośnymi i ruchomymi środkami łączności radiowej a urządzeniami serii TMX428, które NIE służą do podtrzymywania życia

Urządzenia serii TMX428 są przeznaczone do użytku w środowisku, gdzie zakłócenia powodowane sygnałem o częstotliwości radiowej można kontrolować. Klient lub użytkownik urządzenia serii TMX428 może starać się unikać zakłóceń elektromagnetycznych poprzez zachowanie minimalnej odległości przenośnych i ruchomych środków łączności radiowej od urządzenia, jak zalecono poniżej, odpowiednio do maksymalnej mocy znamionowej tych środków łączności.

Maksymalna moc znamionowa (W)	Odległość (m) od 150 kHz do 80 MHz $D = (3,5/\sqrt{P}) (\sqrt{P})$	Odległość (m) od 80 do 800 MHz $D = (3,5/\sqrt{E1}) (\sqrt{P})$	Odległość (m) od 800 MHz do 2,5 GHz $D = (7/\sqrt{E1}) (\sqrt{P})$
0,01	0,11667	0,11667	0,23333
0,1	0,36894	0,36894	0,73785
1	1,1667	1,1667	2,3333
10	3,6894	3,6894	7,3785
100	11,667	11,667	23,333

Odpowiedzialność producenta

Firma Full-Vision Inc. ponosi odpowiedzialność za bezpieczeństwo, niezawodność i wydajność bieżni tylko wtedy, gdy zostaną spełnione następujące warunki:

- Czynności montażowe, rozbudowy, regulacje, modyfikacje lub naprawy są wykonywane przez upoważniony personel.
- Instalacja elektryczna danego pomieszczenia jest zgodna z wymaganiami odpowiednich przepisów lokalnych, krajowych i innych regulacji krajowych.
- Sprzęt jest używany zgodnie z instrukcją użytkownika.

Odpowiedzialność klienta

Klient jest odpowiedzialny za zapewnienie odpowiednich biurek, krzeseł, elektrycznych gniazd ściennych, połączeń sieciowych, analogowych linii telefonicznych oraz ustawienie dowolnego elementu systemu opisanego w niniejszej instrukcji zgodnie ze wszystkimi przepisami lokalnymi, stanowymi i krajowymi.

Klient ponosi wyłączną odpowiedzialność za szkolenie, instruktaż, nadzór i bezpieczeństwo wszystkich użytkowników urządzeń **TMX428** i **TMX428CP** oraz za ich używanie zgodnie z wskazówkami producenta. To urządzenie jest przeznaczone do użytku jako urządzenie ruchowe ułatwiające medyczne oceny kardiologiczne lub oceny wydolności VO₂.

- Przed przystąpieniem do obsługi urządzeń **TMX428** i **TMX428CP** przeczytaj tę instrukcję obsługi.
- W przypadku nieprawidłowego lub nieoczekiwanego działania urządzenia pomóż pacjentowi zejść z bieżni.
- Jeśli bieżnia nie reaguje prawidłowo, zatrzymaj ją, pomóż pacjentowi zejść z taśmy bieżni, odłącz zasilanie i zleć autoryzowaną naprawę przed próbą jej ponownego uruchomienia.
- Nigdy nie pozwalaj dzieciom ani zwierzętom przebywać w pobliżu urządzenia bez nadzoru wykwalifikowanej osoby dorosłej.
- Zwróć uwagę na położenie przycisków zatrzymania i/lub zatrzymania awaryjnego i ich działanie przed rozpoczęciem testu lub ćwiczenia.
- W czasie działania urządzeń **TMX428** i **TMX428CP** pacjent zawsze musi mieć założoną opaskę linki bezpieczeństwa.



- W przypadku, gdy pacjent upadnie, a opaska linki bezpieczeństwa nie odłączy się, należy użyć przycisku zatrzymania awaryjnego na bieżni, aby zatrzymać ją, co spowoduje odłączenie silnika i zatrzymanie bieżni.

- To urządzenie nie jest przeznaczone do użytku przez osoby o ograniczonych zdolnościach fizycznych, sensorycznych lub umysłowych oraz osoby nieposiadające odpowiedniego doświadczenia i wiedzy, chyba że będą one nadzorowane lub zostaną poinstruowane w zakresie użytkowania urządzenia przez osobę odpowiedzialną za ich bezpieczeństwo.
- Upewnij się, że zarówno pacjent, jak i operator wiedzą, jak zatrzymać urządzenie w przypadku awarii lub sytuacji nagłej.
- Podczas ćwiczeń na bieżni pacjent nie powinien nosić odzieży z luźnego materiału nylonowego, aby uniknąć generowania wyładowań elektrostatycznych.
- Nigdy nie próbuj zdejmować żadnych części garderoby, gdy taśma się porusza.
- Wszystkie osoby na i wokół bieżni muszą nosić zamknięte obuwie ochronne. Sznurówki do butów muszą być zawiązane i nie mogą grozić potknięciem się lub zaczepieniem. Sandały, klapki, kapcie i podobne buty nie są uważane za zamknięte obuwie ochronne.
- Poruszaj się środkiem taśmy. Kontakt z boczną szyną i poruszającą się taśmą może spowodować obrażenia.
- Umieść bieżnię na twardej, równej i wolnej od przeszkód powierzchni. Zobacz rozdział 5 tej instrukcji.
- Przed użyciem sprawdź połączenie i lokalizację wejściowego przewodu zasilającego pod kątem niebezpiecznych punktów zaciśnięcia.
- Sprawdź połączenie wejściowego przewodu komunikacyjnego (jeśli maszyna jest w niego wyposażona) pod kątem prawidłowego połączenia ze wszystkimi urządzeniami.
- Wszystkie przewody powinny znajdować się z dala od pacjenta, aby uniknąć ryzyka potknięcia.
- Nigdy nie próbuj samodzielnie zdejmować osłony silnika ani wykonywać napraw elektrycznych. Naprawy powinny być wykonywane wyłącznie przez autoryzowany serwis fabryczny.
- Zawsze odłączaj urządzenia **TMX428** i **TMX428CP** podczas serwisowania, kontroli lub czyszczenia bieżni.
- Rutynowo sprawdzaj bieżnię pod kątem luźnych części.
- Sprawdzaj poręcze i upewnij się, że zapewniają odpowiednie podparcie pacjenta.
- Przed rozpoczęciem badania pacjenta zawsze uruchamiaj taśmę bieżni z najniższą prędkością.
- Przed zatrzymaniem się zawsze zwolnij taśmę do minimalnej prędkości.
- Nie zbliżaj rąk, stóp i odzieży do ruchomych części.
- Przed przystąpieniem do obsługi upewnij się, że nikt nie znajduje się w pobliżu mechanizmu pochylni. Nigdy nie wkładaj żadnych części ciała pod jakąkolwiek część uruchomionej bieżni.
- Nigdy nie upuszczaj ani nie wkładaj przedmiotów do żadnych otworów urządzenia.
- Nigdy nie układaj odzieży, podłączanych przewodów ani innego sprzętu na bocznych szynach ani nie upuszczaj przedmiotów na taśmę, gdy urządzenie **TMX428** lub **TMX428CP** jest uruchomione.
- Nie pozwalaj, aby wilgoć lub oleje gromadziły się na urządzeniu, stwarzając ryzyko poślizgnięcia.

Informacje o produkcie i opakowaniu

W tym rozdziale opisano miejsce rozmieszczenia etykiet na urządzeniu i jego opakowaniu.

Opisano również symbole zastosowane na etykietach.





Symbole

Na urządzeniu lub jego opakowaniu mogą znajdować się następujące symbole. Znajomość tych symboli pomaga w bezpiecznym użytkowaniu i utylizacji sprzętu. W przypadku niepokazanych symboli należy zapoznać się z instrukcjami producentów oryginalnego sprzętu (OEM).

Symbole służą do przekazywania ostrzeżeń, ostrzeżeń, zakazów, obowiązkowych czynności lub informacji. Wszelkie symbole zagrożeń na urządzeniu lub opakowaniu z kolorowymi oznaczeniami wskazują na istnienie pewnego niebezpieczeństwa i są ostrzeżeniem. Wszelkie czarno-białe symbole zagrożeń na urządzeniu lub opakowaniu wskazują na potencjalne zagrożenie i stanowią przestrożę.

Słowniczek symboli

Symbol	Opis / definicja
	Numer katalogowy lub numer części do zamówienia Wskazuje numer katalogowy lub numer części producenta.
	Numer katalogowy lub numer części do zamówienia Wskazuje numer katalogowy lub numer części producenta.
	Numer seryjny Wskazuje numer seryjny producenta.
MANUFACTURED BY: YYYY-MM-DD	Nazwa producenta, adres i data produkcji (rok/miesiąc/dzień) Wskazuje nazwę i adres producenta tego urządzenia.
	PRZESTROGA: SKONSULTOWAĆ SIĘ Z DOKUMENTAMI TOWARZYSZĄCYMI — mogą występować szczególne ostrzeżenia lub środki ostrożności związane z urządzeniem, których nie podano na etykiecie. Aby uzyskać więcej informacji na temat bezpiecznego korzystania z tego urządzenia, należy zapoznać się z dołączoną dokumentacją.
	PRZESTROGA: PORAŻENIE PRĄDEM — wskazuje obecność niebezpiecznych obwodów pod napięciem lub zagrożenie porażeniem prądem elektrycznym. Aby zmniejszyć ryzyko porażenia prądem elektrycznym, nie należy otwierać tej obudowy. Zlecić naprawę wykwalifikowanemu personelowi.
	Przeczytanie instrukcji obsługi jest obowiązkowe.
	Regulacja nachylenia/spadku, tylko TMX428CP
	Regulacja prędkości taśmy, tylko TMX428CP

Symbol	Opis / definicja
	Limit temperatury roboczej Wskazuje maksymalną temperaturę roboczą urządzenia.
	Limity temperatury przechowywania Wskazuje górne i dolne ograniczenia temperatury podczas transportu i przenoszenia tego opakowania.
	Limity wilgotności Wskazuje górne i dolne ograniczenia wilgotności bez kondensacji podczas transportu, przenoszenia tego opakowania i obsługi urządzenia.
	To urządzenie jest zgodne z wymogami UE dotyczącymi oznaczenia WEEE w zakresie prawidłowej utylizacji odpadów elektrycznych i elektronicznych zgodnie z Dyrektywą UE. Dyrektywa ta wzywa do segregacji i odzysku lub ponownego wykorzystania zużytego sprzętu elektrycznego lub elektronicznego po utylizacji. Urządzenia TRACKMASTER® nie mogą być wyrzucane wraz z niesortowanymi odpadami komunalnymi. Komponenty elektryczne lub elektroniczne należy zbierać osobno i utylizować zgodnie z lokalnymi wymogami i źródłami. Program zbiórki zużytego sprzętu elektrycznego i elektronicznego minimalizuje potencjalny wpływ na środowisko i zdrowie użytkowników poprzez eliminację potencjalnej obecności niebezpiecznych substancji w strumieniu odpadów. Klienci powinni kontaktować się z lokalnymi władzami lub dystrybutorem firmy TRACKMASTER® w celu uzyskania wskazówek dotyczących przestrzegania dyrektywy.
	Chronić przed wilgocią Wskazuje, że opakowanie należy chronić przed deszczem i innymi źródłami wilgoci.
	Znak CE Wskazuje, że urządzenie lub produkt jest zgodny z obowiązującymi dyrektywami UE (Unii Europejskiej).
 	Electrical Testing Laboratories Wskazuje, że urządzenie lub produkt zostały przetestowane przez akredytowane, niezależne laboratorium badawcze i spełniają obowiązujące normy bezpieczeństwa dotyczące sprzedaży i dystrybucji w Ameryce Północnej. Modele tradycyjne i z panelem sterowania są oznaczone oddzielnie.

Symbol	Opis / definicja
	Uziemienie ochronne (masa).
	Prąd przemienny.
	Urządzenie jest przystosowane do zewnętrznego zastosowania części aplikacyjnych typu „B”.
	Unikatowy identyfikator urządzenia to niepowtarzalne oznaczenie wyrobu medycznego
	Postępuj zgodnie z instrukcją obsługi
	Wyrób medyczny
	Autoryzowany przedstawiciel w Unii Europejskiej (tylko kwestie związane z przepisami).
	Autoryzowany przedstawiciel w Szwajcarii
	Osoba odpowiedzialna w Zjednoczonym Królestwie
	Importer: wskazuje podmiot importujący wyrób medyczny do kraju/regionu.

Roźmieszczenie etykiet

W tej sekcji opisano oznaczenia i ich umiejscowienie na produkcie i opakowaniu.

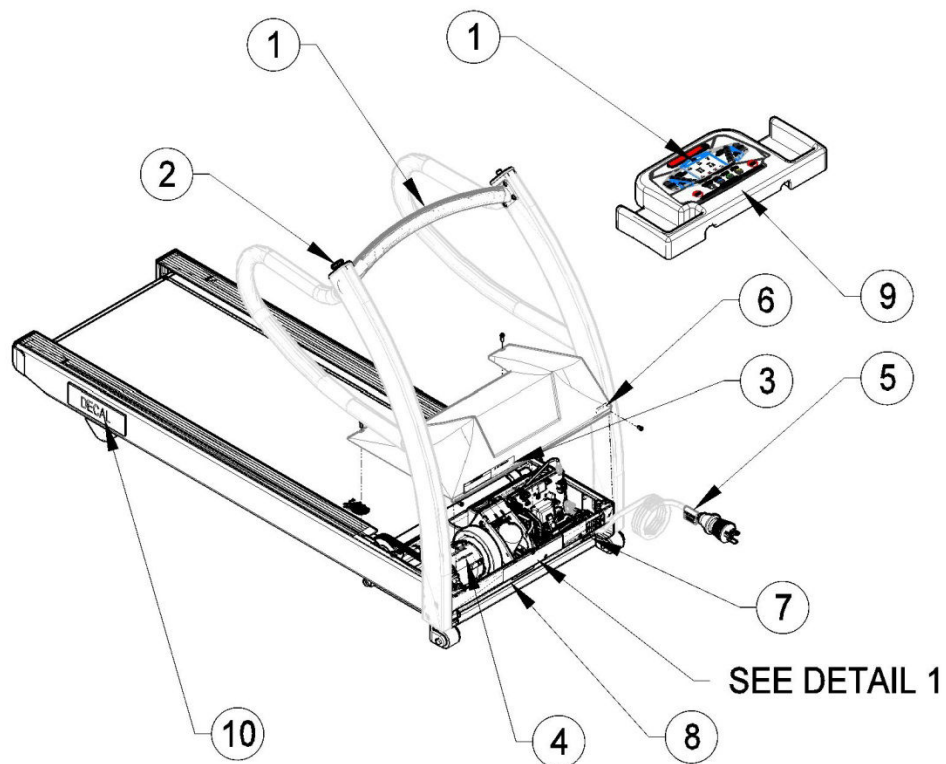
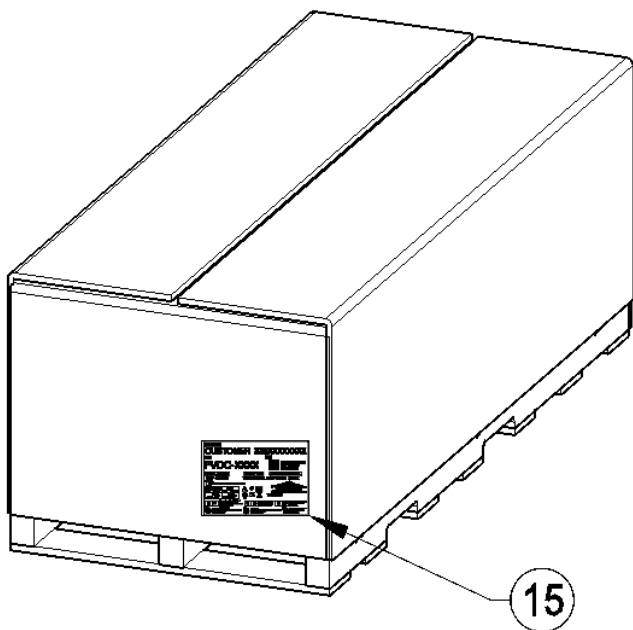
TMX428 i TMX428CP***Opakowanie wysyłkowe TMX428 i TMX428CP***





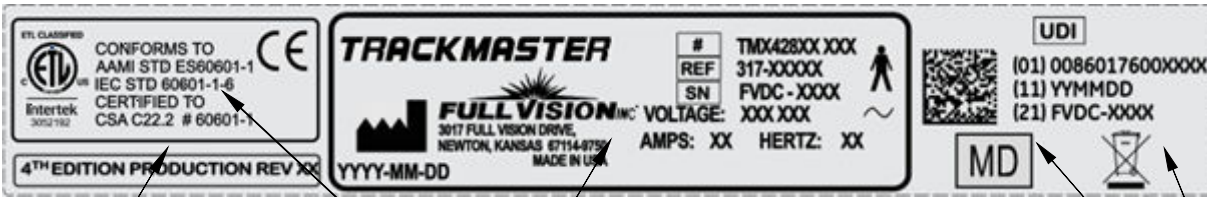

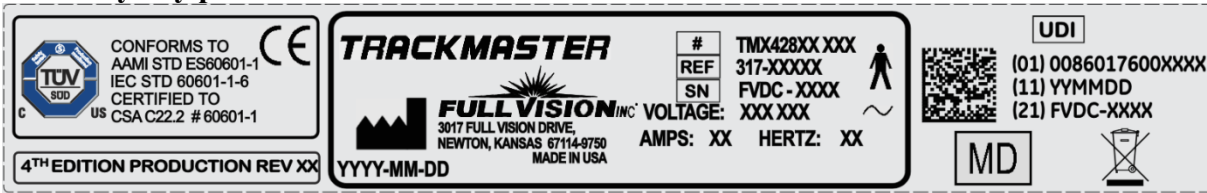

SZCZEGÓŁY 1







14

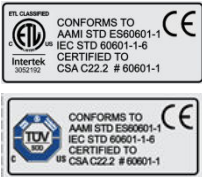

Alternatywny panel sterowania



Lp.	Oznaczenie	Lokalizacja	Opis
1		TMX428 na środkowej poręczy, TMX428CP na konsoli środkowej	Wskazuje na konieczność przeczytania instrukcji obsługi
2		Stop na zaślepce prawej lub lewej poręczy	Wskazuje możliwość zatrzymania awaryjnego
3		Przód urządzenia, na osłonie	Oznacza przestrożę Zagrożenie porażeniem prądem elektrycznym
4		Na silniku	Oznacza przestrożę Zagrożenie porażeniem prądem elektrycznym
5		Na przewodzie zasilającym	Oznacza ostrzeżenie o wysokim napięciu prądu stałego
6		Przód urządzenia, na osłonie	Wskazuje główny wyłącznik zasilania.
7		Przód urządzenia	Wskazuje wyłącznik (odłączenie od sieci) i włącznik (podłączenie do sieci)
8		Przód urządzenia	Określa lokalizację złączy RS232 i USB.
9		TMX428CP Przód panelu sterowania.	Oznacza Ostrzeżenie — ryzyko obrażeń — nie pozwalając dzieciom poniżej 13 roku życia zbliżać się do urządzenia.
10	Naklejka klienta	Na ceowniku bocznym, pozycja prawa i lewa nad tylną nóżką.	LOGO klienta

11		Przód urządzenia	Identyfikuje model produktu
12		Przód urządzenia	Wskazuje spełniane normy
13		Przód urządzenia	Zawiera wymagania Unii Europejskiej dotyczące utylizacji
14		Przód urządzenia na silniku i etykiecie wysyłkowej.	Wskazuje unikatowy identyfikator urządzenia <ul style="list-style-type: none"> • (01) Globalny numer jednostki handlowej (GTIN) • (11) Data produkcji • (21) Numer seryjny
15		Na opakowaniu transportowym.	Określa następujące informacje dotyczące wysyłki: <ul style="list-style-type: none"> • Klient • Numer modelu • Wersja • Numer seryjny • Warunki przechowywania • Zgodność z przepisami • Kraj pochodzenia • Informacje dotyczące przedstawiciela • Informacje dotyczące importera • Dostępne na stronie internetowej eIFU
16		Przód urządzenia	Identyfikuje wyrób medyczny
17		Przód urządzenia	Określa 4. wersję produkcyjną i kontrolę bieżącej wersji.

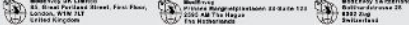
<p>18</p>		<p>Przód urządzenia</p>	<p>Wskazuje podmiot gospodarczy</p>
<p>19</p>		<p>Przód urządzenia</p>	<p>Określa importera</p>

Informacje na naklejce z numerem seryjnym

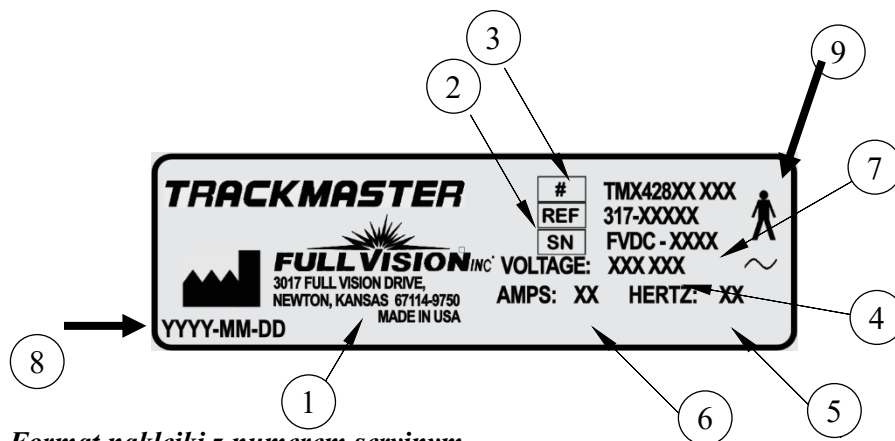

Format naklejki z numerem seryjnym

Lp.	Nazwa	Opis
1	Producent	Full Vision Inc.
2	Numer modelu	Identyfikuje model bieżni
3	Numer katalogowy części	Numer katalogowy części producenta
4	Napięcie	Określa napięcie robocze bieżni
5	Hz	Określa częstotliwość prądu w hercach dla bieżni
6	Ampery	Określa natężenie prądu bieżni
7	Numer seryjny	Numer seryjny przypisany przez producenta
8	Data producenta	Kod daty producenta
9	Urządzenie typu B	Urządzenie jest przystosowane do zewnętrznego zastosowania części aplikacyjnych typu „B”

Informacje serwisowe

Ten rozdział zawiera informacje dotyczące konserwacji i serwisowania systemu. Należy zapoznać się z tymi informacjami przed zwróceniem się o pomoc do firmy Full Vision lub jej autoryzowanych przedstawicieli.

Wymagania serwisowe

Brak wdrożenia odpowiedniego harmonogramu konserwacji przez osobę odpowiedzialną, szpital lub instytucję korzystającą z tego urządzenia może spowodować niepotrzebną awarię sprzętu i potencjalne zagrożenie dla bezpieczeństwa. Systematyczna konserwacja, bez względu na sposób użytkowania, jest niezbędna dla zapewnienia, aby elementy tego systemu działały prawidłowo zawsze, gdy jest to wymagane.

Informacje na temat gwarancji

Urządzenie jest dostarczane przez firmę Full Vision. Może być serwisowane wyłącznie przez autoryzowanych serwisantów. Wszelkie próby naprawy urządzenia objętego gwarancją przez osoby nieupoważnione skutkują unieważnieniem gwarancji.

Obowiązkiem użytkownika jest zgłaszanie potrzeby serwisu firmie Full Vision lub jednemu z jej autoryzowanych przedstawicieli.

Informacje dotyczące instrukcji

Ten rozdział zawiera informacje dotyczące prawidłowego korzystania z niniejszej instrukcji. Niniejszą instrukcję należy zawsze przechowywać przy urządzeniu i co jakiś czas ją przeglądać.

Cel instrukcji

Niniejsza instrukcja zawiera informacje niezbędne do konfiguracji i bezpiecznej eksploatacji bieżni zgodnie z jej funkcją i przeznaczeniem. Instrukcja nie ma na celu zastąpienia szkolenia produktowego, lecz stanowi jego uzupełnienie. Należy przechowywać ją przy urządzeniu. Dodatkowe instrukcje można zamówić, kontaktując się z firmą Full Vision. Informacje techniczne dotyczące konserwacji i naprawy urządzenia znajdują się w instrukcji serwisowania.

Powiązane dokumenty

Poniższe dokumenty przywołane w niniejszej instrukcji zawierają dodatkowe informacje, które mogą być pomocne podczas montażu, konfiguracji, konserwacji i użytkowania urządzenia.

Numer katalogowy części	Tytuł
317-160-406	Instrukcja serwisowania bieżni TMX428 i TMX58

Szkolenie

Niniejsza instrukcja ma na celu uzupełnienie, a nie zastąpienie dokładnego szkolenia dotyczącego produktu. W przypadku braku szkolenia z zakresu obsługi systemu poproś o pomoc swojego dostawcę urządzeń TRACKMASTER®.

Jeśli potrzebujesz dalszej pomocy, skontaktuj się telefonicznie z zespołem pomocy technicznej firmy TRACKMASTER® pod numerem (316)-283-3344.

Dane techniczne

Orientacja kierunkowa

Odniesienia do strony lewej, prawej, przodu i tyłu opierają się na założeniu, że użytkownik stoi na bieżni (TMX428) twarzą do konsoli sterowania (TMX428CP). Wszystkie wymienione poniżej części są uważane za części aplikacyjne, chyba że zaznaczono inaczej.

Podstawowe działanie: w normalnych warunkach zasilania bieżnia działa nieprzerwanie zgodnie z jej przeznaczeniem z ustawioną prędkością i wysokością. Zmiana w działaniu bieżni zachodzi na polecenie urządzenia hosta lub panelu sterowania, lub gdy użytkownik zatrzyma bieżnię za pomocą przycisku zatrzymania awaryjnego lub przełącznika Tether.

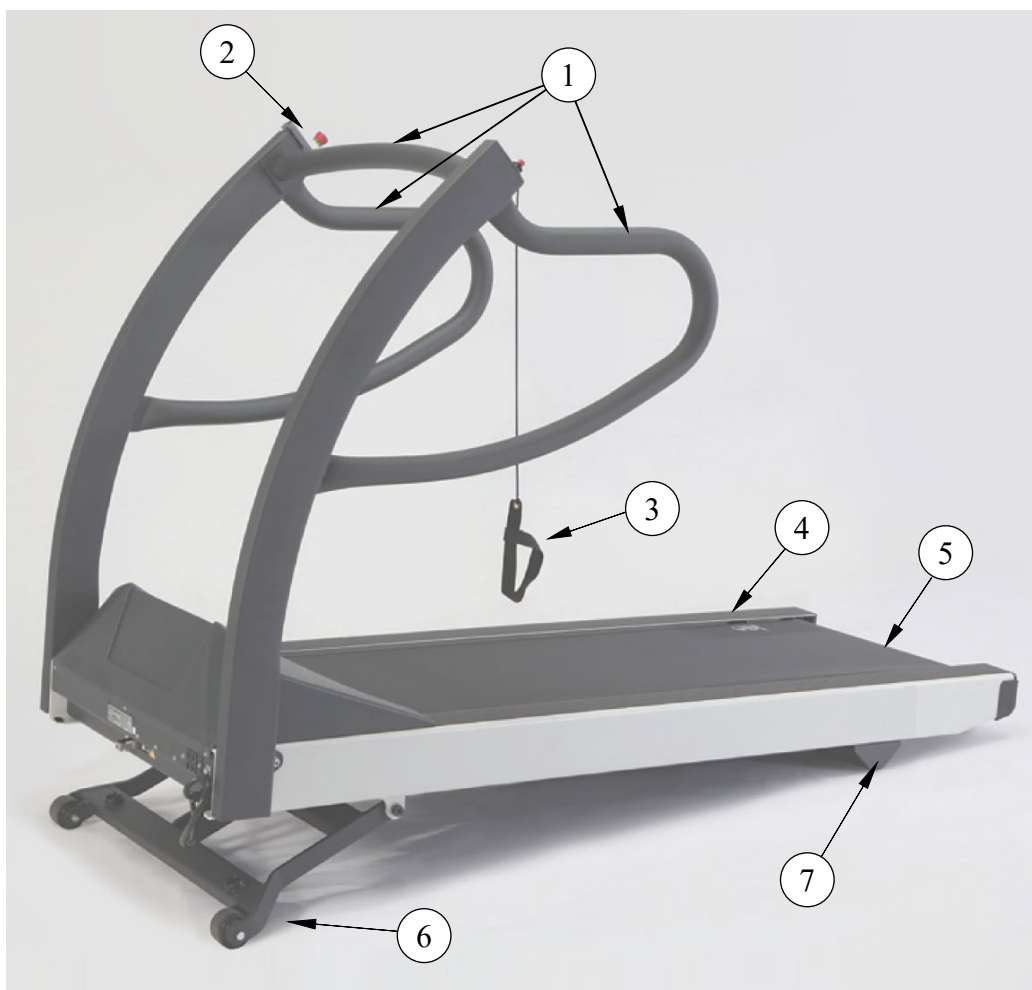

Lp.	Opis
1	Poręczę pacjenta
2	Przycisk zatrzymania awaryjnego
3	Linka bezpieczeństwa — opaska na nadgarstek lub klips magnetyczny
4	Szyna boczna
5	Taśma bieżni

6	Nogi podporowe pochylni (część nieaplikacyjna)
7	Tylna nóżka (część nieaplikacyjna)

Zabezpieczenia

- Podwójne porównawcze czujniki prędkości
- Automatyczne wyłączenie przy utracie kontroli
- Automatyczne wyłączenie przy utracie komunikacji
- Ręczny przycisk zatrzymania awaryjnego z blokadą obrotową
- Opaska linki bezpieczeństwa
- Układ hamulcowy do pomocy przy bezpiecznym schodzeniu pacjenta
- Ognioodporna obudowa silnika



Sterowanie programowalne TMX428CP

Bieżnia

- Dopuszczalna waga pacjenta: 227 kg (500 funtów)
- Konstrukcja w całości ze stali z wykończeniem farbą proszkową
- Masa netto bieżni: 193 kg (425 funtów)

System napędowy

- Wydajny serwomotor DC o maksymalnej mocy 4 KM
- Zasilacz 110–120 V AC, 1 faza, 60 Hz, 20 A (standard)
- Zasilacz 200–240 V AC, 1 faza, 50-60 Hz, 15 A (opcja)
- Zasilacz 220 V AC, rozdzielona faza, 50-60 Hz, 15 A (opcjonalna konfiguracja w USA)

Zakres prędkości

- od 0,1 do 15,0 mph (0,2 do 24 km/h), automatyczna kalibracja i regulacja co 0,1 mph (0,1 km/h).

UWAGA: Maksymalna prędkość przy napięciu 220 V AC (15,0 mph/24,0 km/h) zmniejsza się przy niższych wartościach napięcia (210 V AC lub niższych).

Zakres nachylenia

- od 0 do 25%, co 0,5%, automatyczna kalibracja.

Powierzchnia do biegania

- 56 x 160 cm (22 x 63 cale)
- System prowadzenia taśmy MasterTrack®
- Amortyzowana platforma bieżni absorbuje wstrząsy przy kontakcie stopy
- Samosmarująca i odwracalna platforma bieżni
- Wysokość kroku (18 cm, 7 cali od podłogi)

Porty komunikacyjne

- Żeński port szeregowy RS232
- Port USB 1.0 „B”

Zajmowana powierzchnia

- 84 x 200 cm (33 x 78,5 cala), płaska powierzchnia. (Patrz Ustawienie w rozdziale 5).

Warunki pracy i przechowywania Zalecenia

- Zakres temperatur pracy: od 4,5° do 38°C (od 40° do 85°F)
- Zakres temperatur przechowywania: od -40° do 70°C (id -40° do 158°F)
- Zakres wilgotności względnej podczas pracy i przechowywania: 10–90%, bez kondensacji
- Wysokość nad poziomem morza: od -50 do 5.280 stóp lub od -15 do 1609 m

Wymagania dotyczące zasilania

Bieżnie TMX428 110 V i TMX428CP 110 V zaprojektowano do pracy z dedykowanym zasilaniem 110–120 V AC 20 A. Bieżnie TMX428 220V i TMX428CP 220V zaprojektowano do pracy z dedykowanym zasilaniem 220/240 V AC 15 A. Należy upewnić się, że bieżnia jest podłączona do gniazda zasilania, które wygląda jak na poniższej ilustracji.

Ten produkt jest wyposażony w trójstykową wtyczkę z uziemieniem. Wtyczka pasuje tylko do gniazda z uziemieniem. Tego zabezpieczenia nie wolno obchodzić. Skontaktuj się z wykwalifikowanym elektrykiem, jeśli nie możesz włożyć wtyczki do gniazda lub nie masz pewności, czy gniazdo spełnia lokalne przepisy elektryczne. Gniazda biegunowe, takie jak NEMA 5-20 i CEE7/7 należy zweryfikować pod kątem prawidłowej konfiguracji biegunowości przed podłączeniem urządzenia. Nieprawidłowa polaryzacja gniazda może spowodować awarię elementów elektrycznych urządzenia lub spowodować porażenie prądem. Właściwe uziemienie jest konieczne, aby sprzęt spełniał dopuszczalne standardy prądu upływowego, zgodne z normami, według których został certyfikowany.



110-120 V AC
NEMA 5-20R
Jednofazowy



220/240 V AC
NEMA 6-15R
Faza dzielona



230 V AC
AS / NZS 3112
Opcja



220/240 V AC
CEE 7/7 EURO
Opcja



250 V AC
Typ N BRAZYLIA
Opcja

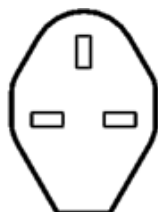

230 V AC
BS1363
Opcja

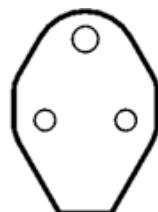

240 V AC
BS546 3-stykowy
Opcja

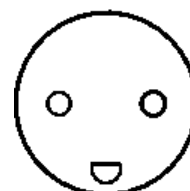

250 V AC
Typ K DANIA
Opcja



240 V AC
GB 1002
Opcja

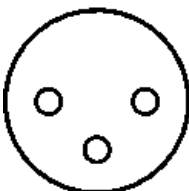

250 V AC
Typ H IZRAEL
Opcja

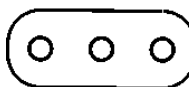

250 V AC
Typ L WŁOCHY
Opcja

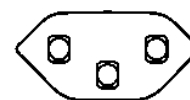

250 V AC
Typ J SZWAJCARIA
Opcja

OSTRZEŻENIE

Bieżnie TRACKMASTER® muszą być uziemione, aby zmniejszyć ryzyko porażenia prądem. Jeśli wystąpi awaria, uziemienie zapewnia ścieżkę o najmniejszym oporze dla prądu elektrycznego. Nie wolno używać połączeń nieuziemionych.

Żadne inne wyposażenie nie może być używane w obwodzie elektrycznym z urządzeniem. Nie używać przedłużaczy. Korzystanie ze współużytkowanego lub zawodnego obwodu może również spowodować nieoczekiwane wyłączenie urządzenia, co może prowadzić do urazów ciała pacjenta.

Przed podłączeniem urządzenia upewnij się, że główny wyłącznik zasilania jest w pozycji wyłączonej. Skok napięcia może spowodować uszkodzenie zaawansowanego układu elektronicznego bieżni.

UWAGA: Maksymalna długość przewodu zasilającego nie powinna przekraczać 3,05 metra (10 stóp). Zamienne przewody zasilające należy zamówić u producenta obsługiwane go sprzętu.

OSTRZEŻENIE

Należy unikać korzystania z tego sprzętu w pobliżu innego sprzętu lub ustawiania go na innym sprzęcie, ponieważ może to spowodować jego nieprawidłowe działanie. Jeżeli takie użycie jest konieczne, należy obserwować inne urządzenia w celu sprawdzenia, czy działają prawidłowo.

OSTRZEŻENIE

Należy używać wyłącznie akcesoriów, przetworników i kabli dostarczonych przez producenta sprzętu. Używanie alternatywnych, niedostarczonych w zestawie wymienionych powyżej akcesoriów może spowodować zwiększoną emisję elektromagnetyczną lub zmniejszoną odporność elektromagnetyczną sprzętu i może spowodować jego nieprawidłowe działanie.

Instrukcja testu Hi-Pot



Ten test może być przeprowadzony wyłącznie przez wykwalifikowanego elektryka.

Bieżnia Trackmaster® została poddana testom Hi-Pot w fabryce tuż przed wysyłką i stwierdzono, że spełnia ona wymagania specyfikacji. Jednak niektóre placówki wymagają weryfikacji testu Hi-Pot przed oddaniem bieżni do użytku. Poniższe instrukcje muszą być przestrzegane, aby zapobiec trwałemu uszkodzeniu elektronicznego systemu sterowania urządzenia Trackmaster®. Niezastosowanie się do tych instrukcji spowoduje utratę gwarancji.

NIGDY NIE UŻYWAJ TESTERA AC HI-POT NA TEJ BIEŻNI!

Korzystanie z testera Hi-Pot AC spowoduje trwałe uszkodzenie płyty kontrolera silnika prądu stałego, uniemożliwiając działanie bieżni.

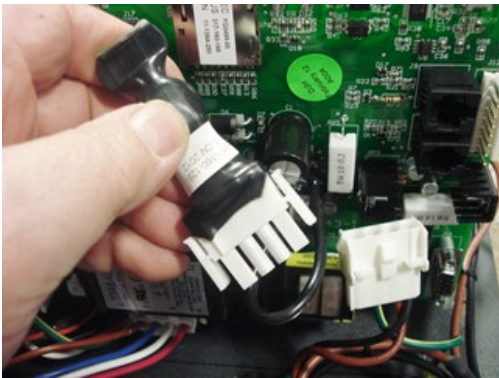
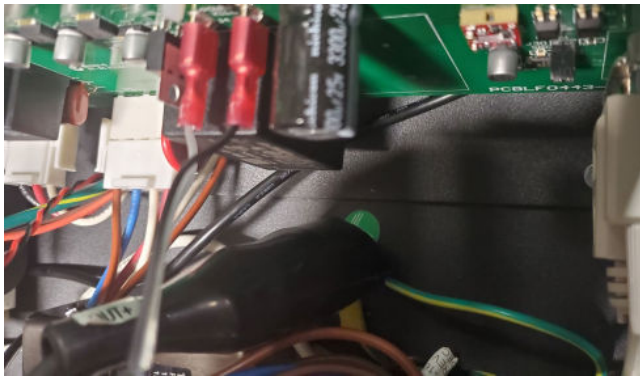
Instrukcje testu Hi-Pot dla bieżni

	
<p>1. Odłącz tłumik przepięć od głównej wiązki przewodów.</p>	<p>2. Podłącz zacisk uziemienia testera DC Hi-Pot do znanego uziemienia ramy bieżni.</p>
	<p>3. W przypadku modeli 110 V: test przy 1,75 KV DC przez 60 sekund. Odpowiada to 1240 V AC.</p> <p>4. W przypadku modeli 220 V: test przy 2,10 KV DC przez 60 sekund. Odpowiada to 1488 V AC.</p> <p>Tester powinien zarejestrować wartość PASS dla każdego testu.</p>

Rozpakowywanie, konfiguracja i montaż

Bieżnie TRACKMASTER® są wysyłane w pełni zmontowane i zapakowane w stanie do rozpakowania. Zaprojektowano je tak, aby przechodziły przez standardowy otwór drzwiowy o szerokości 90 cm (36 cali) o wymiarach co najmniej 90 cm (35½ cala). W większości przypadków konieczne będzie usunięcie drzwi z framugi, jeśli nie są one w stanie otworzyć się całkowicie równoległe do otworu drzwi. Po rozpakowaniu bieżni i przymocowaniu zespołu poręczy do ramy przenieś bieżnię w odpowiednie miejsce, tocząc ją na przednich kołach

Wytyczne dotyczące bezpiecznej obsługi

- Nie próbuj przesuwac bieżni z poręczami w pozycji transportowej ze względu na możliwość przecięcia wewnętrznego okablowania. Musisz albo całkowicie zabezpieczyć poręcze w pozycji pionowej, albo zabezpieczyć poręcze w pozycji złożonej za pomocą śruby 3/8-16. (patrz instrukcje rozpakowywania poniżej)
- Podnieś koniec zestawu łoża na dogodną wysokość, utrzymując ugięte kolana i prostując je podczas podnoszenia.
- Obróć bieżnię w żądanym kierunku (bieżnia będzie się obracać na kołach) i pchnij do przodu.
- Po ustawieniu bieżni na miejscu delikatnie opuść koniec zestawu łoża na podłogę.



OSTRZEŻENIE

Bieżnia waży 425 funtów (193 kg). Bezpieczne zdjęcie z palety i umieszczenie w odpowiednim miejscu wymaga dwóch osób.

Jeśli transportujesz bieżnię po nierównej powierzchni, takiej jak chodnik, użyj wózka pod przednią bieżnią, aby zapobiec uszkodzeniu kół i mechanizmu podnoszenia.

Instrukcje dotyczące rozpakowywania

Narzędzia zalecane do rozpakowywania

- Nóż do tapet

1. Bieżnia jest wysyłana w kartonie na drewnianej paletie. Przetnij 3 nylonowe paski mocujące kartonową osłonę do drewnianej palety.
2. Usuń karton, unosząc go prosto do góry z jednego końca, aby odsłonić bieżnię.
3. Ostrożnie przetnij opaskę, aby otworzyć foliowy worek ochronny.
4. Pociągnij w dół worek foliowy i zawiń pod wszystkie 4 narożniki palety.

UWAGA: Zapobiegnie to zawinięciu się worka foliowego na kółkach pochylni podczas zdejmowania z drewnianej palety.

5. Ostrożnie przetnij nylonowy pasek mocujący bieżnię do palety.

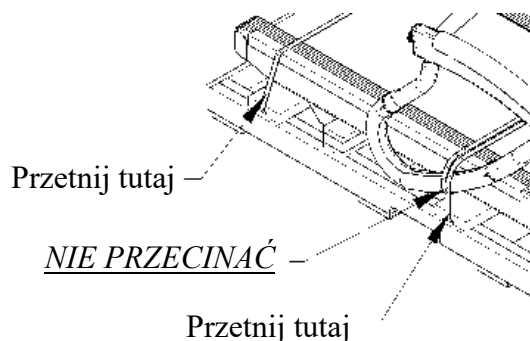

6. NIE ZDEJMUJ nylonowego paska do poręczy.

PRZESTROGA: NIE ZDEJMUJ bieżni z drewnianej palety za pomocą wózka widłowego. Bieżnia może ześlizgnąć się z widel, powodując uszkodzenie poręczy i bocznych ceowników.

OSTRZEŻENIE: Bieżnia waży 425 funtów (193 kg). Bezpieczne zdjęcie z palety i umieszczenie w odpowiednim miejscu wymaga dwóch osób.

7. Zdejmij bieżnię z drewnianej palety, unosząc jej tył i zsuwając po jednym narożniku na raz.

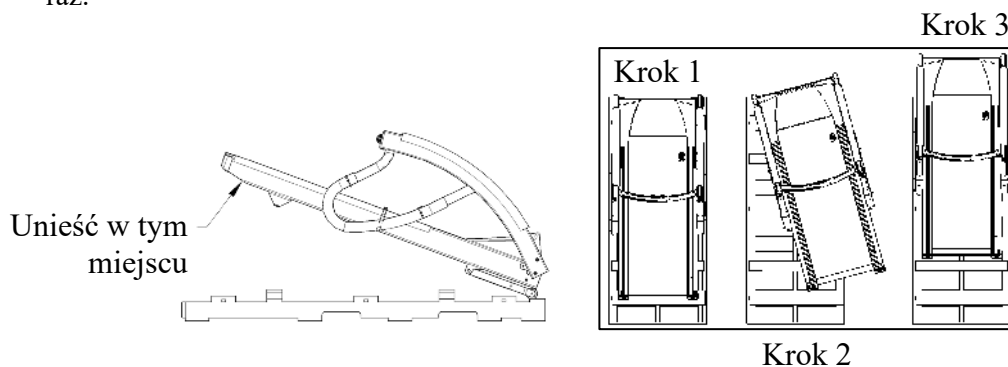

NOTICE

- When moving leave handrails in folded position secured with nylon strap.
 - **NOTE** ▪ Required minimum clearance of 35 1/2" (902mm) to prevent handrail damage.
- At final installation set-up handrails and remove packaging materials.
 - **NOTE** ▪ Removing packaging materials with sharp objects may cause cosmetic damage to treadmill.

8. Podczas transportu lub przenoszenia bieżni użyj wózka do mebli lub wózka podłogowego.
9. Ustaw wózek w punkcie przegubu pochylni, aby zapewnić równowagę bieżni.

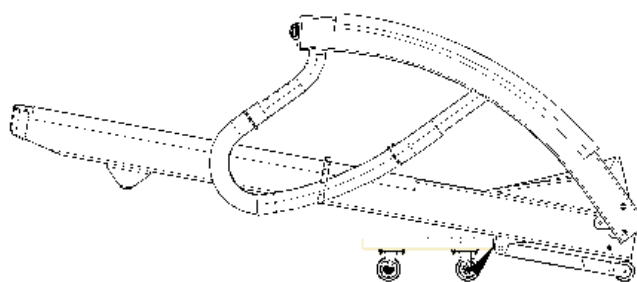

Umieść tutaj

UWAGA: Podczas transportu na miejsce docelowe możesz napotkać wąskie przejście lub drzwi. Bieżnię można przechylać na bok z poręczami w pozycji złożonej. Zapewni to prześwit minimum 28 cali (711 mm) i umożliwi bezpieczne przejście przez otwór.

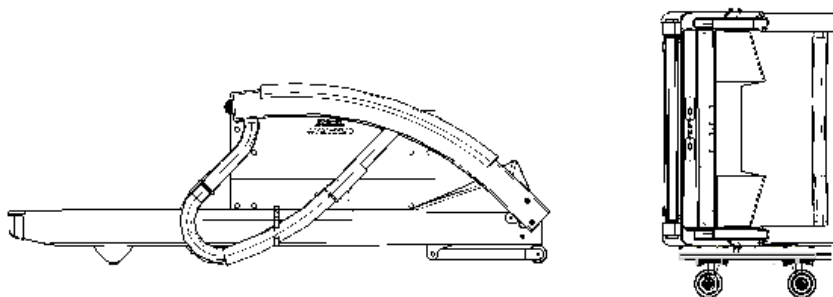

10. Ostrożnie zdejmij folię rozciągliwą, nylonowy pasek i opakowanie ochronne.
11. Następny krok, patrz instrukcja wstępnej konfiguracji.

Instrukcja wstępnej konfiguracji

Narzędzia potrzebne do montażu

- Klucz imbusowy 5/16 (w zestawie)

Bieżnia jest dostarczana z luźnymi poręczami umieszczonymi na ramie bieżni. Zaleca się zamocowanie poręczy we właściwym miejscu przed zdjęciem bieżni z podstawy skrzyni. Zapobiega to przecięciu wewnętrznych przewodów poprowadzonych od mocowania poręczy do silnika.

1. Obróć zespół poręczy do pozycji roboczej, włóż (2) śruby 3/8-16 i podkładkę zabezpieczającą 3/8 z każdej strony i dokładnie dokręć.
2. Zainstaluj (2) plastikowe zaślepki z każdej strony, aby uzyskać gotowy wygląd. Rysunek 5-1

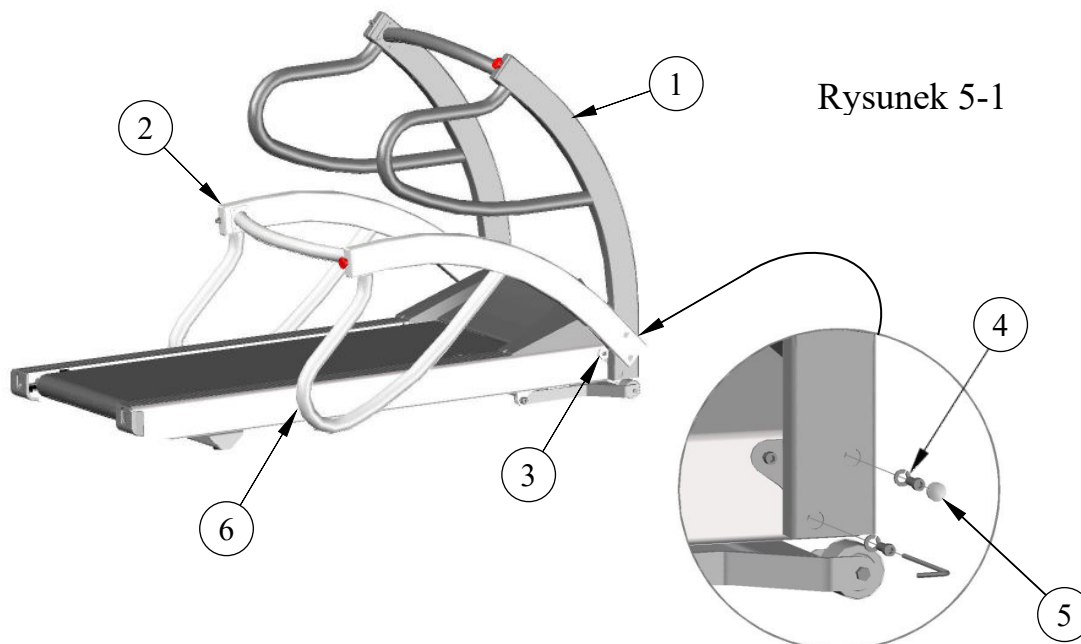

Rysunek 5-1

Lp.	Opis
1	Pozycja robocza
2	Pozycja transportowa
3	Punkt przegubu
4	Włóż (2) podkładki i śruby z każdej strony
5	Włóż (2) zaślepki z każdej strony
6	Składając poręcz, umieść karton między ramą a poręczą, aby zapobiec uszkodzeniu poręczy.

Zespół sterowania TMX428CP i TMX58

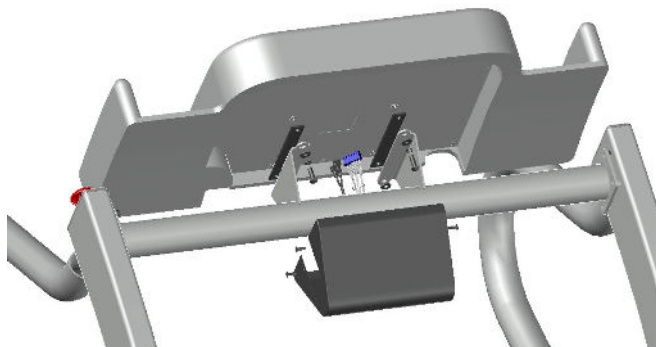

Rysunek 5-2

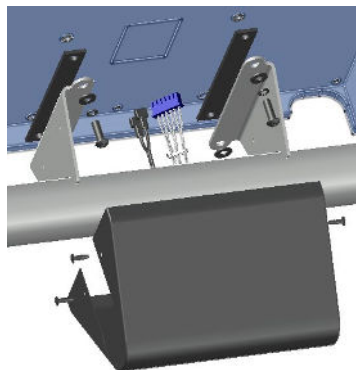

Rysunek 5-3

3. Rysunek 5-2 przedstawia elementy montażowe dołączone do dostawy bieżni. Zawartość zestawu:

- (4) Śruby ¼-20
- (1) Czarna osłona
- (4) Śruby #10-32
- (2) Gumowe izolatory
- (4) Podkładki

4. Podłącz 6-stykowe złącze elektryczne do złącza J8 i szybkozłącze do złączy BC4 i BC5 z tyłu konsoli ekranu LCD ze złączy wewnątrz poprzecznego wspornika poręczy.

5. Przymocuj konsolę do wsporników konsoli za pomocą dostarczonego sprzętu w kolejności pokazanej na rysunku 5-3. Pamiętaj, aby między stalową powierzchnią montażową a tylną częścią konsoli umieścić gumowe podkładki. Równomiernie dokręć śruby.

6. Umieść czarną pokrywę i dopasuj otwory z boku uchwytu do otworów w pokrywie. Zamocuj pokrywę za pomocą (4) śrub #10-32.

Ustawienie

Umieść bieżnię na solidnej i równej twardej powierzchni bez fug. Poniższa ilustracja przedstawia minimalne zalecane odległości między krawędziami bieżni i wszelkimi przeszkodami, umożliwiające zejście z niej i zapewniające bezpieczeństwo. Zwróć uwagę, że operator powinien znajdować się przy wyłączniku awaryjnym.

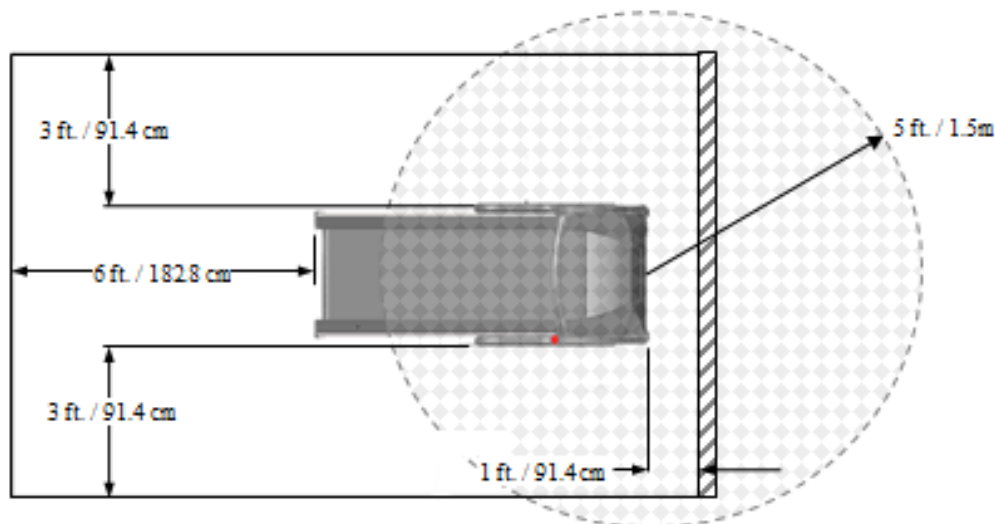

OSTRZEŻENIE

Urządzenia TMX428 i TMX428CP są zgodne z klasą B przepisów FCC w zakresie emisji elektromagnetycznej. Zaleca się, aby nie umieszczać bieżni bliżej niż 5 stóp (1,5 m) od wrażliwych urządzeń elektronicznych w pomieszczeniu lub w sąsiednim pomieszczeniu. W przypadku wystąpienia problemu z zakłóceniami należy odsunąć bieżnię dalej od czulego urządzenia, przenieść którekolwiek z urządzeń w inne miejsce lub skonsultować się ze specjalistą EMI w celu uzyskania informacji na temat sposobów ochrony pomieszczenia przed promieniowaniem elektromagnetycznym.

Nie umieszczaj urządzenia na grubej wykładzinie lub o długim włosiu. Taka wykładzina może powodować niestabilność lub gromadzenie się ładunków elektrostatycznych, a włókna mogą zostać wciągnięte przez taśmę i uszkodzić urządzenie.

Upewnij się, że kable zasilające nie przechodzą przez ciągi komunikacyjne. Odsłonięte przewody zasilające mogą spowodować upadek i obrażenia.

Trzymaj przewody z dala od źródeł wilgoci, takich jak spa lub fontanny. Wilgoć może spowodować nieprawidłowe działanie obwodów elektronicznych.

Konfiguracja końcowa — regulacja prowadzenia taśmy

UWAGA: Ponieważ ta regulacja nie jest objęta gwarancją, ważne jest, aby dokładnie zapoznać się z niniejszą instrukcją przed przystąpieniem do dalszych czynności. Nierówne podłogi przyspieszają niewspółosiowość taśmy. Taka sytuacja może wymagać częstszych regulacji, aby zapobiec uszkodzeniu taśmy.

System prowadzenia taśmy MasterTrack® znacznie zmniejsza potrzebę regulacji taśmy na bieżni. Jednakże, kiedy uruchamiasz bieżnię po raz pierwszy, może zajść potrzeba wyregulowania prowadzenia taśmy, aby dopasować się do podłogi. Dostosowanie prowadzenia może być konieczne także w przypadku przeniesienia maszyny w inne miejsce. (Patrz **Regulacja prowadzenia taśmy**).

Konfiguracja końcowa — Regulacja naciągu taśmy

Taśma bieżni TRACKMASTER® została wstępnie naprężona w fabryce i pracowała przez minimum 4 godziny przed wysyłką. Może być jednak konieczne wyregulowanie naciągu taśmy po uruchomieniu bieżni w docelowym miejscu. Luźna taśma ma tendencję do wahaniasię lub przywierania przy dużym nacisku stóp. Jeśli taśma wymaga naciągnięcia, procedurę regulacji można znaleźć w (**patrz Regulacja naciągu taśmy**).

UWAGA: Niewłaściwa regulacja może spowodować wahanie bieżni i zagrożenie potknięciem się i upadkiem. Ponieważ ta regulacja nie jest objęta gwarancją, ważne jest, aby dokładnie zapoznać się z niniejszą instrukcją przed przystąpieniem do dalszych czynności.

Konfiguracja końcowa — regulacja naciągu paska napędowego

Napięcie paska napędowego jest ustawione fabrycznie w celu zminimalizowania konieczności przeprowadzania czynności konserwacyjnych. Jeżeli pojawiają się oznaki, że pasek napędowy rozciągnął się i poluzował, zapoznaj się z rozdziałem 7 Konserwacja zapobiegawcza, aby uzyskać informacje na temat procedury regulacji. Oznakami rozciągniętego paska napędowego może być zwiększony hałas podczas pracy urządzenia.

UWAGA: Ponieważ ta regulacja nie jest objęta gwarancją, ważne jest, aby dokładnie zapoznać się z niniejszą instrukcją przed przystąpieniem do dalszych czynności.

Konfiguracja końcowa — Procedura dot. wtyczki testowej

Każda bieżnia TRACKMASTER® serii TMX428 posiada wtyczkę testową RS-232, która pozwala przetestować działanie bieżni bez podłączania modułu EKG. Wtyczka jest przymocowana do ramy rzepem po lewej stronie bieżni. Wtyczka służy wyłącznie do testowania bieżni. Nie stawaj na bieżni ani nie korzystaj z niej podczas testowania.



Przód bieżni

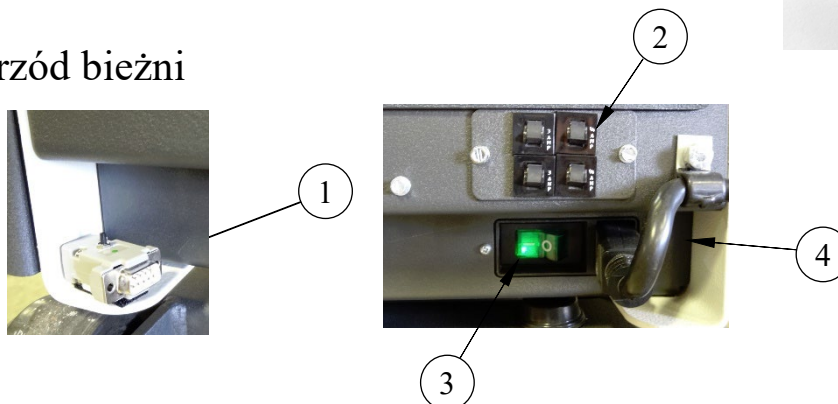

Lp.	Opis
1	Wtyczka testowa znajduje się po lewej stronie
2	Tablica wyłączników
3	Główny wyłącznik zasilania
4	Przewód zasilający

Aby użyć wtyczki testowej, należy postępować zgodnie z następującą procedurą:

1. Wyłącz zasilanie bieżni.
2. Odłącz kabel interfejsu RS232 lub USB od bieżni i podłącz złącze testowe.
3. Naciśnij i przytrzymaj przycisk na złączu testowym i włącz zasilanie bieżni. Nie puszczaj dopóki bieżnia nie zacznie się podnosić.
4. Gdy bieżnia zacznie się unosić, każde naciśnięcie przycisku powinno spowodować podniesienie bieżni o 5%.
5. Gdy bieżnia osiągnie 20% nachylenia, kolejne naciśnięcie przycisku uruchomi taśmę.
6. Po uruchomieniu taśmy bieżni każde naciśnięcie przycisku powinno zwiększyć prędkość o 2,5 mph (4 km/h).
7. Gdy bieżnia osiągnie prędkość 10,0 mph (16 km/h), każde naciśnięcie przycisku zmniejsza prędkość o 2,5 mph (4 km/h), a jednocześnie zmniejsza nachylenie bieżni w krokach co 5%.
8. Po osiągnięciu minimalnych wartości prędkości i nachylenia kolejne naciśnięcie przycisku powinno spowodować zatrzymanie taśmy.

UWAGA: Pomyślne zakończenie poprzedniej procedury testowej gwarantuje, że bieżnia jest w pełni funkcjonalna i reaguje na sygnały sterujące.

UWAGA: Niepomyślne zakończenie powyższej procedury testowej wskazuje na problem z konfiguracją. Zadzwoń do firmy Full Vision lub jednego z jej autoryzowanych przedstawicieli, aby rozwiązać problem z procedurą dotyczącą wtyczki testowej.

9. Usuń złącze testowe i umieść je z powrotem w uchwycie mocowanym na rzep.
10. Ponownie podłącz kabel interfejsu RS232 lub USB do komputera głównego. Możesz rozpocząć procedurę konfiguracji zaleconą przez dostawcę sprzętu do badań medycznych.

Lokalizacja dostępu do komunikacji

Porty komunikacyjne znajdują się z przodu bieżni w pobliżu środka urządzenia.

Obydwa porty oferują jednakowe możliwości komunikacyjne. Standardowy port RS232 „żeński” i nowy port USB „B” zapewniają możliwość podłączenia różnych urządzeń.

Aby móc komunikować się z bieżnią TRACKMASTER®, należy zainstalować na komputerze głównym odpowiedni sterownik USB. Sterownik USB jest dostarczany na dołączonym dysku flash. Możesz pobrać odpowiedni sterownik do systemu operacyjnego posiadanego komputera ze strony <http://www.ftdichip.com/Drivers/VCP.htm>. Korzystając z portu USB upewnij się, że jego konfiguracja jest zgodna z identyfikacją portu w oprogramowaniu.

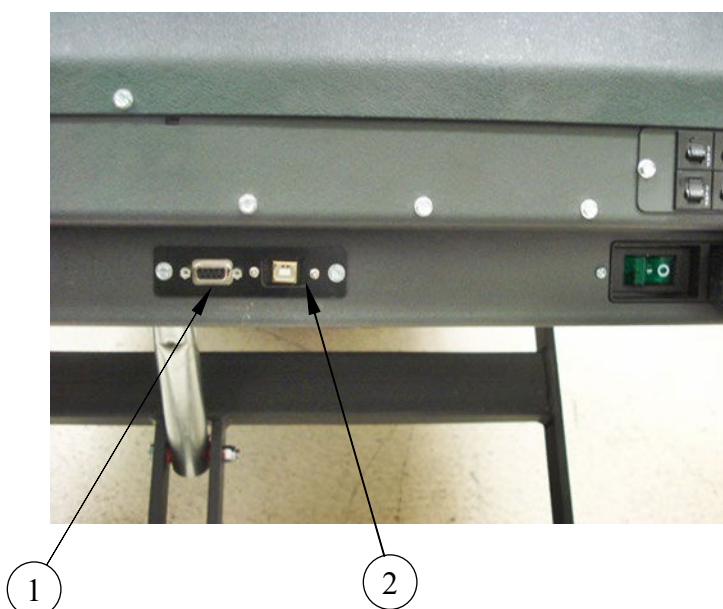

Lp.	Opis
1	Port RS232 „żeński”
2	Port USB „B”

Instrukcja obsługi

Przed przystąpieniem do obsługi modelu TMX428 i TMX428CP zapoznaj się z następującymi funkcjami kontroli bezpieczeństwa bieżni.

Testy bezpieczeństwa elektrycznego

Za bezpieczeństwo elektryczne tej instalacji odpowiada klient, a nie firma Full Vision, Inc (TRACKMASTER®). W przypadku szpitali należy skontaktować się z miejscowym technikiem biomedycznym, elektrykiem lub wykwalifikowanym personelem technicznym. Poza szpitalem należy skontaktować się z zaprzyjaźnionym szpitalem, który oferuje takie usługi.

Przed użyciem bieżni należy zlecić wykwalifikowanemu personelowi wykonanie poniższego testu:

- Test napięcia sieci AC w celu sprawdzenia, czy gniazdo zasilania jest prawidłowo okablowane.
- Test ciągłości uziemienia w celu sprawdzenia, czy cały odsłonięty metal jest prawidłowo uziemiony.
- Próba upływności w celu sprawdzenia, czy sprzęt przechodzi wszystkie odpowiednie próby upływności.

Miejscowy technik biomedyczny, elektryk lub wykwalifikowany personel techniczny może znaleźć instrukcje dotyczące przeprowadzenia tych testów w instrukcji obsługi bieżni TMX428 / TMX428CP

Sterowanie

Bieżnia TMX428 jest wyposażona w trzy elementy sterujące: wyłącznik zasilania, wyłącznik awaryjny i linkę bezpieczeństwa. Wyłącznik zasilania znajduje się na tylnym panelu, wyłącznik awaryjny znajduje się na prawej szynie, a linka bezpieczeństwa znajduje się na lewej poręczu (opcjonalnie po przeciwnej stronie).

Sterowanie bieżnią

- Włącz wyłącznik zasilania (I).
- Użyj sterowania, aby uruchomić bieżnię, wyregulować prędkość i nachylenie bieżni, przejść przez etapy ćwiczeń, zakończyć sesję ćwiczeń i wyłączyć bieżnię. Opis znajduje się w instrukcji obsługi odpowiedniego sprzętu sterującego.

Włącznik zasilania

Włącznik zasilania kontroluje zasilanie bieżni prądem zmiennym. Pozycja ON (I) włącza zasilanie. Pozycja Off (O) wyłącza zasilanie.

Wyłącznik awaryjny

Wyłącznik awaryjny to urządzenie zabezpieczające używane w sytuacjach awaryjnych do zatrzymania bieżni.

PRZESTROGA: Gdy przycisk zatrzymania awaryjnego (ESB) zostanie włączony lub wciśnięty w pozycji zamkniętej, taśma bieżni zatrzyma się i utrzyma poziom nachylenia.

Aby zwolnić wyłącznik awaryjny, obróć przycisk o ¼ obrotu w kierunku zgodnym z ruchem wskazówek zegara lub pociągnij, aby zwolnić. Bieżnia powróci do nachylenia 0,0%.

UWAGA: Użycie wyłącznika awaryjnego może spowodować przerwanie testu.

Kontrola wyłącznika awaryjnego

UWAGA: Co miesiąc **sprawdzaj** prawidłowe działanie zespołu wyłącznika.

- Gdy taśma porusza się ze stosunkowo dużą prędkością, naciśnij wyłącznik awaryjny. Taśma bieżni powoli się zatrzyma i utrzyma nachylenie. Aby zwolnić wyłącznik awaryjny, obróć przycisk o $\frac{1}{4}$ obrotu w kierunku zgodnym z ruchem wskazówek zegara lub pociągnij, aby zwolnić. Bieżnia powróci do nachylenia 0,0%.
- Jeśli bieżnia jest używana z urządzeniem głównym lub do testów klinicznych, operator powinien znajdować się w odległości zapewniającej łatwy dostęp do wyłącznika zatrzymania awaryjnego.

OSTRZEŻENIE: Kiedy przycisk zatrzymania awaryjnego (ESB) jest włączony lub wciśnięty w pozycji zamkniętej, taśma bieżni powoli się zatrzyma.

- Użyj sterowania, aby zakończyć sesję ćwiczeń i wyłączyć bieżnię.

Wyłącznik linki bezpieczeństwa

Wyłącznik linki bezpieczeństwa to zabezpieczenie używane przez pacjenta w sytuacjach awaryjnych w celu zatrzymania bieżni.

PRZESTROGA: Po aktywacji linki bezpieczeństwa, gdy urządzenie jest uruchomione, bieżnia zwalnia w kontrolowany sposób od 2,5 mph (4 km/h) na sekundę do 0,0 mph (0,0 km/h). Nachylenie bieżni jest utrzymywane, a taśma blokuje się po osiągnięciu prędkości 0,0 mph (0,0 km/h) na 3 minuty lub do ponownego załączenia zasilania.

Aby ponownie przymocować linkę bezpieczeństwa, przyczep klips lub magnes w pierwotnym położeniu na wyłączniku. Bieżnia powróci do nachylenia 0,0%.

UWAGA: Użycie wyłącznika linki bezpieczeństwa może spowodować przerwanie testu.

Przymocowany klips opaski na nadgarstek*Odlączony klips opaski na nadgarstek**Przymocowany klips magnetyczny**Odlączony klips magnetyczny*

Uwaga: Aby bieżnia działała zgodnie z przeznaczeniem, klips linki bezpieczeństwa musi być zamocowany, a „Sekwencja załączania” musi zostać zakończona.. Jeśli bieżnia otrzyma polecenie startu przed osiągnięciem zerowego nachylenia, odrzuci takie polecenie i przejdzie w tryb błędu. W tym trybie błędu bieżnia nie reaguje na żadne polecenie startu. Można zauważyć zmianę nachylenia bieżni, ale taśma nie uruchomi się. Aby wyjść z trybu błędu, należy wykonać główny cykl zasilania bieżni. Podczas „Sekwencji załączania” maksymalne opóźnienie może wynieść 45 sekund. Naciśnięcie przycisku zatrzymania awaryjnego lub aktywacja linki bezpieczeństwa powoduje również wejście w „Sekwencję załączania”.

Uwaga: Naciśnięcie CZERWONEJ nakładki na linie bezpieczeństwa przez dłużej niż 3/4 sekundy spowoduje aktywację linki bezpieczeństwa. Po osiągnięciu prędkości 0,0 mph (0,0 km/h) bieżnia przechodzi w tryb „Sekwencji załączania”, w którym przelacza się na pozycję spoczynkową. Poczekaj, aż bieżnia osiągnie wspomnianą powyżej pozycję spoczynkową, w której nieukończenie „Sekwencji załączania” spowoduje uruchomienie trybu błędu, a bieżnia przestanie reagować na polecenia uruchomienia.

Uwaga: Podczas resetowania klipsa linki bezpieczeństwa lub magnesu może dojść do przerwy w komunikacji między systemem komputera głównego a bieżnią.

Kontrola wyłącznika linki bezpieczeństwa

UWAGA: Co miesiąc sprawdzaj prawidłowe działanie zespołu wyłącznika linki bezpieczeństwa.

- Gdy taśma porusza się ze stosunkowo dużą prędkością, pociągnij opaskę na nadgarstek lub magnes, aby ją aktywować.

PRZESTROGA: Po aktywacji linki bezpieczeństwa bieżnia zwalnia w kontrolowany sposób od 2,5 mph (4,0 km/h) na sekundę do 0,0 mph (0,0 km/h) i zatrzymuje się na poziomie 0,0 mph (0,0 km/h) na 3 minuty lub do momentu włączenia zasilania.

- Taśma zapewnia opór uniemożliwiający swobodny ruch powierzchni tocznej. Aby ponownie przymocować linkę bezpieczeństwa, przyczep klips lub magnes w pierwotnym położeniu na wyłączniku. Bieżnia powróci do nachylenia 0,0%.
- Użyj sterowania, aby zakończyć sesję ćwiczeń i wyłączyć bieżnię.

Tryb sekwencji załączania bieżni

Bieżnia wchodzi w tryb „Sekwencji załączania” podczas przywracania ustawień po niektórych scenariuszach zatrzymania.

W tym trybie bieżnia przeprowadza kontrolę wewnętrzną, wracając do pozycji spoczynkowej, tj. punktu zerowego nachylenia. Pamiętaj, aby NIE naciskać przycisku „Start”, dopóki bieżnia nie zakończy sekwencji załączania. Po zakończeniu sekwencji załączania czasami można usłyszeć charakterystyczne kliknięcie.

Utrata komunikacji z systemem głównego komputera

Bieżnia wyposażona jest w port RS232 lub USB do komunikacji z systemem Stress Host. Do utraty komunikacji z bieżnią może dojść z powodu wielu czynników, takich jak uszkodzenie kabla interfejsu lub złącza, poluzowanie połączenia, zaciśnięcie lub zaplątanie kabla itp. Jeśli podczas działania bieżni dojdzie do utraty komunikacji, bieżnia będzie stopniowo zwalniać z prędkością 0,5 mph (0,8 km/h) na sekundę aż do całkowitego zatrzymania. Nachylenie bieżni jest utrzymywane, a taśma blokuje się na 3 minuty. Komunikacja między komputerem głównym a bieżnią została utracona, w związku z czym w systemie komputera głównego wyświetli się komunikat o błędzie wskazujący na utratę komunikacji z bieżnią.

Sprawdź, czy kabel komunikacyjny nie jest uszkodzony lub czy wtyk nie wypadł z gniazda. Ponowne podłączenie kabla spowoduje nawiązanie komunikacji z systemem komputera głównego, a komunikat o błędzie w komputerze głównym zniknie. Naciśnij przycisk „Start” w systemie komputera głównego, aby wznowić cykl testu wysiłkowego z prędkością i nachyleniem zadanymi przez system komputera głównego.

Utrata komunikacji z powodu przekroczenia limitu czasu

Jeśli komunikacja między systemem komputera głównego a bieżnią zostanie utracona na 2,5 sekundy (opcjonalnie na 4 sekundy), może zostać wyświetlony komunikat „Przekroczenie limitu czasu komunikacji”. Jeśli przekroczony zostanie limit czasu komunikacji podczas pracy bieżni, bieżnia będzie stopniowo zwalniać z prędkością 0,5 mph (0,8 km/h) na sekundę aż do całkowitego zatrzymania. Nachylenie bieżni jest utrzymywane, a taśma blokuje się na 3 minuty. System komputera głównego może na chwilę wyświetlić komunikat „Brak komunikacji”, a następnie wznowić komunikację. Naciśnij przycisk „Start” w systemie komputera głównego, aby wznowić cykl testu wysiłkowego z prędkością i nachyleniem zadanymi przez system komputera głównego. Jeśli wykonanie powyższych czynności nie spowoduje ponownego uruchomienia cyklu testu, należy zakończyć test i rozpocząć nowy test wysiłkowy. Bieżnia przyjmie nachylenie odpowiednie dla pozycji spoczynkowej. Rozpocznie się cykl testu wysiłkowego (taśma zacznie się poruszać) z prędkością i nachyleniem zadanymi przez system komputera głównego.

Instrukcja programowalnego sterowania TMX428CP

Model TRACKMASTER® TMX428CP z programowalnym sterowaniem to bieżnia o podwójnym zastosowaniu, umożliwiającą próby wysiłkowe pracy serca lub ocenę $\dot{V}O_2$ płuc. Wyświetlacz automatycznie zmienia się z niebieskiego pełnego ekranu informacyjnego (zwykle spotykanego w bieżniach fitness) na czarny ekran z kontrolowaną komunikacją. W tym trybie wszystkie przyciski sterujące na konsoli są wyłączone, z wyjątkiem dwóch wyłączników znajdujących się w lewym dolnym i prawym dolnym rogu sterowania. Po zamknięciu komunikacji wyświetlacz powróci do pełnego ekranu informacyjnego.

WYŚWIETLACZ TRYBU TESTOWEGO

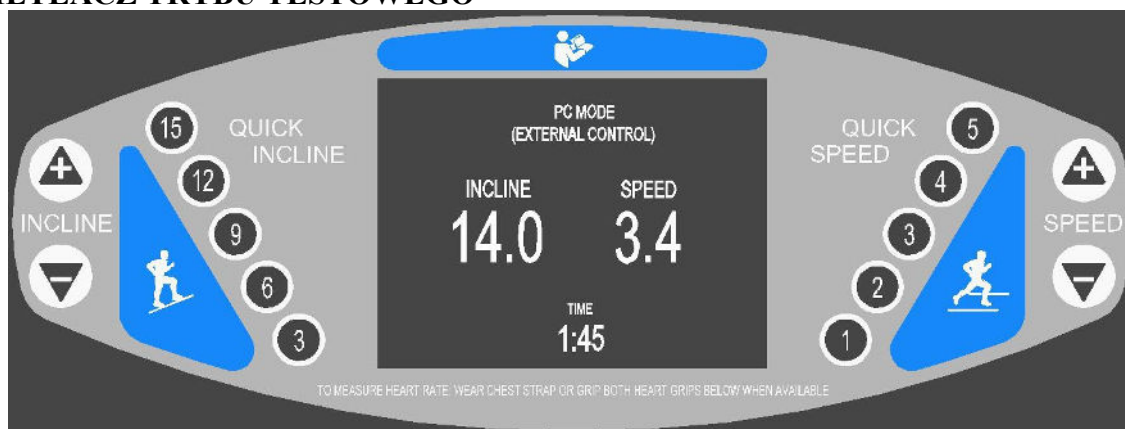

Model TRACKMASTER® TMX428CP ze sterowaniem to w pełni funkcjonalna, wolnostojąca bieżnia fitness odpowiednia do rehabilitacji i ogólnych zastosowań fitness. Dodatkowo jest dostarczana z 10 wstępnie zaprogramowanymi treningami, w tym wstępnie zaprogramowanymi programami treningowymi i interwałowymi programami treningowymi fitness, a także 5 treningami do zdefiniowania przez użytkownika.

WYŚWIETLACZ TRYBU RĘCZNEGO

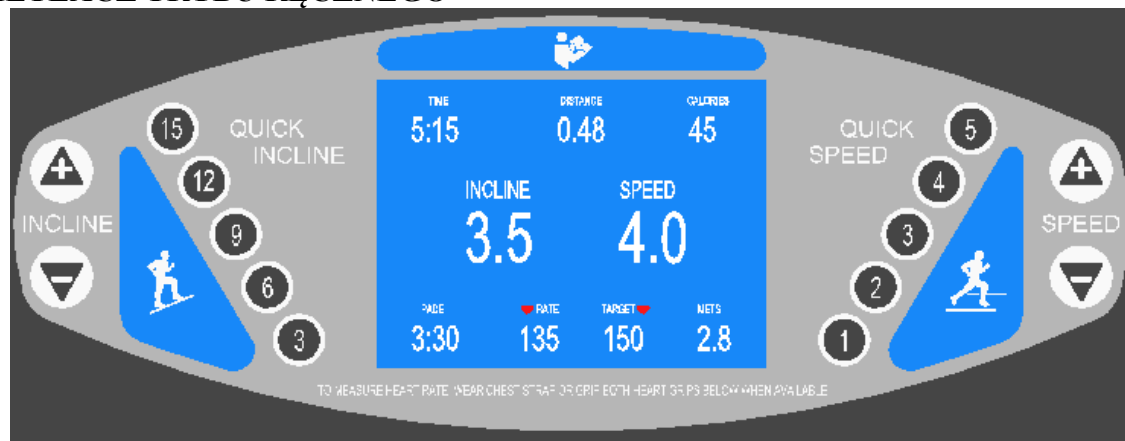

Wyświetlacz panelu sterowania: Niebieski ekran na środku konsoli dostarcza informacji o tym, jak rozpocząć trening i zapewnia ciągłe dane o wydajności użytkownika przez cały czas trwania sesji treningowej. Dodatkowo służy jako interfejs użytkownika umożliwiający opcjonalne wprowadzenie informacji o użytkowniku przed rozpoczęciem nowego treningu. Na ekranie pojawi się monit o wprowadzenie wagi, wieku i płci, aby komputer pokładowy mógł obliczyć dokładniejsze spalanie kalorii i docelowe tętno. Pomiar tętna jest możliwy przez uchwyty kontaktowe lub wykorzystanie bezprzewodowego zegarka lub opaski na klatkę piersiową. Ekran wyświetlacza pozwala użytkownikowi jednocześnie monitorować: czas, prędkość, nachylenie, przebytą odległość, tempo, aktualne tętno, spalone kalorie i METS.

Na niebieskim ekranie są wyświetlane następujące informacje dotyczące wydajności i informacje zwrotne:

Czas: Czas sesji treningowej od ruszenia taśmy do naciśnięcia przycisku zatrzymania.

Prędkość: Prędkość, z jaką porusza się taśma. Taśma zaczyna ruch z prędkością od 0,1 mph i ma prędkość maksymalną 15,0 mph. Prędkość taśmy można zwiększać lub zmniejszać co 0,1 mph. Prędkość może być wyświetlana w km/h.

Nachylenie: Stopień nachylenia powierzchni, po której chodzisz. Początkowe nachylenie wynosi 0%, maksymalnie 25%. Stopień nachylenia można zwiększać lub zmniejszać co 0,5%.

Odległość: Pokonana odległość w milach podczas sesji treningowej od ruszenia taśmy do naciśnięcia przycisku zatrzymania. Odległość jest mierzona w 0,1 mili. Odległość może być wyświetlana w kilometrach.

Tętno: Aktualne tętno użytkownika obliczane w uderzeniach na minutę podczas noszenia bezprzewodowej opaski na klatkę piersiową, bezprzewodowego zegarka lub korzystania z uchwytów kontaktowych.

Kalorie: Przybliżone obliczenie łącznego wydatku K-CAL podczas treningu na podstawie masy ciała i poziomu trudności.

Tempo: Wyświetla liczbę minut potrzebnych do przebiegnięcia jednej mili lub kilometra.

METS: Wyświetla poziom MET.

UWAGA: Przed naciśnięciem jakichkolwiek przycisków sterowania TRACKMASTER® musisz założyć opaskę linki bezpieczeństwa na nadgarstek.

Linka bezpieczeństwa: Ten wyłącznik znajduje się na konsoli w prawej dolnej części, na prawo od środka. Używa się go w połączeniu z linką i opaską na nadgarstek, którą użytkownik powinien nosić przez cały czas korzystania z bieżni TRACKMASTER®. Na drugim końcu linki znajduje się plastikowy element w kształcie litery „C” lub magnes, który łączy linkę bezpieczeństwa wymaganą do pracy urządzenia. Wystarczy założyć klips na czerwony przycisk wyłącznika lub umieścić magnes z powrotem na słupku. Bieżnia TRACKMASTER® została tak zaprojektowana, aby po aktywacji linki bezpieczeństwa wszystkie funkcje zostały wyłączone. Praca nie może zostać wznowiona, dopóki klips w kształcie litery „C” lub magnes ponownie nie znajdzie się w położeniu roboczym.

Opis przycisków panelu sterowania:

Przycisk Start: Zielony przycisk Start służy do rozpoczęcia sesji treningowej. Gdy nowy użytkownik stanie na maszynie i na ekranie zostaną wyświetlone informacje dotyczące uruchomienia, naciśnięcie przycisku Start natychmiast rozpocznie 3-sekundowe odliczanie do rozpoczęcia ruchu taśmy z minimalną prędkością. Jeśli użytkownik wcześniej wybrał wstępnie zaprogramowany trening, naciśnięcie przycisku Start rozpocznie pierwszą fazę programu.

Przyciski Stop: Czerwone przyciski Stop w kształcie ośmiokąta służą do zakończenia sesji ćwiczeń. Każde ich naciśnięcie podczas sesji treningowej powoduje łagodne zatrzymanie taśmy i zablokowanie w miejscu na 2 minuty lub do rozpoczęcia nowej sesji treningowej. Po naciśnięciu przycisku Stop nachylenie platformy bieżni zmniejszy się do 0 procent, a zbiorcze dane użytkownika będą wyświetlane przez 60 sekund. Aby rozpocząć nową sesję treningową, naciśnij przycisk Start lub przycisk Program.

Przycisk Enter: Żółty przycisk Enter służy do wprowadzania wagi, wieku i płci użytkownika po wyświetleniu monitu na ekranie na początku sesji treningowej, a także do wprowadzania danych podczas tworzenia lub modyfikowania programów treningowych.

Przycisk Cool Down: Niebieski przycisk Cool Down będzie stopniowo zmniejszać prędkość taśmy o 0,1 mph lub km/h i stopniowo zmniejszać nachylenie o 0,5% w ciągu 90 sekund, aż taśma zatrzyma się, a nachylenie spadnie do 0%.

Przycisk Program / Select: Czarny przycisk programu wywołuje listę wstępnie zaprogramowanych treningów i służy do wybierania segmentów treningów podczas tworzenia lub modyfikowania programu treningowego.

Zwalnianie: Trójkątny przycisk zwalniania zmniejsza prędkość taśmy o 0,1 mph lub km/h przy każdym naciśnięciu podczas ruchu taśmy. Naciśnięcie i przytrzymanie przycisku zwalniania w czasie ruchu taśmy spowoduje szybsze zmniejszanie prędkości taśmy do momentu zwolnienia przycisku.

Przyspieszanie: Trójkątny przycisk przyspieszania zwiększa prędkość taśmy bieżni o 0,1 mph lub km/h przy każdym naciśnięciu podczas ruchu taśmy. Naciśnięcie i przytrzymanie przycisku przyspieszania w czasie ruchu taśmy spowoduje szybsze zwiększanie prędkości taśmy do momentu zwolnienia przycisku.

Szybki wybór prędkości: Pięć (5) przycisków szybkiego wyboru prędkości pozwala szybko dostosować prędkość taśmy do wybranej prędkości od 1,0 do 5,0 mph lub od 1,0 do 5,0 km/h.

Zmniejszanie nachylenia: Trójkątny przycisk zmniejszania nachylenia zmniejsza nachylenie powierzchni o 0,5% po każdym naciśnięciu podczas ruchu taśmy. Naciśnięcie i przytrzymanie przycisku zmniejszania nachylenia w czasie ruchu taśmy zwiększa tempo zmiany nachylenia. Jednak osiągnięcieżądanego nachylenia wyświetlanego na ekranie informacyjnym po zwolnieniu przycisku może zająć kilka sekund.

Zwiększanie nachylenia: Trójkątny przycisk zwiększania nachylenia zwiększa nachylenie powierzchni o 0,5% przy każdym naciśnięciu podczas ruchu taśmy. Naciśnięcie i przytrzymanie przycisku zwiększania nachylenia w czasie ruchu taśmy zwiększa tempo zmiany nachylenia. Jednak osiągnięcieżądanego nachylenia wyświetlanego na ekranie informacyjnym po zwolnieniu przycisku może zająć kilka sekund.

Szybki wybór nachylenia: Pięć (5) przycisków szybkiego wyboru nachylenia pozwala szybko dostosować powierzchnię taśmy do wybranego nachylenia od 3% do 15%.

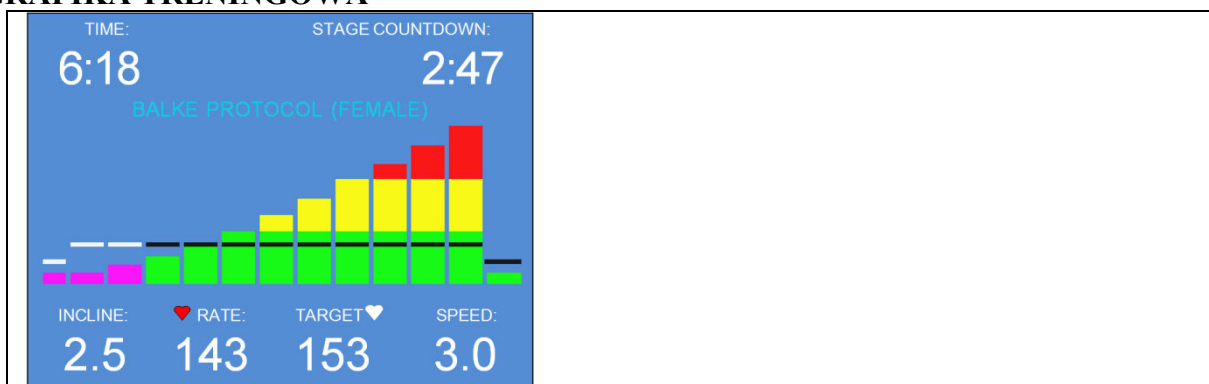
GRAFIKA TRENINGOWA

Cały trening jest przedstawiony w postaci kolorowego wykresu słupkowego, który przedstawia rosnącą intensywność treningu, a także postęp treningu i aktualne ustawienia bieżni. Te wartości mogą być wyświetlane w jednostkach metrycznych lub imperialnych.

Segmety, które zostały zakończone, zmieniają kolor na MAGENTA. W powyższym przykładzie pierwsze trzy (3) segmenty treningu zostały zakończone, pozostawiając jeszcze dziewięć (9) segmentów do zakończenia.

ZIELONA część paska przedstawia nachylenie od 0 do 10%

ŻÓŁTA część paska przedstawia nachylenie między 10% a 18%.



CZERWONA część paska przedstawia nachylenie od 18% do 25%.

CZARNE poziome paski przedstawiają prędkość taśmy bieżni. Po zakończeniu segmentu zmieniają kolor na BIAŁY.

OBSŁUGA RĘCZNA:

Domyślny ekran startowy pozwala użytkownikowi pominąć dane użytkownika, po prostu naciskając przycisk START. Aby wprowadzić dane użytkownika, wykonaj kroki 1-16. Ekran interfejsu użytkownika w łatwy sposób prowadzi użytkownika przez odpowiednie kroki, aby osiągnąć żadaną operację.

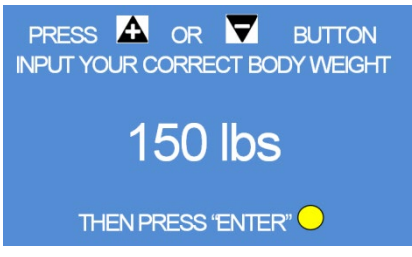
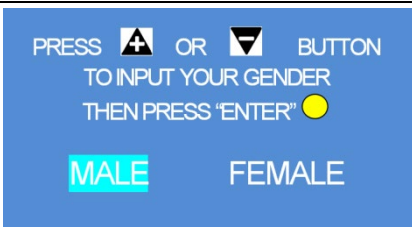
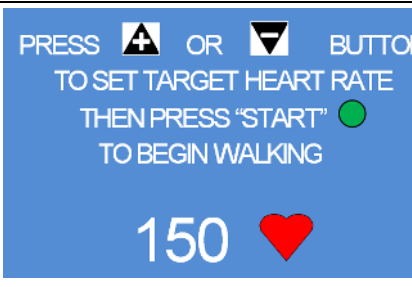
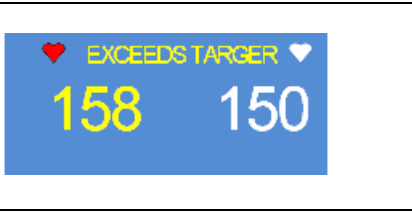
<ol style="list-style-type: none"> 1. Naciśnij przycisk ENTER, aby wprowadzić dane użytkownika. 2. Opcjonalnie naciśnij przycisk START, aby uruchomić bieżnię w niezdefiniowanym trybie biegu -LUB- 3. Naciśnij przycisk PROGRAM SELECT, aby wyświetlić i wybrać wstępnie zaprogramowany trening. Przejdź do kroku 15. 	<p>PRESS 'ENTER' ● TO INPUT USER INFORMATION</p> <p>PRESS 'START' ● TO BEGIN EXERCISE ROUTINE</p> <p>PRESS 'PROGRAM SELECT' ● TO BEGIN PROGRAM EXERCISE ROUTINE</p>
<ol style="list-style-type: none"> 4. Naciskaj przycisk + lub -, aż na ekranie pojawi się żądany wiek. 5. Naciśnij przycisk ENTER, aby kontynuować. 	<p>PRESS ▲ OR ▼ BUTTON TO INPUT YOUR AGE THEN PRESS 'ENTER' ●</p> <p>40</p>

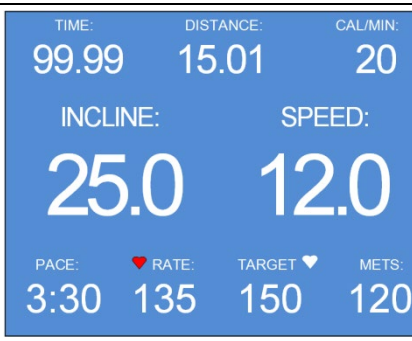
<p>6. Naciskaj przycisk + lub –, aż na ekranie pojawi się żądana waga.</p> <p>7. Naciśnij przycisk ENTER, aby kontynuować.</p>	
<p>8. Naciskaj przycisk + lub –, aż na ekranie pojawi się właściwa płeć.</p> <p>9. Naciśnij przycisk ENTER, aby kontynuować.</p>	
<p>10. Naciskaj przycisk + lub –, aż na ekranie pojawi się żądane tętno.</p> <p>11. Naciśnij START, aby rozpocząć marsz.</p> <p>UWAGA: Funkcja docelowego tętna jest dostępna tylko przy korzystaniu z bezprzewodowej opaski na klatkę piersiową lub zegarka do monitorowania tętna.</p>	
<p>UWAGA: Jeśli użytkownik przekroczy ustaloną docelową wartość tętna, na ekranie pojawi się migające ostrzeżenie, że docelowe tętno zostało przekroczone. Natomiast bieżnia nie zatrzyma się. O podjęciu dalszych działań decyduje użytkownik.</p>	
<p>12. Po naciśnięciu przycisku START w kroku 11, na ekranie pojawi się informacja, że taśma rozpocznie odliczanie do 3, jak pokazano po prawej stronie.</p>	
<p>13. Gdy taśma zacznie się przesuwać, można sterować nachyleniem i prędkością za pomocą przycisków + / –, a także przycisków prędkości fabrycznych na konsoli.</p> <p>14. Naciśnij przycisk STOP, aby natychmiast przerwać trening, lub naciśnij przycisk COOL DOWN, aby powoli zatrzymać taśmę.</p>	

OBSŁUGA PROGRAMÓW FABRYCZNYCH

Sterowanie oferuje 10 wstępnie zaprogramowanych treningów. Wybierz spośród (5) wstępnie zaprogramowanych programów treningowych i (5) interwałowych programów treningowych. Aby uzyskać dostęp do tych programów, wykonaj następujące kroki: opis (5) wstępnie zaprogramowanych programów treningowych został podany poniżej.

15. W kroku 3 użytkownik nacisnął przycisk PROGRAM SELECT, aby uzyskać dostęp do wstępnie zaprogramowanych treningów. Ten ekran wymaga, aby użytkownik wybrał wstępnie zaprogramowane programy treningowe, interwałowe programy treningowe fitness, albo zdefiniował własny trening za pomocą przycisków + / -. Gdy żądany program jest podświetlony, naciśnij żółty przycisk Enter, aby go wybrać. Jeśli użytkownik wybierze treningi fitness, przejdź do kroku 17. Jeśli użytkownik wybierze program zdefiniowany przez użytkownika, przejdź do kroku 19.

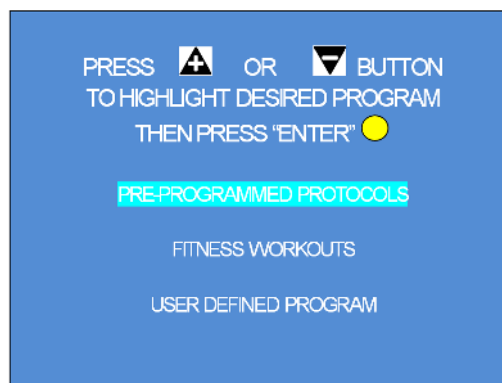

16. Naciskaj przycisk + lub -, aż zostanie wybrany żądany program treningowy. Po podświetleniu żądanego programu naciśnij zielony przycisk Start, aby rozpocząć trening. Szczegółowy opis każdego wstępnie zaprogramowanego programu treningowego został podany poniżej.

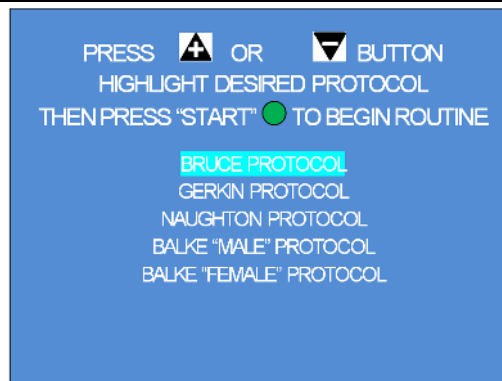

Dane wstępnie zaprogramowanego programu treningowego

Program treningowy Bruce'a

	Czas	Prędkość		Nachylenie
		km/h	mph	
Rozgrzewka	3 minuty	2,7	1,7	0%
Étap 1	3 minuty	2,7	1,7	10%
Étap 2	3 minuty	4,0	2,5	12%
Étap 3	3 minuty	5,7	3,4	14%
Étap 4	3 minuty	6,8	4,2	16%
Étap 5	3 minuty	8,1	5,0	18%
Étap 6	3 minuty	8,9	5,5	20%
Étap 7	3 minuty	8,9	6,0	22%
Uspokojenie	3 minuty	2,7	1,7	0%

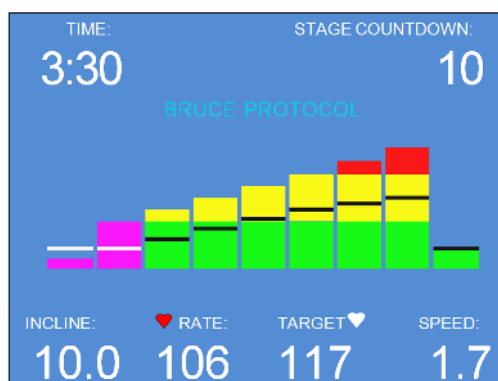

Program treningowy Gerkina (test strażaka)

	Czas	Prędkość km/h / mph		Nachylenie
Rozgrzewka	3 minuty	4,8	3,0	0%
Etap 1	1 minuta	7,2	4,5	0%
Etap 2	1 minuta	7,2	4,5	2%
Etap 3	1 minuta	8,0	5,0	2%
Etap 4	1 minuta	8,0	5,0	4%
Etap 5	1 minuta	8,8	5,5	4%
Etap 6	1 minuta	8,8	5,5	6%
Etap 7	1 minuta	9,7	6,0	6%
Etap 8	1 minuta	9,7	6,0	8%
Etap 9	1 minuta	10,5	6,5	8%
Etap 10	1 minuta	10,5	6,5	10%
Etap 11	1 minuta	11,3	7,0	10%
Etap 12	1 minuta	11,3	7,0	12%
Etap 13	1 minuta	12,0	7,5	12%
Etap 14	1 minuta	12,0	7,5	14%
Etap 15	1 minuta	12,9	8,0	14%
Etap 16	1 minuta	12,9	8,0	16%
Uspokojenie	3 minuty	2,7	1,7	0%

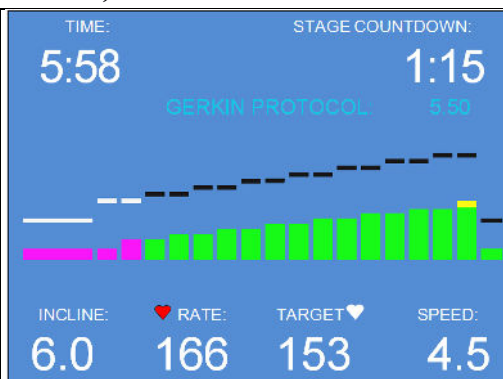

Program treningowy Naughton

	Czas	Prędkość km/h / mph		Nachylenie
Rozgrzewka	2 minuty	1,6	1,0	0%
Etap 1	2 minuty	3,2	2,0	0%
Etap 2	2 minuty	3,2	2,0	3,5%
Etap 3	2 minuty	3,2	2,0	7,0%
Etap 4	2 minuty	3,2	2,0	10,5%
Etap 5	2 minuty	3,2	2,0	14,0%
Etap 6	2 minuty	3,2	2,0	17,5%
Uspokojenie	3 minuty	1,6	1,0	0%

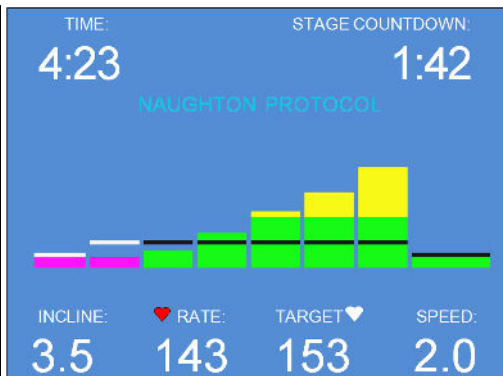

Balke — mężczyzna

	Czas	Prędkość km/h / mph		Nachylenie
Rozgrzewka	2 minuty	2,7	1,7	0%
Etap 1	1 minuta	5,3	3,3	0%
Etap 2	1 minuta	5,3	3,3	2%
Etap 3	1 minuta	5,3	3,3	3%
Etap 4	1 minuta	5,3	3,3	4%
Etap 5	1 minuta	5,3	3,3	5%
Etap 6	1 minuta	5,3	3,3	6%
Etap 7	1 minuta	5,3	3,3	7%
Etap 8	1 minuta	5,3	3,3	8%
Etap 9	1 minuta	5,3	3,3	9%
Etap 10	1 minuta	5,3	3,3	10%
Etap 11	1 minuta	5,3	3,3	11%
Etap 12	1 minuta	5,3	3,3	12%
Etap 13	1 minuta	5,3	3,3	13%
Etap 14	1 minuta	5,3	3,3	14%
Etap 15	1 minuta	5,3	3,3	15%
Etap 16	1 minuta	5,3	3,3	16%
Etap 17	1 minuta	5,3	3,3	17%
Etap 18	1 minuta	5,3	3,3	18%
Etap 19	1 minuta	5,3	3,3	19%
Etap 20	1 minuta	5,3	3,3	20%
Etap 21	1 minuta	5,3	3,3	21%
Etap 22	1 minuta	5,3	3,3	22%
etap 23	1 minuta	5,3	3,3	23%
etap 24	1 minuta	5,3	3,3	24%
Etap 25	1 minuta	5,3	3,3	25%
Uspokojenie	3 minuty	2,7	1,7	0%

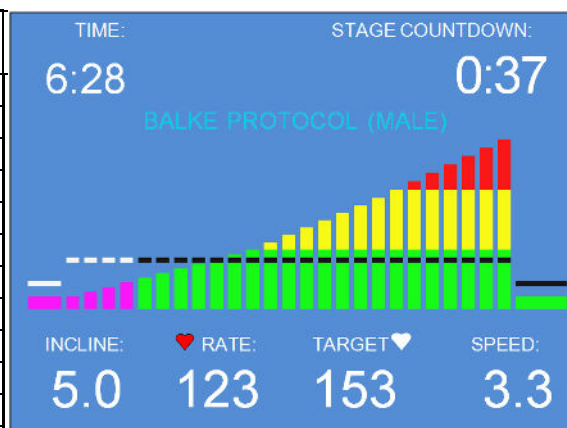
**Balke — kobieta**

	Czas	Prędkość km/h / mph		Nachylenie
Rozgrzewka	2 minuty	2,7	1,7	0%
Etap 1	1 minuta	4,8	3,0	0%
Etap 2	1 minuta	4,8	3,0	2,5%
Etap 3	1 minuta	4,8	3,0	5,0%
Etap 4	1 minuta	4,8	3,0	7,5%
Etap 5	1 minuta	4,8	3,0	10%
Etap 6	1 minuta	4,8	3,0	12,5%
Etap 7	1 minuta	4,8	3,0	15,0%
Etap 8	1 minuta	4,8	3,0	17,5%
Etap 9	1 minuta	4,8	3,0	20,0%
Etap 10	1 minuta	4,8	3,0	22,5%
Etap 11	1 minuta	4,8	3,0	25,0%
Uspokojenie	3 minuty	2,7	1,7	0%

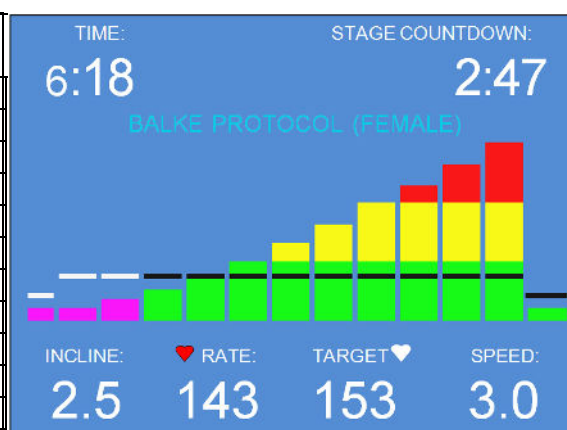

Dane wstępnie zaprogramowanego treningu fitness

17. Aby uzyskać dostęp do wstępnie zaprogramowanych treningów fitness, dokonaj wyboru za pomocą przycisków + / - i naciśnij żółty przycisk Enter.
18. Ekran po prawej stronie pokazuje (5) treningów fitness, spośród których użytkownik może wybierać. Wybierz żądany trening fitness, naciskając przycisk + / -, a następnie naciśnij żółty przycisk Enter, aby wprowadzić dane użytkownika lub naciśnij zielony przycisk Start, aby rozpocząć trening.

UWAGA: Intensywność każdego z interwałowych programów treningowych można zmienić, naciskając przyciski + / - w celu zmiany prędkości taśmy lub nachylenia. Sterowanie zapamięta to ustawienie podczas przechodzenia z jednego segmentu do drugiego.

PRESS  OR  BUTTON TO HIGHLIGHT DESIRED PROGRAM THEN PRESS 'ENTER' 

PRE-PROGRAMMED PROTOCOLS

FITNESS WORKOUTS

USER DEFINED PROGRAM

PRESS  OR  BUTTON TO HIGHLIGHT DESIRED PROGRAM THEN PRESS 'ENTER'  TO SELECT

INTERVAL WORKOUT

SPEED INTERVAL WORKOUT

HIGH INTENSITY SPEED INTERVAL WORKOUT

PEEK INTERVAL WORKOUT

HIGH INTENSITY PEEK INTERVAL WORKOUT

TRENING INTERWAŁOWY

	Czas	Prędkość km/h / mph		Nachylenie
Rozgrzewka	1,5 minuty	4,8	3,0	0%
Etap 1	1,5 minuty	5,6	3,5	5%
Etap 2	1,5 minuty	4,8	3,0	2%
Etap 3	1,5 minuty	5,6	3,5	7%
Etap 4	1,5 minuty	4,8	3,0	5%
Etap 5	1,5 minuty	5,6	3,5	9%
Etap 6	1,5 minuty	4,8	3,0	5%
Etap 7	1,5 minuty	5,6	3,5	12%
Etap 8	1,5 minuty	4,8	3,0	5%
Etap 9	1,5 minuty	5,6	3,5	12%
Uspokojenie	3,0 minuty	4,8	3,0	0%

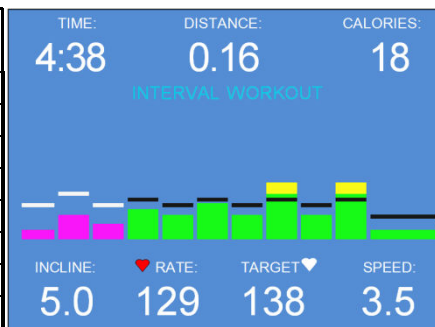

TRENING INTERWAŁOWY SZYBKOCIOWY

	Czas	Prędkość km/h / mph		Nachylenie
Rozgrzewka	1,5 minuty	4,0	2,5	0%
Etap 1	0,5 minuty	6,4	4,0	0%
Etap 2	1,5 minuty	4,0	2,5	0%
Etap 3	0,5 minuty	6,4	4,0	0%
Etap 4	1,5 minuty	4,0	2,5	0%
Etap 5	0,5 minuty	6,4	4,0	0%
Etap 6	1,5 minuty	4,0	2,5	0%
Etap 7	0,5 minuty	6,4	4,0	0%
Etap 8	1,5 minuty	4,0	2,5	0%
Etap 9	0,5 minuty	6,4	4,0	0%
Etap 10	1,5 minuty	4,0	2,5	0%
Etap 11	0,5 minuty	6,4	4,0	0%
Etap 12	1,5 minuty	4,0	2,5	0%
Etap 13	0,5 minuty	6,4	4,0	0%
Etap 14	1,0 minuta	4,0	2,5	0%
Uspokojenie	3,0 minuty	3,2	2,0	0%

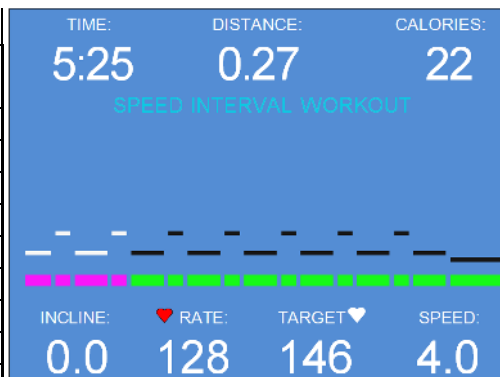
**TRENING INTERWAŁOWY O WYSOKIEJ INTENSYWNOŚCI**

	Czas	Prędkość km/h / mph		Nachylenie
Rozgrzewka	1,5 minuty	4,0	2,5	0%
Etap 1	1,5 minuty	6,4	4,0	0%
Etap 2	0,5 minuty	4,0	2,5	0%
Etap 3	1,5 minuty	6,4	4,0	0%
Etap 4	0,5 minuty	4,0	2,5	0%
Etap 5	1,5 minuty	6,4	4,0	0%
Etap 6	0,5 minuty	4,0	2,5	0%
Etap 7	1,5 minuty	6,4	4,0	0%
Etap 8	0,5 minuty	4,0	2,5	0%
Etap 9	1,5 minuty	6,4	4,0	0%
Etap 10	0,5 minuty	4,0	2,5	0%
Etap 11	1,5 minuty	6,4	4,0	0%
Etap 12	0,5 minuty	4,0	2,5	0%
Etap 13	1,5 minuty	6,4	4,0	0%
Etap 14	1,0 minuta	4,0	2,5	0%
Uspokojenie	3,0 minuty	3,2	2,0	0%

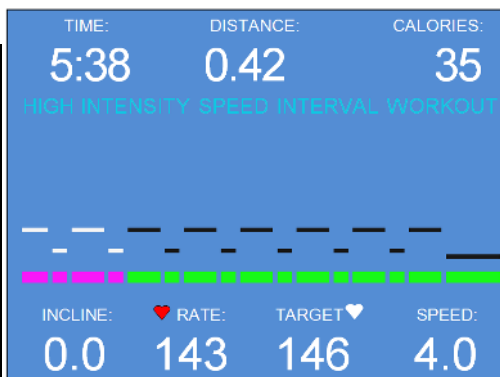

SZCZYTOWY TRENING INTERWAŁOWY

	Czas	Prędkość km/h / mph		Nachylenie
Rozgrzewka	1,5 minuty	4,0	2,5	0%
Etap 1	0,5 minuty	6,4	4,0	5%
Etap 2	1,5 minuty	4,0	2,5	3%
Etap 3	0,5 minuty	6,4	4,0	5%
Etap 4	1,5 minuty	4,0	2,5	3%
Etap 5	0,5 minuty	6,4	4,0	5%
Etap 6	1,5 minuty	4,0	2,5	3%
Etap 7	0,5 minuty	6,4	4,0	7%
Etap 8	1,5 minuty	4,0	2,5	5%
Etap 9	0,5 minuty	6,4	4,0	9%
Etap 10	1,5 minuty	4,0	2,5	7%
Etap 11	0,5 minuty	6,4	4,0	12%
Etap 12	1,5 minuty	4,0	2,5	10%
Etap 13	0,5 minuty	6,4	4,0	12%
Etap 14	1,0 minuta	4,0	2,5	3%
Uspokojenie	3,0 minuty	3,2	2,0	0%

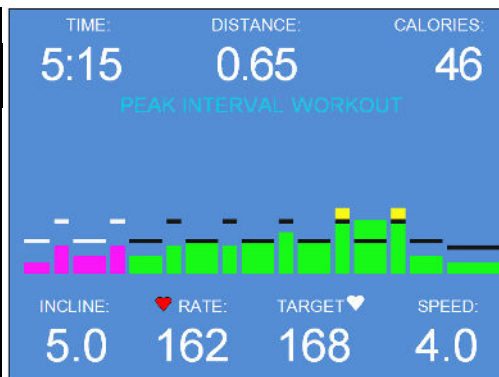
**SZCZYTOWY TRENING INTERWAŁOWY O DUŻEJ INTENSYWNOŚCI**

	Czas	Prędkość km/h / mph		Nachylenie
Rozgrzewka	1,5 minuty	4,0	2,5	0%
Etap 1	1,5 minuty	6,4	4,0	5%
Etap 2	0,5 minuty	4,0	2,5	3%
Etap 3	1,5 minuty	6,4	4,0	5%
Etap 4	0,5 minuty	4,0	2,5	3%
Etap 5	1,5 minuty	6,4	4,0	5%
Etap 6	0,5 minuty	4,0	2,5	3%
Etap 7	1,5 minuty	6,4	4,0	7%
Etap 8	0,5 minuty	4,0	2,5	5%
Etap 9	1,5 minuty	6,4	4,0	9%
Etap 10	0,5 minuty	4,0	2,5	7%
Etap 11	1,5 minuty	6,4	4,0	12%
Etap 12	0,5 minuty	4,0	2,5	10%
Etap 13	1,5 minuty	6,4	4,0	12%
Etap 14	1,0 minuta	4,0	2,5	3%
Uspokojenie	3,0 minuty	3,2	2,0	0%

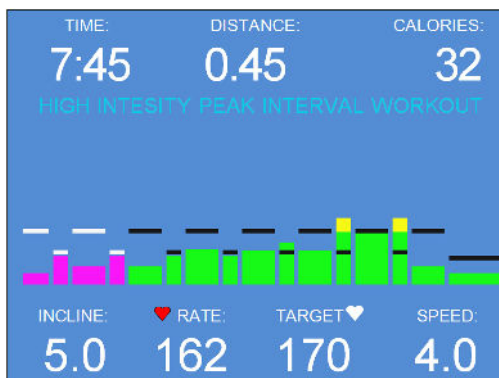

Programowanie zdefiniowane przez użytkownika

19. Aby uzyskać dostęp do menu treningów zdefiniowanych przez użytkownika, dokonaj wyboru za pomocą przycisków + / - i naciśnij żółty przycisk Enter.

UWAGA: Aby zmienić intensywność dowolnego z programów zdefiniowanych przez użytkownika, wystarczy nacisnąć przycisk + / - w celu zmiany prędkości taśmy lub nachylenia. Komputer zapamięta to ustawienie podczas przechodzenia z jednego segmentu do drugiego.

20. Ekran po prawej stronie pokazuje (5) treningów niestandardowych, spośród których użytkownik może wybierać. Sterowanie pozwala zaprogramować 10 treningów. Wybierz żądany trening niestandardowy, naciskając przycisk + / -, a następnie naciśnij zielony przycisk Start, aby rozpocząć, lub żółty przycisk Enter, aby zmodyfikować istniejący trening. Jeśli nie ma żadnych treningów i naciśniesz przycisk Start, pojawi się ekran 21.

21. Naciskaj przyciski + / -, aby wprowadzić zmienne w polach. Upewnij się, że wartość zmiennej jest poprawna, zanim naciśniesz czarny przycisk PROGRAM SELECT. Po naciśnięciu tego przycisku kursor przejdzie do pola kolejnej zmiennej. Powtórz powyższe kroki dla wszystkich 3 pól. Naciśnij zielony przycisk Start, aby zapisać trening.

PRESS  OR  BUTTON
TO HIGHLIGHT DESIRED PROGRAM
THEN PRESS "ENTER" 

PRE-PROGRAMMED PROTOCOLS

FITNESS WORKOUTS

USER DEFINED PROGRAM

PRESS  OR  BUTTON
HIGHLIGHT DESIRED PROGRAM
THEN PRESS "START"  TO BEGIN ROUTINE

CUSTOM WORKOUT 1

CUSTOM WORKOUT 2

CUSTOM WORKOUT 3

CUSTOM WORKOUT 4

CUSTOM WORKOUT 5

TO MODIFY EXISTING PROGRAM
SELECT "ENTER" 

PRESS  OR  BUTTON
TO SET TIME, ELEVATION, SPEED
PRESS "PROGRAM SELECT"  TO
ADVANCE AFTER EACH INPUT

STAGE 1 OF 10

TIME (SECONDS): 000

ELEVATION (% GRADE): 00.0

SPEED (MPH): 00.0

THEN PRESS "START"  TO SAVE

Konservacja zapobiegawcza

Regularne czyszczenie i konserwacja są niezbędne, aby utrzymać bieżnię TRACKMASTER® w jak najlepszym stanie przez wiele lat. Zalecamy zapisywanie wszystkich czynności konserwacyjnych i serwisowych w dzienniku (jak pokazano w Załączniku A).



PRZESTROGA: Przed czyszczeniem urządzenia ustaw główny wyłącznik zasilania w pozycji OFF i odłącz bieżnię od gniazda zasilania. Nigdy nie używaj mokrych materiałów czyszczących w pobliżu źródła zasilania: grozi to porażeniem prądem elektrycznym.

Aby zachować ważność gwarancji dopilnuj, aby wszystkie procedury naprawcze (inne niż normalna konserwacja) były wykonywane przez autoryzowany i wykwalifikowany serwis. W razie pytań skontaktuj się z działem obsługi klienta, dzwoniąc pod numerem (316) 283-3344.

Używaj tylko części zamiennych TRACKMASTER®. Używanie innych części może unieważnić gwarancję i spowodować awarię bieżni.

UWAGA: Części zamienne należy zamawiać za pośrednictwem producenta obsługiwanego sprzętu, aby zapewnić PODSTAWOWE BEZPIECZENSTWO i PODSTAWOWE PARAMETRY TECHNICZNE w odniesieniu do ZAKŁÓCEŃ ELEKTROMAGNETYCZNYCH w OCZEKIWANYM OKRESIE EKSPLOATACJI.

Instrukcje reprocessowania

W celu reprocessowania bieżni między kolejnymi pacjentami, należy postępować zgodnie z instrukcjami reprocessowania zawartymi w Załączniku B.

Codzienna konserwacja

- Upewnij się, że bieżnia działa prawidłowo.
- Kontrola wzrokowa bieżni i taśmy pod kątem uszkodzeń i zużycia.

Konserwacja cotygodniowa

- Odkurz podłogę wokół i pod bieżnią. Oczyść wszystkie odsłonięte powierzchnie odkurzaczem. Unikaj przesuwania bieżni z jej pierwotnej pozycji, ponieważ może to zagrozić oryginalnemu ustawieniu prowadzenia taśmy.
- Sprawdź napięcie taśmy.
- Obserwuj prowadzenie taśmy, w razie potrzeby popraw je.

Konserwacja miesięczna

- Sprawdź i wyczyść taśmę.

Konservacja półroczna

- Oceń stan platformy i taśmy.
- Wyreguluj taśmę, aby zapewnić jej prawidłowe wyrównanie.
- Sprawdź regulację taśmy.
- Sprawdź regulację napięcia paska napędowego.
- Wyczyść i nasmaruj śrubę pochylni bieżni.
- W razie potrzeby oczyść wnętrze obudowy elektrycznej silnika.

UWAGA: Używaj tylko części zamiennych TRACKMASTER®. Używanie innych części może unieważnić gwarancję i spowodować awarię bieżni.

Czyszczenie i przegląd taśmy

1. Włącz główny wyłącznik zasilania bieżni.
2. Uruchom bieżnię z prędkością 0,5 mph. Zetrzyj brud z taśmy wilgotnym małym ręcznikiem, utrzymując go na środku długości bieżni. Nie zbliżaj ręcznika do tylnej rolki.
3. Kiedy taśma będzie czysta, zatrzymaj bieżnię.
4. Sprawdź taśmę pod kątem rozdarć lub nacięć. Jeśli taśma jest uszkodzona, wymień ją.
5. Wyreguluj prowadzenie i naciąg taśmy.

Regulacja prowadzenia taśmy

Ta procedura wymaga następującego narzędzia:

- Klucz imbusowy ¼ cala

UWAGA: Ponieważ ta regulacja nie jest objęta gwarancją, ważne jest, aby dokładnie zapoznać się z niniejszą instrukcją przed przystąpieniem do dalszych czynności.

Opatentowany system prowadzenia taśmy MasterTrack® znacznie zmniejsza potrzebę regulacji taśmy. Jednakże, kiedy uruchamiasz bieżnię po raz pierwszy, może zajść potrzeba wyregulowania prowadzenia taśmy, aby dopasować się do podłogi. Dostosowanie prowadzenia może być konieczne także w przypadku przeniesienia maszyny w inne miejsce.

Taśma powinna pozostać wyśrodkowana, chociaż niewielki ruch w lewo lub w prawo podczas użytkowania jest normalny. Nie pozwól, aby taśma przesuwała się całkowicie na dowolną stronę.

Aby wyregulować prowadzenie taśmy, wykonaj następujące czynności:

1. Ustaw wyłącznik zasilania bieżni w pozycji ON.
2. Zwiększ prędkość do 3,0 mph (4,8 km/h).
3. Obserwuj lewą stronę taśmy, gdy przesuwa się ona nad tylną rolką. Jeśli taśma przesuwa się w kierunku prawej strony rolki, obróć prawą śrubę o jedną ósmą obrotu w prawo, a lewą o jedną ósmą obrotu w lewo.

UWAGA: Podczas napinania jednej strony taśmy poluzuj drugą stronę o połowę wartości. Ta procedura zapewnia lepszą kontrolę przy mniejszym wpływie na napięcie taśmy.

Sprawdź taśmę po 2 minutach, gdy bieżnia działa z prędkością około 7,0 mph (11,3 km/h). Jeśli taśma samoczynnie nie wyprostuje się, kontynuuj regulację, aż znajdzie się pośrodku tylnej rolki. Jeśli taśma przesuwa się w kierunku lewej strony rolki, odwróć regulację.

UWAGA: Nierówne podłogi przyspieszają niewspółosiowość taśmy. Taka sytuacja może wymagać częstszej regulacji, aby zapobiec uszkodzeniu taśmy.

Regulacja naciągu taśmy

Taśma może się rozciągać i luzować podczas regularnego użytkowania. Ten luz jest zauważalny, gdy taśma ma tendencję do wahaniasię lub przywierania. Wyreguluj napięcie taśmy, postępując zgodnie z procedurą i odnosząc się do poniższej ilustracji.

1. Ustaw włącznik zasilania bieżni w pozycji ON.
2. Uruchom bieżnię i zwiększ prędkość do 1,0 mph (1,6 km/h).
3. Zaczynij chodzić po bieżni, chwyć boczną poręcz i naciskaj stopą, aby stworzyć opór na bieżni.
4. Jeśli taśma waha się lub ślizga na przedniej rolce napędowej, dokręć obie śruby napinające o ½ obrotu (zgodnie z ruchem wskazówek zegara).
5. Powtarzaj kroki od 2 do 4, aż taśma przestanie się ślizgać.

UWAGA: Gdy taśma jest zbyt napięta, jej krawędź będzie się zwijać, powodując przedwczesne uszkodzenie taśmy.

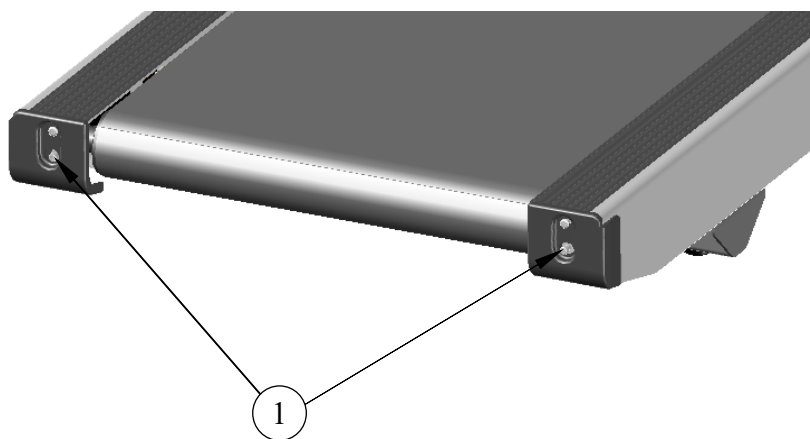

Lp.	Opis
1	Śruby napinające

UWAGA: Używanie bieżni z dużą prędkością może powodować wahaniasię taśmy bieżni przy każdym postawieniu stopy przez użytkownika. Może to być oznaką uszkodzenia podkładu taśmy, które z kolei może prowadzić do przedwczesnej awarii.

Regulacja napięcia paska napędowego

Ta procedura wymaga następującego narzędzia:

- Klucz imbusowy 1/8 cala
- Klucz nasadowy lub oczkowy 3/4 cala
- Klucz 3/4 cala
- Taśma miernicza

UWAGA: Ponieważ ta regulacja nie jest objęta gwarancją, ważne jest, aby dokładnie zapoznać się z niniejszą instrukcją przed przystąpieniem do dalszych czynności.

UWAGA: Pasek napędowy może się rozciągać i luzować przy regularnym użytkowaniu. Luzy te mogą powodować słyszalne uderzenia pod osłoną.

1. Odkręć (5) śrub #10-32 znajdujących się na spodzie osłony kluczem imbusowym 1/8 cala.
2. Za pomocą klucza nasadowego i oczkowego 3/4 cala (19 mm) poluzuj tylną nakrętkę REGULACJI NAPIĘCIA.
3. Dociśnij pasek napędowy między silnikiem a przednią rolką z siłą około 5 funtów (2,2 kg), aby uzyskać odwartość od 1/4 cala (6,35 mm) do 3/8 cala (9,5 mm).
4. W razie konieczności regulacji za pomocą klucza 3/4 cala (19 mm), obróć ŚRUBĘ NAPINAJĄCĄ w prawo, aby ją dokręcić. Aby poluzować, obróć klucz w kierunku przeciwnym do ruchu wskazówek zegara.
5. Dokonuj stopniowej regulacji, aż pasek napędowy odchyli się o około 1/4 cala (6,35 mm) do 3/8 cala (9,5 mm); dokręć tylną nakrętkę REGULACJI NAPIĘCIA.

UWAGA: Niezablokowanie tylnej nakrętki REGULACJI NAPIĘCIA spowoduje poluzowanie napięcia paska napędowego.

6. Gdy bieżnia zostanie prawidłowo wyregulowana, ponownie przymocuj osłonę za pomocą (5) śrub #8-32.

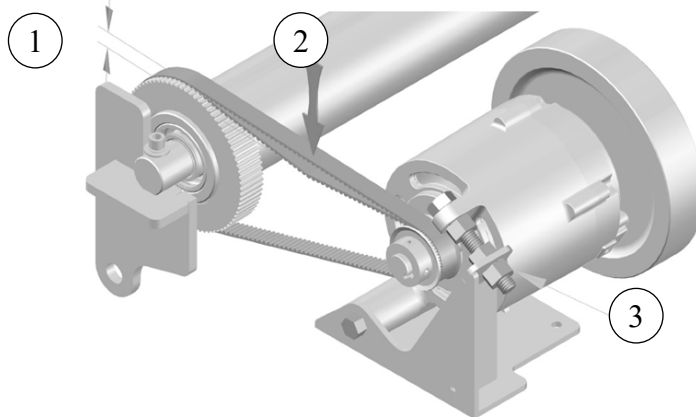

Lp.	Opis
1	Odchylenie od 1/4 do 3/8
2	5 funtów
3	Tylna nakrętka regulacji naciągu.

UWAGA: Kiedy pasek napędowy jest nadmiernie napięty, napięcie paska spowoduje hałas silnika. Może to skrócić okres eksploatacji silnika.

Pielęgnacja zewnętrzna

Lakierowanie proszkowe bieżni jest wyjątkowo trwałe i wymaga minimalnej pielęgnacji. Nie pozwól, aby na bieżni gromadził się pot. Codziennie wycieraj urządzenie. (Patrz Załącznik B – Instrukcja reprocesowania)

- Użyj wilgotnej szmatki, aby wytrzeć powierzchnię do czysta; nie można dopuścić do przedostania się cieczy do systemu. W tym celu można stosować wszystkie środki czyszczące i dezynfekujące stosowane w szpitalach, zawierające do 70% alkoholu. Jeśli do wnętrza systemu przedostała się ciecz, przed ponownym użyciem należy powiadomić serwis w celu sprawdzenia systemu pod kątem uszkodzeń.
- NIE używaj środków dezynfekcyjnych na bazie fenolu lub związku nadtlenkowego do dezynfekcji powierzchni zewnętrznej.

Smarowanie śruby pochylni

Śrubę pochylni należy czyścić i smarować co 6 miesięcy w celu utrzymania prawidłowego działania bieżni. Zaniechanie tej czynności spowoduje przedwczesne zużycie i doprowadzi do awarii mechanizmu podnoszącego.

Ta procedura wymaga następujących narzędzi:

- Smar TRACKMASTER® (część # 317-160-165)
 - Czysta, niestrzępiąca się szmatka
 - Mały pędzelek
1. Unieś bieżnię na maksymalną wysokość.
 2. Ustaw główny wyłącznik zasilania w pozycji OFF i odłącz bieżnię od gniazda zasilania.
 3. Używając niestrzępiącej się szmatki usuń stary smar i nagromadzony kurz ze śruby pochylni.
 4. Używając małego pędzelka ponownie nałóż cienką warstwę smaru na gwinty śruby pochylni. Nie używaj zbyt dużej ilości smaru – jego nadmiar może zostać wyciśnięty na podłogę i stworzyć zagrożenie poślizgnięcia się i upadku.
 5. Ponownie podłącz przewód zasilający bieżni do gniazda zasilania. Ustaw główny wyłącznik zasilania w pozycji ON i pozwól bieżni powrócić do pozycji wyjściowej.
 6. Przywróć urządzenie do eksploatacji.

Konservacja platformy bieżni

Platforma bieżni TRACKMASTER® nie wymaga konserwacji i oferuje dwie powierzchnie bieżni, dwukrotnie wydłużając żywotność zwykłych bieżni.

UWAGA: Nie używaj silikonu w aerozolu do woskowania platformy bieżni. Stosowanie silikonu w aerozolu spowoduje utratę gwarancji. Takie aerozole mogą powodować zmiany powierzchni, które mogą skutkować wahaniami lub nadmiernym ślizganiem się taśmy.

Długotrwałe użytkowanie bieżni z dużą prędkością może powodować wahaniami lub ślizganie się taśmy przy każdym postawieniu stopy przez użytkownika. Sprawdź platformę bieżni pod kątem fabrycznego smarowania powierzchni tocznej.

Jeśli powierzchnia platformy bieżni zostanie wyłobiona z powodu zużycia, można ją odnowić, odwracając platformę na drugą stronę.

Rozwiązywanie problemów

Podstawowe czynności związane z rozwiązywaniem problemów może przeprowadzić miejscowy technik biomedyczny lub wykwalifikowany personel techniczny. Informacje na temat rozwiązywania bardziej skomplikowanych problemów można znaleźć w instrukcji serwisowania TMX428/TMX58 dołączonej do systemu lub kontaktując się z firmą Full Vision w celu uzyskania pomocy.

Wyłącznik zasilania nie jest podświetlony

Ta procedura wymaga użycia miernika, który może odczytywać co najmniej 250 V AC i mierzyć opór.

1. Ustaw główny wyłącznik zasilania bieżni w pozycji OFF. Odłącz kabel zasilający bieżni od gniazda ściennego.
2. Sprawdź, czy napięcie w gnieździe ściennym jest prawidłowe.
Jeśli napięcie jest nieprawidłowe, zresetuj wyłącznik automatyczny.
Jeśli napięcie jest prawidłowe, przejdź do następnego kroku.
3. Podłącz kabel zasilający bieżni do gniazda ściennego. Włącz główny wyłącznik zasilania bieżni.
4. Obserwuj świecąca się CZERWONĄ diodę D7 wskazującą moc na płycie inteligentnego zasilacza. Wskaźnik LED znajduje się obok dużego transformatora w prawym górnym rogu, patrząc na płytę.
5. Jeśli konsola sterowania nie podświetla się, sprawdź złącze J12 na dolnej płycie inteligentnego zasilacza i złącze J8 na górnej płycie drukowanej wyświetlacza LCD znajdującej się w konsoli sterowania. To jest główny kabel komunikacyjny, którego złącze musi zostać prawidłowo umieszczone w gnieździe.
6. Sprawdź, czy zworka J4 i J5 jest podłączona; znajdziesz ją po prawej stronie dużego transformatora.
7. Jeśli połączenia przy wyłączniku zasilania są prawidłowe, wyłącz główny wyłącznik zasilania i odłącz bieżnię od gniazda ściennego. Sprawdź ciągłość każdego przewodu przewodu zasilającego. Jeśli przewód zasilający jest sprawny, sprawdź działanie głównego wyłącznika zasilania w pozycji ON i OFF. Sprawdź, czy przewód zasilający jest podłączony do wyłącznika zasilania.

UWAGA: Pacjent lub asystent może wprowadzić wyładowanie elektrostatyczne na bieżnię. Ekran LCD może nie wyświetlać prędkości i nachylenia; bieżnię można zatrzymać za pomocą wyłącznika awaryjnego lub linki bezpieczeństwa.

Wyłącznik w obiekcie wyzwala się po włączeniu zasilania

Jeśli podczas pierwszego włączenia bieżni zadziała główny wyłącznik automatyczny, może to oznaczać przeciążenie głównego obwodu, do którego bieżnia jest podłączona. Nie stanie się tak, jeśli bieżnia zostanie podłączona do odpowiedniej dedykowanej linii. Zgłoś ten problem do miejscowemu elektrykowi i sprawdź, czy wyłącznik panelu serwisowego jest wyłącznikiem o wysokim natężeniu pola magnetycznego.

Bieżnia nie uruchamia się

1. Upewnij się, że przycisk zatrzymania awaryjnego jest zwolniony.
2. Upewnij się, że klips linki bezpieczeństwa lub magnes są podłączone do wyłącznika.
3. Konsola sterowania wyświetla niebieski ekran, na którym znajduje się jest wyświetlany na żółto proces nawiązywania komunikacji. Sprawdź złącze J12 na dolnej płycie inteligentnego zasilacza i złącze J8 na górnej płycie drukowanej LCD w konsoli sterowania. To jest główny kabel komunikacyjny, którego złącze musi zostać prawidłowo umieszczone w gnieździe.

Taśma ślizga się w czasie używania

Po pewnym czasie taśma będzie się rozciągać i powodować poślizg przy użytku przez osobę o większej masie. (Patrz **Regulacja naciągu taśmy**).

Taśma nie jest wyśrodkowana

Z czasem taśma przestanie być wyśrodkowana. (Patrz **Regulacja prowadzenia taśmy**).

Lokalizacja i resetowanie wewnętrznego wyłącznika automatycznego

1. Wszystkie wyłączniki automatyczne znajdują się z przodu bieżni i poniżej osłony. (Patrz Załącznik B – Zespół silnika).
 - 2 szt. Płytki zasilacza / przekaźnika (1/4 A)
 - 2 szt. Silnik pochylni (3 A)
2. Aby zresetować wyłącznik, naciśnij przycisk.

UWAGA: Skontaktuj się z dystrybutorem, aby uzyskać informacje na temat możliwych przyczyn wyzwolenia wyłączników automatycznych.

Instrukcje reprocesowania

Poniższe instrukcja reprocesowania dotyczy wszystkich bieżni. Bieżnia nie jest ani sterylna ani nie można jej sterylizować.

Producent: Full Vision Inc.		Symbol: 
Urządzenia: Bieżnie		
OSTRZEŻENIA	<p>Przed czyszczeniem urządzenia ustaw główny wyłącznik zasilania w pozycji OFF i odłącz bieżnię od gniazda zasilania. Nigdy nie używaj mokrych materiałów czyszczących w pobliżu źródła zasilania: grozi to porażeniem prądem elektrycznym. Nie czyść nieprawidłowo urządzenia.</p> <ul style="list-style-type: none"> • Nie pozwól, aby podczas czyszczenia płyn dostał się do obszaru zespołu silnika. • Podczas czyszczenia zawsze noś odpowiednie środki ochrony indywidualnej. • Nie używaj szczotek ściernych ani środków czyszczących o właściwościach ściernych. Grozi to uszkodzeniem lakieru i powierzchni plastikowych. • Nie używaj do czyszczenia ostrych narzędzi (np. noża, skrobaczki metalowej) ani agresywnych rozpuszczalników czyszczących. • Alkohole są łatwopalne i powinny być używane tylko w dobrze wentylowanych pomieszczeniach. • NIE używaj środków dezynfekcyjnych na bazie fenolu lub związku nadtlenkowego do dezynfekcji powierzchni zewnętrznej. 	
Ograniczenia przetwarzania	Nie dotyczy	

INSTRUKCJA	
Przygotowanie w miejscu użycia	Użyj miękkiej, czystej, niestrzępiącej się szmatki / ręcznika papierowego zwilżonego (nie mokrego) wodą z kranu i łagodnym detergentem, aby wytrzeć wszystkie powierzchnie bieżni i usunąć brud, wilgoć i pot.

Przygotowanie przed czyszczeniem	Wszystkie roztwory czyszczące należy przygotowywać w rozcieńczeniu i temperaturze zalecanej przez producenta.
Czyszczenie: zautomatyzowane	Nie dotyczy
Czyszczenie: ręczne	<p>Krok 1 — Ustaw główny wyłącznik zasilania w pozycji OFF i odłącz bieżnię od gniazda zasilania.</p> <p>Krok 2 — Użyj 20 ml (0,68 oz) alkalicznego środka czyszczącego lub podobnego łagodnego, nieściernego detergentu (np. Spray 409) na miękkiej, czystej, niestrzępiącej się szmatce / ręczniku papierowym o wymiarach 25 x 25 cm (9,8 x 9,8 cala) i ręcznie wyczyść elementy 1, 2 i 6 (jeśli dotyczy). Rysunek referencyjny 1 dla odpowiednich pozycji. Uwaga: Nie rozpylaj środków czyszczących bezpośrednio na urządzenie.</p> <p>Krok 3 — Użyj odpowiednich rozmiarów szczoteczki z miękkim włosiem (np. standardowej szczoteczki do zębów) zwilżonej 5 ml (0,17 oz) wody z łagodnym mydłem (lub podobnego łagodnego, nieściernego detergentu), aby wyczyścić element 3 i trudno dostępne miejsca. Rysunek referencyjny 1 dla odpowiednich pozycji.</p> <p>Krok 4 — Przecieraj wszystkie powierzchnie 1-6 (rysunek referencyjny 1) miękką, czystą, niestrzępiącą się szmatką / ręcznikiem papierowym o wymiarach 25 x 25 cm (9,8 x 9,8 cala) zwilżoną (nie moką) 20 ml (0,68 oz) letniej wody z kranu o temperaturze od 27°C do 44°C (80°F do 111°F) przez co najmniej 30 sekund.</p> <p>Krok 5 — Zutylicuj wszystkie materiały czyszczące zgodnie z procedurą ustaloną przez Twoją instytucję.</p>
Dezynfekcja	<p>Jeśli zachodzi konieczność dezynfekcji bieżni, wykonaj poniższe czynności.</p> <p>Krok 1 — Ustaw główny wyłącznik zasilania w pozycji OFF i odłącz bieżnię od gniazda zasilania.</p> <p>Krok 2 — Przygotuj 20 ml (0,68 oz) 70% lub mocniejszego roztworu odkażającego alkoholu izopropylowego zgodnie z zaleceniami producenta.</p> <p>Krok 3 — Użyj miękkiej, czystej, niestrzępiącej się ściereczki / ręcznika papierowego o wymiarach 25 x 25 cm (9,8 x 9,8 cala) lub gazy nasączonej 20 ml (0,68 oz) roztworu dezynfekującego i ręcznie dezynfekuj wszystkie zanieczyszczone powierzchnie urządzenia przez minimum 15 minut.</p>

	<p>Krok 4 — Użyj odpowiednich rozmiarów szczoteczki z miękkim włosiem (np. standardowej szczoteczki do zębów) zwilżonej 5 ml (0,17 oz) roztworu środka dezynfekującego, aby wyczyścić element 3 i trudno dostępne miejsca. (Patrz rysunek referencyjny 1 dla odpowiednich pozycji). Powierzchnia musi pozostać mokra przez co najmniej 15 minut.</p> <p>Krok 5 — Przecieraj wszystkie zanieczyszczone powierzchnie 1-6 (rysunek referencyjny 1) miękką, czystą, niestrzępiącą się ściereczką / ręcznikiem papierowym lub gazą o wymiarach 25 x 25 cm (9,8 x 9,8 cala) lub gazą zwilżoną 20 ml (0,68 oz) wody destylowanej o temperaturze od 27°C do 44°C (80°F do 111°F) przez co najmniej 30 sekund.</p> <p>Krok 6 — Zutylijzuj wszystkie materiały czyszczące zgodnie z procedurą ustaloną przez Twoją instytucję.</p>
Suszenie	Osusz urządzenie miękką, czystą, niestrzępiącą się szmatką / ręcznikiem papierowym 25 x 25 cm (9,8 x 9,8 cala).
Konserwacja, przeglądy i testy	Sprawdź wzrokowo czystość każdego urządzenia. Jeśli nadal widać zabrudzenia, powtarzaj procedurę czyszczenia, aż urządzenie zostanie dokładnie wyczyszczone.
Opakowanie	Nie dotyczy
Sterylizacja	Nie dotyczy
Przechowywanie	
Dodatkowe informacje	Brak dodatkowych wymagań
Kontakt z producentem	Full Vision Inc. E-mail: tmservice@full-vision.com



Lp.	Opis
1	Przycisk zatrzymania awaryjnego
2	Poręcze dla pacjenta
3	Pociągnij linkę bezpieczeństwa / klips magnetyczny
4	Oslona
5	Taśma bieżni
6	Sterowanie (jeśli dotyczy)

Dostarczone instrukcje zostały zatwierdzone przez producenta wyrobu medycznego jako umożliwiające przygotowanie wyrobu medycznego do ponownego użycia. Osoba przetwarzająca ponosi odpowiedzialność za zapewnienie, że przetwarzanie, które jest faktycznie wykonywane przy użyciu sprzętu, materiałów i personelu w zakładzie przetwórczym, przyniesie pożądany rezultat. Wymaga to weryfikacji i / lub walidacji oraz rutynowego monitorowania procesu.



Zmontowano
w Newton, KS. USA