



# BANDĂ DE ALERGARE MEDICALĂ

---



MANUAL DE UTILIZARE  
TMX428  
TMX428CP





**Date de contact**

Modelul de bandă de alergare TMX428 TRACKMASTER® este conceput pentru a fi interfațat cu o varietate de sisteme ECG și VO<sub>2</sub>. Dacă aveți o întrebare sau aveți nevoie de asistență, contactați mai întâi integratorul de sistem.

**Fabricat de:**

  
3017 Full Vision Drive  
Newton, KS 67114 SUA  
<http://www.full-vision.com>  
<http://www.trackmastertreadmills.com>  
Telefon: (316)-283-3344  
Fax: (316)-283-9522  
E-mail: [sales2@full-vision.com](mailto:sales2@full-vision.com)



**(Numai în domeniul reglementării)**  
Emergo Europe  
Westervoortsedijk 60  
6827 AT Arnhem  
Țările de Jos

**AVERTISMENT****MODIFICAREA ESTE INTERZISĂ**

Banda de alergare TRACKMASTER® este fabricată după standarde stricte, atât în formă fizică, cât și în selectarea componentelor. Componentele utilizate la produsele noastre au fost selectate ținând cont de performanța și siguranța medicală. Banda de alergare a fost proiectată și certificată pentru a se conforma listei de standarde medicale și de reglementare a siguranței care apar pe pagina următoare. Modificarea sau înlocuirea parțială de orice fel este strict interzisă. Orice abatere la înlocuirea componentelor, modificarea fizică sau electrică va duce la pierderea certificării de siguranță medicală și a garanției acestui produs. Modificările aduse acestui echipament pot pune pacientul în pericol de electrocutare sau funcționare defectuoasă a hardware-ului.

Contactați departamentul de service TRACKMASTER® pentru toate nevoile de piese de schimb pentru reparații.

## Informații de publicare

Informațiile din acest manual se aplică numai benzii de alergare TMX428 și benzii de alergare TMX428CP. Nu se aplică versiunilor anterioare. Datorită inovației continue a produsului și designului de ultimă generație, specificațiile din acest manual pot fi modificate fără notificare prealabilă.

TRACKMASTER® este o marcă comercială înregistrată. Toate celelalte mărci sunt proprietățile proprietarilor respectivi.

Acest produs respectă cerințele de reglementare privind dispozitivele medicale de la următoarele organisme:



Data primului marcaj CE - August 2013

## Istoricul reviziilor

Numărul de componentă al documentului și istoricul reviziilor apar în partea de jos a fiecărei pagini. Revizuirea identifică nivelul de actualizare a documentului. Istoricul reviziilor acestui document este rezumat în tabelul următor.

Revizuire	Data publicării	Descriere
1	August 2013	Prima lansare
2	Octombrie 2015	A fost adăugat Capitolul 8 Lista de piese cu Numerele pieselor
3	August 2016	Actualizare adresă reprezentant autorizat
4	Ianuarie 2018	A fost adăugat capitolul 9 Depanare
5	Noiembrie 2018	A fost adăugat la a 4-a ediție Tabele EMC Capitolul 1
6	27 februarie 2021	Actualizat la cerințele etichetei EU MDR 2017/745, au fost adăugate în Anexa B Instrucțiuni de reprocesare, a fost actualizată declarația de utilizare prevăzută.
7	24 martie 2022	Implementarea unei noi combinații de motor și acționare, senzor și cablaj de viteză cu efect Hall cu 3 fire, clemă de prindere magnetică, informații Simboluri etichete actualizate, informații EMC. S-a eliminat Capitolul 8, Vezi manualul de service

<b>Revizuire</b>	<b>Data publicării</b>	<b>Descriere</b>
8	iunie 2023	Formatare actualizată, actualizarea adresei EC REP, au fost adăugați pașii metodei de montare și demontare, a fost adăugat avertismentul suplimentar la Pericole pentru siguranță pentru a revizui responsabilitatea clientului, au fost adăugate avertismente suplimentare în alte secțiuni în ceea ce privește funcționalitatea și comportamentul butonului de oprire de urgență și cordonul de siguranță pentru pacient, s-au eliminat avertismentele duplicate și paragrafele duplicate, s-au adăugat imagini și text pentru cordonul pentru siguranța pacientului, s-au eliminat informațiile contradictorii, s-au actualizat titlurile și descrierile, s-a adăugat trimiterea la manualul de service și la numărul piesei, s-au clarificat valorile de viteză
9	Mai 2025	Actualizat NU ESTE Echipament de susținere a vieții Tabelul 3 pentru IEC 60601-1-2:2014+A12020 4.1 Ed. Cerințe actualizate privind spațiul pentru banda de alergat. Simboluri actualizate în Capitolul 1. Au fost adăugate declarații suplimentare pentru avertismente, prezentarea generală a produsului și comutatorul de oprire de urgență. A fost adăugată o certificare alternativă pentru modelele de panouri de control.

## Cuprins

Date de contact.....	i
Informații de publicare.....	ii
<b>1 Introducere .....</b>	<b>8</b>
Utilizator preconizat.....	8
Utilizare prevăzută .....	8
Informații de reglementare și de siguranță.....	9
Raportarea incidentelor grave .....	9
Convenții de siguranță .....	10
Pericole pentru siguranță.....	10
dispozitivului medical.....	12
Conformitate de reglementare și siguranță .....	12
Tabelul 1: Îndrumări și declarația producătorului - Emisii.....	13
Tabelul 2: Îndrumări și declarația producătorului - Imunitate Toate echipamentele ME și sistemele ME.....	13
Tabelul 3: Instrucțiuni și declarația producătorului - Imunitate Echipamente ME și sisteme ME care NU sunt de susținere a vieții .....	14
Tabelul 4: Distanțele de separare recomandate între echipamentele de comunicații RF portabile și mobile și echipamentele ME serie TMX428 și sistemele ME care NU susțin viața.....	15
Responsabilitatea producătorului.....	15
Responsabilitatea clientului: .....	15
Informații despre produs și pachet.....	17
Simboluri.....	17
Locațiile etichetelor .....	20
Informații plăcuță de identificare.....	24
Informații service .....	24
Informații despre Manual.....	25
Documente conexe.....	25
Instruire .....	25
<b>2 Specificații.....</b>	<b>26</b>
Orientare direcțională.....	26
Sisteme de siguranță .....	27
Bandă de alergare.....	27

	Sistem de acționare .....	27
	Interval de viteză.....	27
	Interval de înclinare .....	27
	Suprafață de alergare.....	27
	Porturi de comunicare.....	27
	Amprentă pe suprafața podelei .....	28
	Recomandări privind starea de funcționare și depozitare .....	28
<b>3</b>	<b>Cerințe de alimentare .....</b>	<b>29</b>
<b>4</b>	<b>Instrucțiuni pentru efectuare teste de potențial înalt .....</b>	<b>31</b>
<b>5</b>	<b>Despachetare, configurare și montare .....</b>	<b>33</b>
	Instrucțiuni de manipulare în siguranță.....	33
	Instrucțiuni de despachetare.....	34
	Instrucțiuni pentru configurarea inițială.....	36
	Ansamblu de control TMX428CP & TMX58 .....	37
	Locație.....	38
	Configurare finală - Reglarea centrării benzii de alergare.....	38
	Configurare finală - Reglarea tensionării benzii de alergare .....	39
	Configurare finală - Reglarea tensionării curelei de transmisie.....	39
<b>6</b>	<b>Instrucțiuni de utilizare.....</b>	<b>43</b>
	Teste de siguranță electrică.....	43
	Comenzi de operare .....	43
	Controlul benzii de alergare.....	43
	Comutator de alimentare.....	43
	Comutator de oprire de urgență .....	43
	Verificarea comutatorului de oprire de urgență .....	44
	Comutator cordon pentru siguranța pacientului.....	44
	Verificarea comutatorului cordonului pentru siguranța pacientului .....	45
	Mod secvență de pornire a benzii de alergare.....	46
	Pierderea comunicării cu sistemul gazdă.....	46
	Pierderea comunicării din cauza expirării timpului de așteptare .....	46
	Instrucțiuni de control programabil TMX428CP.....	46
	AFIȘAREA MODULUI DE TESTARE .....	47
	AFIȘAREA MODULUI MANUAL.....	47
	Afișajul panoului de control.....	47
	Cordon pentru siguranța pacientului:.....	48
	GRAFIC ANTRENAMENT .....	49

	OPERARE MANUALĂ:.....	50
	UTILIZAREA PROGRAMELOR ÎNCORPORATE.....	52
	Date de antrenament protocol pre-programat .....	52
	Date de antrenament de fitness pre-programate.....	55
	Programare definită de utilizator .....	58
<b>7</b>	<b>Întreținere preventivă.....</b>	<b>59</b>
	Instrucțiuni de re folosire .....	59
	Întreținere zilnică .....	59
	Întreținere săptămânală .....	59
	Întreținere lunară.....	59
	Întreținere semestrială.....	60
	Curățarea și inspecția benzii .....	60
	Reglarea centrării benzii de alergare.....	60
	Reglarea tensionării benzii de alergare .....	61
	Reglarea tensionării curelei de transmisie .....	62
	Îngrijire exterioară .....	63
	Lubrifierea șuruburilor de ridicare.....	63
	Întreținerea punții/platformei de rulare.....	63
<b>8</b>	<b>Depanare.....</b>	<b>66</b>
	Comutatorul de alimentare nu se aprinde .....	66
	Înterupătorul unității se declanșează la pornire .....	66
	Banda de alergare nu pornește .....	67
	Banda de alergare alunecă în timpul utilizării .....	67
	Banda de alergare nu este centrată.....	67
	Amplasarea și resetarea înterupătorului intern .....	67
<b>A</b>	<b>Jurnal de întreținere.....</b>	<b>68</b>
<b>B</b>	<b>Instrucțiuni de re folosire.....</b>	<b>70</b>



# Introducere

Felicitări pentru achiziționarea noii benzi de alergare TRACKMASTER®. Aceste aparate de calitate superioară sunt în producție din 1977 și reprezintă un design de ultimă generație pentru uz instituțional de mare putere. Banda de alergare TRACKMASTER® a câștigat recunoașterea la nivel mondial ca fiind una dintre cele mai bune și de încredere benzi de alergare de pe piață. Ca urmare, TRACKMASTER® are mii de instalări de succes la nivel internațional.

Acest document descrie benzile de alergare TMX428 și TMX428CP, denumite și „sistem”, „dispozitiv” sau „produs”. Documentul este destinat utilizării de către personalul medical.

Acest capitol oferă informații generale necesare pentru utilizarea corectă a sistemului și a acestui manual. Familiarizați-vă cu aceste informații înainte de a utiliza sistemul.

Acest manual acoperă instalarea și funcționarea noii benzi de alergare. Dacă aveți întrebări, contactați integratorul de sistem sau distribuitorul TRACKMASTER®. Dacă aveți nevoie de asistență suplimentară, contactați echipa de asistență TRACKMASTER® la (316)-283-3344.

## Utilizator preconizat

Acest manual este conceput pentru a ajuta profesioniștii clinicieni la utilizarea benzii de alergare TRACKMASTER®. Profesioniștii clinicieni trebuie să aibă cunoștințe de lucru privind procedurile, practicile și terminologia medicale, astfel cum se prevede pentru finalizarea acestor examinări.

## Utilizare prevăzută

Benzile de alergare medicale sunt prevăzute ca dispozitive de testare de efort, prin asigurarea mișcării pacientului, pentru a fi interfațate cu o varietate de sisteme de testare de efort cardiopulmonar. Banda de alergare este destinată să fie folosită de către medicul, terapeutul sau operatorul care acționează sub autorizația medicului cu instruire conform IFU sub supravegherea unui medic și/sau terapeut, având cunoștințe suficiente despre indicații și contraindicații. Benzile de alergare medicale sunt destinate utilizării într-o unitate medicală sau centru de wellness.

Anumite modele au un panou de control pentru operarea benzii de alergare.

Atenție: Banda de alergare nu oferă niciun fel de diagnostic sau evaluare a tratamentului medical.

### Indicații:

- Simptome care sugerează ischemie miocardică
- Durere toracică acută la pacienții excluși pentru sindromul coronarian acut (SCA)
- SCA recent tratat fără angiografie coronariană sau revascularizare incompletă
- BAC (Boală arterială coronariană) cunoscută cu simptome agravante
- Revascularizare coronariană anterioară (pacienți cu 5 ani sau mai mult după bypass coronarian [CABG] sau 2 ani sau mai puțin după intervenția coronariană percutanată [PCI])
- Boli cardiace vasculare (pentru a evalua capacitatea de exercițiu și necesitatea intervenției chirurgicale)
- Anumite aritmii cardiace pentru evaluarea competenței cronotropice
- Insuficiență cardiacă sau cardiomiopatie nou diagnosticate

**Contraindicații:**

- Infarct miocardic acut în interval de 2-3 zile
- Angină instabilă care nu a fost stabilizată anterior prin terapie medicală
- Aritmii cardiace necontrolate care cauzează simptome sau compromitere hemodinamică
- Stenoză aortică severă simptomatică
- Insuficiență cardiacă simptomatică necontrolată
- Embolie pulmonară acută sau infarct pulmonar
- Hipertensiune pulmonară severă
- Miocardită acută sau pericardită ori endocardită
- Disecție aortică acută
- Blocuri AV de grad înalt
- Hipertensiune arterială severă (SBP mai mare de 200 mm Hg, DBP mai mare de 110 mm Hg sau ambele)
- Incapacitatea de a face mișcare având în vedere obezitatea extremă sau alte tulburări fizice/mentale

**Informații de reglementare și de siguranță**

Această secțiune oferă informații despre utilizarea în condiții de siguranță și conformitatea cu reglementările acestui sistem. Familiarizați-vă cu aceste informații și citiți și înțelegeți toate instrucțiunile înainte de a încerca să utilizați acest sistem. Sistemul a fost proiectat și fabricat în conformitate cu reglementările și controalele medicale adecvate.

Cumpărătorul este singurul responsabil pentru pregătirea, instruirea, supravegherea și siguranța tuturor utilizatorilor benzii de alergare TRACKMASTER® și pentru utilizarea acesteia conform destinației producătorului. Acest dispozitiv este destinat utilizării ca aparat de mișcare pentru a facilita evaluarea medicală cardiacă sau VO2.

**NOTĂ:** Nerespectarea informațiilor de siguranță furnizate în acest manual este considerată utilizare anormală a acestui sistem și poate duce la vătămări corporale, pierderea datelor și anularea oricăror garanții existente ale produsului.

**Raportarea incidentelor grave**

Orice incident grav care a avut loc în legătură cu dispozitivul trebuie raportat producătorului și autorității competente a statului membru în care este stabilit utilizatorul și/sau pacientul.

- **Pentru a raporta producătorului:**



E-mail: [tmservice@full-vision.com](mailto:tmservice@full-vision.com)

- Vă rugăm să furnizați următoarele informații:
  - Numărul de model al dispozitivului, indicat pe plăcuța de identificare aplicată pe dispozitiv
  - Numărul de serie al dispozitivului
  - Data incidentului
  - Descrierea incidentului, inclusiv orice impact/vătămare a pacientului sau utilizatorului
  - Datele dvs. de contact (unitatea, adresa, numele de contact, denumirea și numărul de telefon)

## Convenții de siguranță

Un **pericol** este o sursă de vătămare potențială a unei persoane, a unei proprietăți sau a sistemului.

Acest manual utilizează termenii **NOTĂ**, **ATENȚIE** și **AVERTIZARE** pentru a indica pericolele și pentru a desemna un grad sau un nivel de gravitate. Familiarizați-vă cu următoarele definiții și semnificația lor.

### Definiția convențiilor de siguranță

Convenție	Definiție
<b>NOTĂ</b>	Indică un pericol potențial sau o practică nesigură care, dacă nu este evitată, ar putea duce la pierderea sau distrugerea proprietății ori a datelor.  De exemplu: <b>NOTĂ:</b> Pentru o eficiență maximă, banda de alergare TRACKMASTER® trebuie să aibă propria priză de alimentare dedicată.
<b>ATENȚIE</b>	Indică un pericol potențial sau o practică nesigură care, dacă nu este evitată, poate duce la vătămări moderate sau minore.  De exemplu: <b>ATENȚIE:</b> Nu utilizați pulverizatoare de silicon pentru a cerui puntea benzii de alergare. Utilizarea pulverizatoarelor de silicon va duce la pierderea garanției. Astfel de pulverizări pot aduce modificări de suprafață care vă pot face să alunecați.
<b>AVERTISMENT</b>	Indică un pericol potențial sau o practică nesigură care, dacă nu este evitată, ar putea duce la deces sau vătămări grave.  De exemplu: <b>AVERTISMENT:</b> Nu deschideți niciodată capacul protector al benzii de alergare TRACKMASTER® în timp ce aceasta este conectată la o priză de alimentare. Tensiunea de linie poate provoca vătămări grave sau deces.

## Pericole pentru siguranță

### AVERTISMENT

Înainte de a permite cuiva să utilizeze **TMX428** sau **TMX428CP**, procedați după cum urmează:

- Avertizați fiecare utilizator cu privire la riscul de cădere în timp ce banda este în mișcare.
- Subliniați nevoia de prudență.
- Așteptați până când centura benzii de alergare se mișcă înainte de a pași pe centură.
- Demonstrați metodele adecvate de montare și demontare.

#### Metode de montare:

- **Pasul 1:** Instruiți pacientul să stea cu picioarele depărtate pe bandă și să se țină de balustrade în timpul inițializării benzii de alergare înainte de a începe testul
- **Pasul 2:** Trimiteți comanda de începere/alergare la banda de alergare în timp ce pacientul stă cu picioarele depărtate pe bandă și așteptați câteva secunde pentru a vă asigura că nu apar mișcări necontrolate

- **Pasul 3:** Instruiți pacientul să pășească cu grijă pe bandă ținându-se de balustrade, să înceapă să meargă și să continue testul

**Metode de demontare:**

- **Pasul 1:** Încetiniți întotdeauna banda de alergare până la viteza minimă, apoi opriți banda
- **Pasul 2:** Instruiți pacientul să coboare cu grijă de pe bandă ținându-se de balustrade
- Arătați fiecărui utilizator cum să utilizeze dispozitivul astfel cum este descris în acest manual.
- Risc de vătămare corporală - Țineți copiii sub vârsta de 13 ani departe de dispozitiv.
- Cereți fiecărui utilizator să efectueze un „test de utilizare” supravegheat la viteza minimă a benzii pentru a revizui și pune în practică tehnicile de utilizare.
- Pierderea echilibrului sau căderea pot duce la vătămări grave. Pentru a reduce posibilitatea de vătămare gravă, respectați cu atenție următoarele măsuri de precauție.
- Respectați toate măsurile de precauție enumerate la „Responsabilitatea clientului” la paginile 14 și 15 pentru a reduce posibilitatea de vătămare gravă ca urmare a căderilor sau a pierderii echilibrului.

**AVERTISMENT**

**Electrocutarea poate provoca vătămări corporale grave sau deces. Pentru a reduce posibilitatea electrocutării, respectați cu atenție următoarele măsuri de precauție.**

- Pentru a deconecta banda de alergare, setați comutatorul de alimentare în poziția OFF și scoateți ștecărul din priză. Când alimentarea este oprită, lumina verde de pe comutatorul de alimentare este stinsă.
- Nu utilizați niciodată dispozitivul cu un cablu de alimentare sau ștecăr deteriorat.
- Cablul de alimentare trebuie direcționat prin clema montată pe cadru și ținut departe de mecanismul de ridicare.
- Țineți cablul de alimentare departe de zonele de trafic și de suprafețele încălzite.
- Nu utilizați niciodată prelungitoare.
- Nu utilizați niciodată dispozitivul atunci când este umed.
- Nu utilizați niciodată dispozitivul dacă nu funcționează corect.
- Deconectați întotdeauna dispozitivul înainte de efectuarea operațiunilor de service sau întreținere.
- Banda de alergare trebuie întreținută numai de către tehnicieni autorizați.
- Operatorul trebuie să raporteze orice electrocutare la atingerea benzii de alergare și să întrerupă imediat utilizarea.
- Nu utilizați niciodată banda de alergare în aer liber.
- Întrerupeți imediat utilizarea și deconectați banda de alergare dacă simțiți mirosul distinctiv al componentelor electrice fierbinți.

**AVERTISMENT**

**Șocul electric din timpul defibrilării poate provoca vătămări grave sau deces. Nu permiteți niciodată pacientului sau operatorilor să se apropie de banda de alergare în timpul defibrilării.**

**Echipamentele portabile de comunicații RF (inclusiv perifericele, cum ar fi cablurile antenei și antenele externe) nu trebuie utilizate la o distanță mai mică de 30 cm (12 inch) de orice parte a benzii de alergare, inclusiv cablurile specificate de producător. În caz contrar, ar putea rezulta slăbirea performanței acestui echipament.**

**AVERTISMENT**

**Consultați medicul înainte de a utiliza dispozitivul pentru a vă stabili disponibilitatea fizică și capacitățile. Opriți imediat exercițiile fizice și solicitați asistență medicală**

**dacă prezentați dureri în piept, amețeli sau dificultăți de respirație ori dacă prezentați simptome de efort excesiv.**

#### AVERTISMENT

**Utilizarea benzii de alergare în prezența aburilor și antisepticelor explozive sau inflamabile poate provoca vătămări grave sau deces.**

#### AVERTISMENT

**Potențialul de rănire prin strivire a piciorului la capătul frontal al benzii de alergare la mecanismul de ridicare (trenul cu role) atunci când banda de alergare coboară. Țineți picioarele și mâinile departe de această zonă în orice moment.**

**Posibilele vătămări ale piciorului în spatele barei de susținere laterale, la nivelul barei de susținere laterale și al rolei din spate au loc atunci când banda de alergare se apropie de înălțimea de ridicare maximă. Țineți picioarele și mâinile departe de această zonă în orice moment.**

**Pentru a evita riscul de electrocutare, acest echipament trebuie conectat la rețeaua de alimentare cu o împământare de protecție.**

### dispozitivului medical

Acest dispozitiv este clasificat după cum urmează, în conformitate cu IEC 60601-1:

**NOTĂ: Clasa A 60601 Emisii 120V 60 Hz (acoperă numai instalațiile medicale/comerciale).  
Clasa B 60601 Emisii 220V 50/60 Hz (acoperă toate instalațiile de pe piață).**

#### Clasificarea dispozitivelor medicale

Categorie	Clasificare
Tipul de protecție împotriva electrocutării	Aparat pentru exerciții fizice medicale acționat cu motor clasa I.
Grad de protecție împotriva electrocutării	Piesă aplicată cu aplicație externă de tip B.
Grad de protecție împotriva pătrunderii dăunătoare sau a apei	Echipament obișnuit (echipament închis, fără protecție împotriva pătrunderii apei).
Grad de siguranță al utilizării în prezența unui amestec anestezie inflamabil cu aer sau oxigen ori cu oxid de azot	Echipamentul nu este adecvat pentru utilizarea în prezența unui amestec anestezie inflamabil cu aer sau oxigen ori cu oxid de azot.
Metodă (metode) de sterilizare sau dezinfectare recomandată (recomandate) de producător	Nu se aplică
Mod de funcționare	Funcționare continuă.

### Conformitate de reglementare și siguranță

TMX428 și TMX428CP îndeplinesc următoarele standarde de siguranță și reglementare pentru aparatele pentru exerciții fizice medicale cu motor FDA Clasa 1. Acestea au fost testate și listate de TÜV SÜD America Incorporated, testate și de Intertek Testing Services N.A Inc. și sunt listate de Engineering Testing Laboratories (ETL). Cu toate acestea, conformitatea finală cu IEC 60601-1 este responsabilitatea integratorului de sistem atunci când este combinat cu alte echipamente. În plus, toate echipamentele motorizate sunt potențial periculoase dacă sunt utilizate incorect. Înainte de a utiliza TMX428 și TMX428CP, urmați toate măsurile de precauție enumerate în acest capitol și citiți cu atenție întregul manual de utilizare. Utilizați TMX428 și TMX428CP numai așa cum este descris.

**NOTĂ:** Acest echipament a fost testat și s-a constatat că respectă limitele pentru un dispozitiv digital de clasă B, în conformitate cu partea 15 din Regulile FCC. Aceste limite sunt concepute pentru a oferi o protecție rezonabilă împotriva interferențelor dăunătoare atunci când echipamentul este folosit într-un mediu comercial. Acest echipament generează, utilizează și poate radia energie de radiofrecvență și, dacă nu este instalat și utilizat în conformitate cu manualul de instrucțiuni, poate provoca interferențe dăunătoare comunicațiilor radio. Funcționarea acestui echipament într-o zonă rezidențială poate provoca interferențe dăunătoare, caz în care utilizatorul va fi obligat să corecteze interferența pe cheltuiala proprietarului.

**Tabelul 1: Îndrumări și declarația producătorului - Emisii**

Seria TMX428 este destinată utilizării în mediul electromagnetic specificat mai jos. Clientul sau utilizatorul seriei TMX428 trebuie să se asigure că aceasta este utilizată într-un astfel de mediu.

Încercarea privind emisiile	Conformitate	Mediu electromagnetic – Ghid
Emisii RF CISPR 11	Grupa 1	Seria TMX428 utilizează energie RF numai pentru funcția sa internă. Prin urmare, emisiile RF sunt foarte scăzute și este puțin probabil să provoace interferențe cu echipamentele electronice din apropiere.
Emisii RF CISPR 11	Clasa B	Seria TMX428 este potrivită pentru utilizare în toate unitățile, inclusiv cele casnice și cele conectate direct la rețeaua publică de alimentare cu energie electrică de joasă tensiune care alimentează clădirile utilizate în scopuri casnice.
Armonice IEC 61000-3-2	Clasa A	
Flicker IEC 61000-3-3	Respectă	

**Tabelul 2: Îndrumări și declarația producătorului - Imunitate Toate echipamentele ME și sistemele ME**

Seria TMX428 este destinată utilizării în mediul electromagnetic specificat mai jos. Clientul sau utilizatorul seriei TMX428 trebuie să se asigure că aceasta este utilizată într-un astfel de mediu.

Test de imunitate	IEC 60601 Nivel de testare	Conformitate Nivel	Mediu electromagnetic – Ghid
ESD IEC 61000-4-2	±6kV Contact ±8kV Aer	±6kV Contact ±8kV Aer	Podelele trebuie să fie din lemn, beton sau plăci ceramice. Dacă podelele sunt sintetice, r/h ar trebui să fie de cel puțin 30%
EFT IEC 61000-4-4	±2kV Rețea ±1kV I/O	±2kV Rețea ±1kV I/O	Calitatea alimentării de la rețea trebuie să fie cea a unui mediu comercial sau spitalicesc tipic.
Supratensiune IEC 61000-4-5	±1kV Diferențială ±2kV Comună	±1kV Diferențială ±2kV Comună	Calitatea alimentării de la rețea trebuie să fie cea a unui mediu comercial sau spitalicesc tipic.
Căderi/Deconectări de tensiune IEC 61000-4-11	>95% Cădere pentru 0,5 Ciclu  60% Cădere pentru	>95% Cădere pentru 0,5 Ciclu  60% Cădere pentru 5 Cicluri	Calitatea alimentării de la rețea trebuie să fie cea a unui mediu comercial sau spitalicesc tipic. Dacă utilizatorul seriei TMX428 necesită funcționarea continuă în timpul întreruperilor alimentării

	5 Cicluri  30% Cădere pentru 25 Cicluri  >95% Cădere pentru 5 secunde	30% Cădere pentru 25 Cicluri  >95% Cădere pentru 5 secunde	de la rețea, se recomandă ca seria TMX428 să fie alimentată de la o sursă de alimentare neîntreruptibilă sau de la o baterie.
Frecvență de alimentare 50/60Hz Câmp magnetic IEC 61000-4-8	3A/m	3A/m	Câmpurile magnetice cu frecvență de alimentare trebuie să fie cele ale unui mediu comercial sau spitalicesc tipic.

**Tabelul 3: Instrucțiuni și declarația producătorului - Imunitate Echipamente ME și sisteme ME care NU sunt de susținere a vieții**

Seria TMX428 este destinată utilizării în mediul electromagnetic specificat mai jos. Clientul sau utilizatorul seriei TMX428 trebuie să se asigure că aceasta este utilizată într-un astfel de mediu.

Test de imunitate	Nivel de testare IEC 60601	Conformitate Nivel	Mediu electromagnetic – Ghid
RF condusă IEC 61000-4-6  RF radiată IEC 61000-4-3	3 Vrms 150 kHz - 80 MHz  3 V/m 80 MHz - 2,5 GHz	(V1)=3Vrms (3V, 6V la ISM + Frecvențe amatori)  (E1)=3V/m (3 V/m la 80 - 2.700 MHz, modulație AM 9-28V/m, 385 - 6.000MHz, modulație FM sau digitală)	Echipamentele de comunicații portabile și mobile trebuie separate de seria TMX428 prin cel puțin distanțele calculate/enumerate mai jos:  D = (3,5/V1) (Sqrt P) 150kHz - 80MHz  D = (3,5/E1) (Sqrt P) 80-800 MHz  D = (7/E1) (Sqrt P) 800 MHz - 2,5 GHz  Unde P este puterea maximă în wați și D este distanța de separare recomandată în metri.  Intensitățile câmpului de la transmițătoarele fixe, determinate printr-un studiu electromagnetic la locație, trebuie să fie mai mici decât nivelurile de conformitate (V1 și E1).  Pot apărea interferențe în vecinătatea echipamentelor care conțin un transmițător.

Carcasă cu imunitate la câmpurile electromagnetice din proximitate IEC 60601-1-2:2014+A1:2020 ed 4.1	134,2 kHz	Modulație impuls 2,1 kHz, 65* A/m	Transportorul va fi modulat folosind un semnal de undă pătrată cu ciclul de funcționare de 50%. *valoarea medie pătratică (RMS), înainte de aplicarea modulației.
	13,56 MHz	Modulație impuls 50 kHz, 7,5* A/m	

**Tabelul 4: Distanțele de separare recomandate între echipamentele de comunicații RF portabile și mobile și echipamentele ME serie TMX428 și sistemele ME care NU susțin viața**

Seria TMX428 este destinată utilizării în mediul electromagnetic în care perturbațiile radiate sunt controlate. Clientul sau utilizatorul seriei TMX428 poate ajuta la prevenirea interferențelor electromagnetice prin menținerea unei distanțe minime între echipamentele de comunicații RF portabile și mobile și seria TMX428, conform recomandărilor de mai jos, în funcție de puterea maximă de ieșire a echipamentului de comunicații.

Putere maximă de ieșire (Wați)	Separare (m) 150kHz - 80MHz	Separare (m) 80-800 MHz	Separare (m) 800MHz - 2,5GHz
	$D = (3,5/\sqrt{P})$ (Sqrt P)	$D = (3,5/\sqrt{P})$ (Sqrt P)	$D = (7/\sqrt{P})$ (Sqrt P)
0,01	0,11667	0,11667	0,23333
0,1	0,36894	0,36894	0,73785
1	1,1667	1,1667	2,3333
10	3,6894	3,6894	7,3785
100	11,667	11,667	23,333

### Responsabilitatea producătorului

Full-Vision Inc. este responsabilă pentru efectele siguranței, fiabilității și performanței benzii de alergare numai dacă sunt îndeplinite următoarele condiții:

- Operațiunile de asamblare, extensiile, reajustările, modificările sau reparațiile sunt efectuate de către personalul autorizat.
- Instalația electrică a camerei relevante respectă cerințele reglementărilor locale, de stat și ale altor reglementări guvernamentale corespunzătoare.
- Echipamentul este utilizat în conformitate cu instrucțiunile de utilizare.

### Responsabilitatea clientului:

Clientul este responsabil pentru furnizarea birourilor, scaunelor, prizelor electrice, conexiunilor de rețea, liniilor telefonice analogice și localizarea oricăreia dintre componentele sistemului descrise în acest manual, în conformitate cu toate codurile locale, de stat și naționale.

Clientul este singurul responsabil pentru pregătirea, instruirea, supravegherea și siguranța tuturor utilizatorilor **TMX428** și **TMX428CP** și pentru utilizarea acestuia conform destinației producătorului. Acest dispozitiv este destinat utilizării ca aparat de mișcare pentru a facilita evaluarea medicală cardiacă sau VO<sub>2</sub>.

- Citiți acest manual de utilizare înainte de a folosi **TMX428** și **TMX428CP**.
- Ajuțați la coborârea pacientului în caz de funcționare anormală sau neașteptată a benzii de alergare.
- Dacă banda de alergare nu răspunde corect, opriți-o, ajutați la coborârea pacientului de pe banda de alergare, deconectați sursa de alimentare a benzii și solicitați reparații autorizate din fabrică înainte de a încerca repornirea benzii de alergare.

- Nu permiteți niciodată copiilor sau animalelor de companie să se apropie de echipament fără supraveghere calificată din partea adulților.
- Rețineți locația comenzilor de oprire și/sau oprire de urgență și funcționarea acestora înainte de a începe un test sau un antrenament.
- Pacientul trebuie să aibă asupra lui întotdeauna cordonul pentru siguranța pacientului în timpul folosirii **TMX428** și **TMX428CP**.



- În cazul în care pacientul cade și cordonul pentru siguranța pacientului nu reușește să se decupleze, utilizați butonul de oprire de urgență de pe banda de alergare pentru a opri banda de alergare, deoarece acest lucru decuplează motorul și permite benzii de alergare să se oprească
- ACEST DISPOZITIV NU ESTE destinat utilizării de către persoane cu capacități fizice, senzoriale sau mentale reduse sau lipsite de experiență și cunoștințe, cu excepția cazului în care acestea au fost supravegheate sau instruite cu privire la utilizarea aparatului de către o persoană responsabilă pentru siguranța lor.
- Verificați dacă pacientul și operatorul înțeleg cum să oprească aparatul în caz de defecțiune sau urgență.
- Pacientul nu trebuie să poarte material de nailon liber atunci când face exerciții pe această bandă de alergare pentru a evita generarea descărcărilor electrostatice.
- Nu încercați niciodată să scoateți niciun articol de îmbrăcăminte în timp ce banda de alergare se mișcă.
- Toate persoanele de pe și din jurul benzii de alergare trebuie să poarte încălțăminte de protecție închisă. Șireturile trebuie să fie legate și să nu atârne astfel încât să provoace un pericol de împiedicare sau de prindere. Sandalele, șlapii, papucii și altele asemenea nu sunt considerate încălțăminte de protecție închisă.
- Mergeți în centrul benzii de alergare. Contactul cu partea laterală și banda în mișcare ar putea provoca vătămări.
- Așezați banda de alergare pe o suprafață dură, plană și neobstrucționată. Consultați Capitolul 5 din acest manual.
- Verificați conexiunea cablului de alimentare de intrare și locația pentru puncte de prindere periculoase înainte de utilizare.
- Verificați conexiunea cablului de comunicații de intrare (dacă există) pentru o interfață adecvată cu toate echipamentele.
- Păstrați toate cablurile la distanță de pacient pentru a evita pericolele de împiedicare.

- Nu încercați niciodată să scoateți capacul protector al motorului sau să efectuați singuri reparațiile electrice. Reparațiile trebuie efectuate numai de către un furnizor de reparații autorizat de fabrică.
- Deconectați întotdeauna **TMX428** și **TMX428CP** atunci când efectuați operațiuni de service, inspecție sau curățare a benzii de alergare.
- Faceți o verificare de rutină a benzii de alergare pentru a detecta piesele slăbite.
- Inspectați barele de susținere și asigurați-vă că acestea vor sprijini pacientul în mod corespunzător.
- Porniți întotdeauna banda de alergare la cea mai mică viteză înainte de a începe testul pacientului.
- Încetiniți întotdeauna banda de alergare până la viteza minimă înainte de oprire.
- Țineți mâinile, picioarele și îmbrăcămintea departe de orice piese în mișcare.
- Verificați ca nimeni să nu fie în apropierea mecanismului de ridicare înainte de operare. Niciodată nu băgați vreo parte a corpului sub vreuna din componentele benzii de alergare.
- Nu scăpați și nu introduceți niciodată obiecte în niciun orificiu.
- Nu acoperiți niciodată cu articole de îmbrăcăminte cablurile de cuplare, nici nu puneți alte echipamente peste barele laterale și nu scăpați obiecte pe bandă în timp ce **TMX428** și **TMX428CP** funcționează.
- Aveți grijă să nu se acumuleze umiditate sau grăsime pe echipament, creând un pericol de alunecare.

### Informații despre produs și pachet





Această secțiune descrie locația etichetelor folosite pe dispozitivul dvs. și ambalajul acestuia. De asemenea, descrie simbolurile folosite pe etichete.







### Simboluri

Următoarele simboluri pot apărea pe dispozitiv sau pe ambalajul acestuia. Familiarizarea cu aceste simboluri contribuie la utilizarea și eliminarea în siguranță a echipamentului. Pentru simbolurile echipamentelor care nu sunt afișate, consultați manualele producătorilor de echipamente originale (OEM).

Simbolurile sunt utilizate pentru a transmite avertismente, atenționări, interdicții, acțiuni obligatorii sau informații. Orice simboluri de pericol de pe dispozitiv sau ambalaj cu marcaje colorate indică faptul că există un anumit pericol și reprezintă un avertisment. Orice simboluri de pericol de pe dispozitiv sau ambalaj care sunt alb-negru indică un pericol potențial și reprezintă o precauție.

#### Glosar simboluri

Simbol	Descriere/Definiție
	<b>Numărul de catalog sau de comandă al piesei</b> Indică numărul de catalog sau de piesă al producătorului.
	<b>Numărul de catalog sau de comandă al piesei</b> Indică numărul de catalog sau de piesă al producătorului.
	<b>Număr de serie</b> Indică numărul de serie al producătorului.
	<b>Numele producătorului, adresa și data fabricației (anul - luna - data)</b> Indică numele și adresa producătorului acestui dispozitiv.

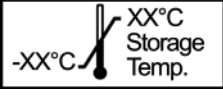
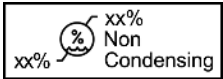
Simbol	Descriere/Definiție
	<p><b>ATENȚIE:</b></p> <p>CONSULTAȚI DOCUMENTELE DE ÎNSOȚIRE - Este posibil să existe avertismente sau precauții specifice asociate cu dispozitivul, care nu se regăsesc altfel pe etichetă.</p> <p>Consultați documentația însoțitoare pentru mai multe informații despre utilizarea în siguranță a acestui dispozitiv.</p>
	<p><b>ATENȚIE:</b></p> <p>ELECTROCUTARE - Indică prezența circuitelor de energie periculoase sau a pericolelor de electrocutare.</p> <p>Pentru a reduce riscul de electrocutare, nu deschideți această protecție. Consultați personalul calificat pentru service.</p>
	Citirea Manualului de utilizare este obligatorie.
	Reglarea pantei de ridicare/coborâre, numai pentru TMX428CP
	Reglarea vitezei benzii de alergare, numai pentru TMX428CP
	<p><b>Limita de temperatură de funcționare</b></p> <p>Indică temperatura maximă până la Temperatura de funcționare a dispozitivului.</p>
	<p><b>Limite de temperatură de depozitare</b></p> <p>Indică limitele de temperatură superioară și inferioară pentru transportul și manipularea acestui pachet.</p>
	<p><b>Limite de umiditate</b></p> <p>Indică □ limitele superioare și inferioare de umiditate fără □ condensare pentru transportul, manipularea acestui pachet și operarea dispozitivului.</p>

Simbol	Descriere/Definiție
	<p>Acest echipament respectă cerințele UE privind marcarea DEEE pentru eliminarea corespunzătoare a deșeurilor electrice și electronice, în conformitate cu directiva europeană. Această directivă solicită separarea și recuperarea sau reutilizarea echipamentelor electrice sau electronice uzate la eliminarea EEE la sfârșitul duratei de viață.</p> <p>TRACKMASTER® nu trebuie eliminată ca deșeu municipal nesortat. Componentele electrice sau electronice trebuie colectate separat și eliminate în conformitate cu cerințele și sursele locale. Programul EEE minimizează orice efecte potențiale asupra mediului și sănătății utilizatorilor prin eliminarea prezenței potențiale a substanțelor periculoase în fluxul de deșeuri. Clienții trebuie să contacteze autoritățile locale sau distribuitorul TRACKMASTER® pentru îndrumări privind respectarea directivei.</p>
	<p><b>Păstrați produsul uscat</b></p> <p>Indică faptul că trebuie să țineți recipientul departe de ploaie și de alte surse de umiditate.</p>
	<p><b>Marcaj CE</b></p> <p>Indică faptul că dispozitivul sau produsul este conform cu directivele UE (Uniunea Europeană) aplicabile.</p>
 	<p><b>Laboratoare de încercări electrice</b></p> <p><b>Indică faptul că dispozitivul sau produsul a fost testat de un laborator de testare acreditat de o terță parte și îndeplinește standardele de siguranță aplicabile pentru vânzare și distribuție în America de Nord.</b></p> <p><b>Modelele tradiționale și panou de control sunt marcate separat.</b></p>
	Împământare de protecție (împământare).
	Curent alternativ.
	Dispozitivul este adecvat pentru aplicarea externă a pieselor aplicate de tip „B”.
	Identificarea unică a dispozitivului este un marcaj unic al dispozitivului medical
	Urmați instrucțiunile de utilizare
	Dispozitiv medical

Simbol	Descriere/Definiție		
<table border="1"> <tr> <td>EC</td> <td>REP</td> </tr> </table>	EC	REP	Reprezentant autorizat în Uniunea Europeană (numai pentru afaceri de reglementare).
EC	REP		
<table border="1"> <tr> <td>CH</td> <td>REP</td> </tr> </table>	CH	REP	Reprezentant autorizat în Elveția
CH	REP		
<table border="1"> <tr> <td>UK</td> <td>RP</td> </tr> </table>	UK	RP	Persoană responsabilă în Regatul Unit
UK	RP		
	Importator: Indică entitatea care importă dispozitivul medical pe piața locală.		

### Locațiile etichetelor

Această secțiune identifică etichetele și locațiile acestora pe produs și pe ambalaj.

#### TMX428 & TMX428CP

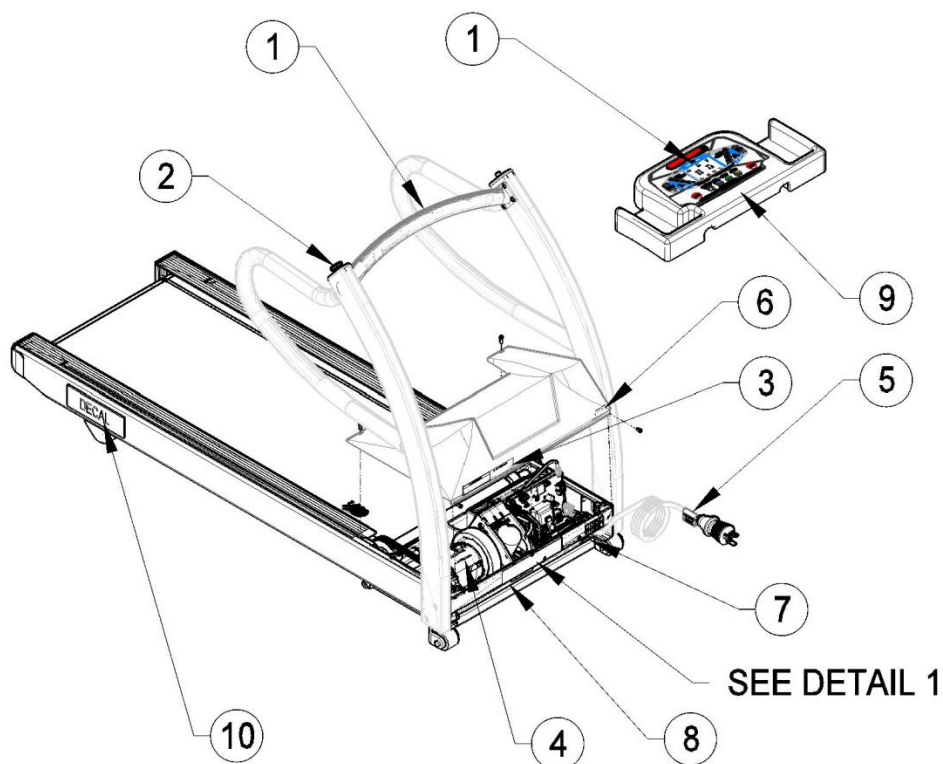

**Transport TMX428 & TMX428CP**

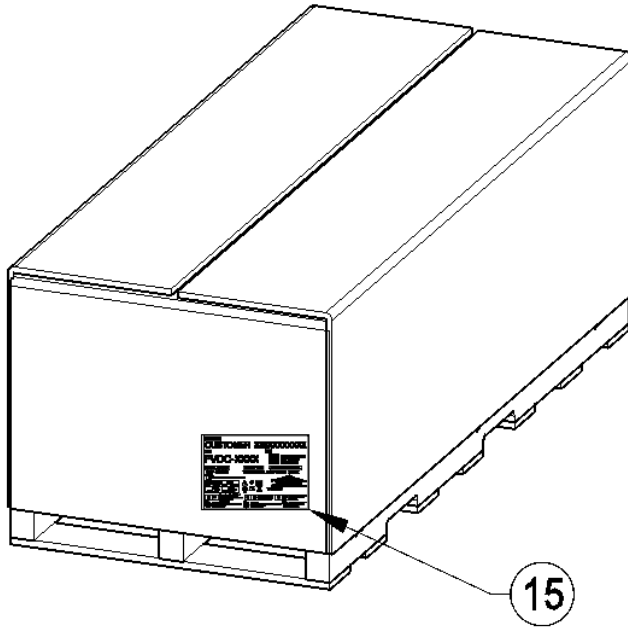



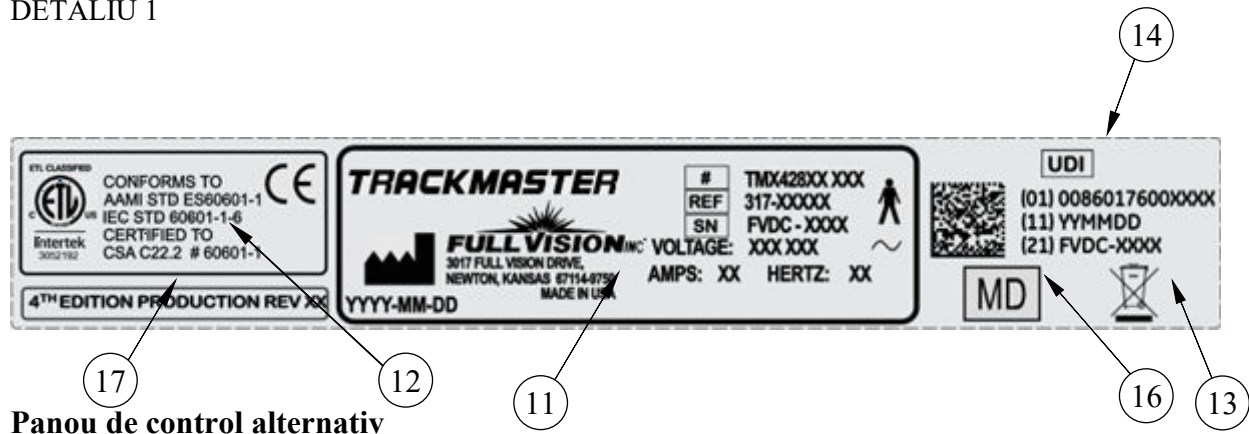



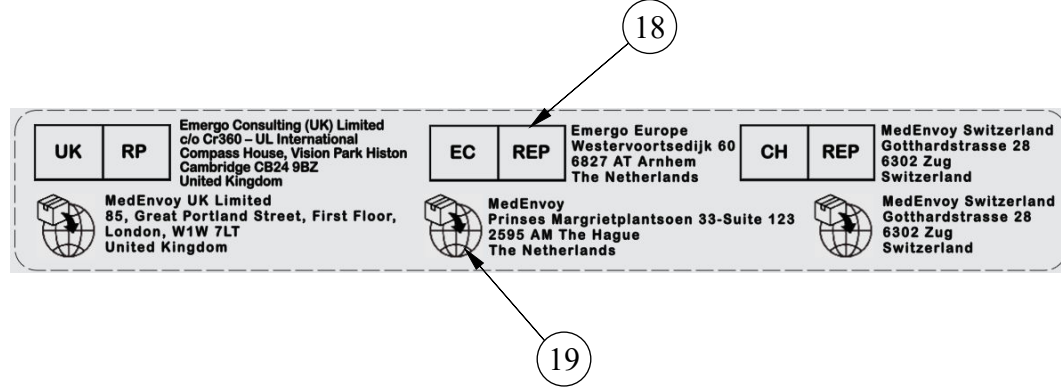
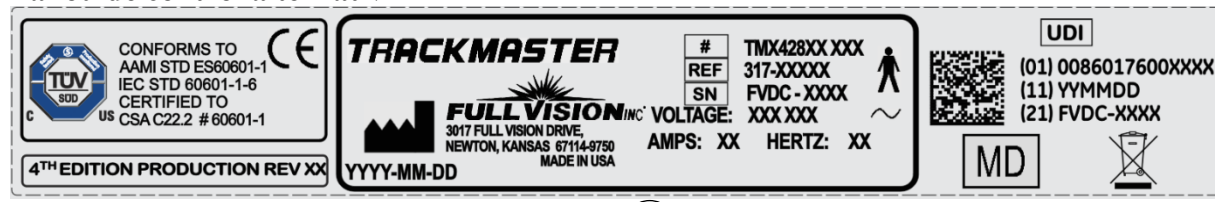











DETALIU 1

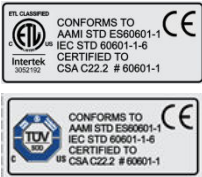

**Panou de control alternativ**



Articol	Etichetă	Locație	Descriere
1		TMX428 pe consola centrală TMX428CP a barei de susținere	<b>Stabilește citirea Manualului de utilizare</b>
2		Oprire pe capătul stânga sau dreapta al barei de susținere	<b>Identifică E-Stop</b>
3		Partea frontală a dispozitivului pe capacul protector	<b>Identifică avertismentul</b> Pericol de electrocutare
4		Pe motor	<b>Identifică avertismentul</b> Pericol de electrocutare
5		Pe cablul de alimentare	<b>Identifică avertismentul DC Hi-Pot</b>
6		Partea frontală a dispozitivului pe capacul protector	<b>Stabilește comutatorul principal de alimentare.</b>
7		Partea frontală a dispozitivului	<b>Identifică oprirea alimentării (deconectarea de la rețea) și pornirea alimentării (conectarea la rețea)</b>
8		Partea frontală a dispozitivului	<b>Stabilește locația pentru punctul de conexiune RS232 și USB.</b>
9		TMX428CP Partea frontală a panoului de control.	<b>Identifică avertismentul - Risc de vătămare - Țineți copiii sub vârsta de 13 ani departe de echipament.</b>
10	Etichetă client	Pe canalul lateral Poziția dreapta și stânga deasupra piciorului din spate.	<b>Identifică SIGLA clientului</b>

<p>11</p>		<p>Partea frontală a dispozitivului</p>	<p>Identifică modelul de produs</p>
<p>12</p>		<p>Partea frontală a dispozitivului</p>	<p>Identifică standardele de listare</p>
<p>13</p>		<p>Partea frontală a dispozitivului</p>	<p>Conține cerințele Uniunii Europene privind eliminarea</p>
<p>14</p>		<p>Partea frontală a dispozitivului pe capacul motorului și pe eticheta de expediere.</p>	<p>Stabilește identificatorul unic al dispozitivului</p> <ul style="list-style-type: none"> <li>• Numărul GTIN (01)</li> <li>• (11) Data fabricației</li> <li>• (21) Număr de serie</li> </ul>
<p>15</p>		<p>Pe containerul de transport.</p>	<p>Stabilește următoarele informații pentru expediere:</p> <ul style="list-style-type: none"> <li>• Client</li> <li>• Număr model</li> <li>• Revizuire</li> <li>• Număr de serie</li> <li>• Condiții de păstrare</li> <li>• Conformitate cu reglementările</li> <li>• Țara de origine</li> <li>• Informații privind reprezentantul</li> <li>• Informații despre importator</li> <li>• site-ul eIFU acces</li> </ul>
<p>16</p>		<p>Partea frontală a dispozitivului</p>	<p>Identifică dispozitivul medical</p>
<p>17</p>		<p>Partea frontală a dispozitivului</p>	<p>Identifică producția ediției a 4-a și controlul revizuirii curente.</p>
<p>18</p>		<p>Partea frontală a dispozitivului</p>	<p>Identifică operatorul economic</p>
<p>19</p>		<p>Partea frontală a dispozitivului</p>	<p>Identifică importatorul</p>

## Informații plăcuță de identificare

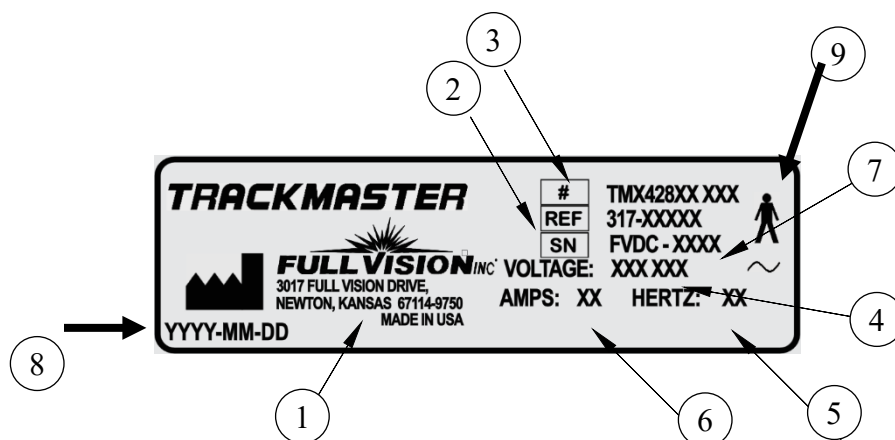

### Format plăcuță de identificare

Articol	Denumire	Descriere
1	Producător	Full Vision Inc.
2	Număr model	Identifică modelul benzii de alergare
3	Număr piesă	Numărul piesei producătorului
4	Tensiune	Specifică tensiunea de funcționare a benzii de alergare
5	Hertz	Specifică frecvența curentului electric al benzii de alergare
6	Amperi	Specifică amperajul benzii de alergare
7	Număr de serie	Număr de serie atribuit de producători
8	Data producătorului	Codul datei producătorului
9	Echipament de tip B	Dispozitivul este adecvat pentru aplicarea externă a pieselor aplicate de tip „B”

## Informații service

Această secțiune oferă informații referitoare la întreținerea și depanarea sistemului. Familiarizați-vă cu aceste informații înainte de a solicita service de la Full Vision sau de la reprezentanții săi autorizați.

### Cerințe de service

Nerespectarea din partea persoanei, spitalului sau instituției responsabile care utilizează acest echipament a unui program de întreținere satisfăcător poate cauza defecțiuni nejustificate ale echipamentului și posibile pericole de siguranță.

Întreținerea regulată, indiferent de utilizare, este esențială pentru a asigura că componentele acestui sistem sunt întotdeauna funcționale atunci când este necesar.

### Informații privind garanția

Acest dispozitiv este considerat hardware furnizat de Full Vision. Doar personalul de service autorizat trebuie să întrețină dispozitivul. Orice încercare neautorizată de a repara

echipamentele aflate în garanție anulează garanția respectivă. Este responsabilitatea utilizatorului să raporteze necesitatea service-ului către Full Vision sau unuia dintre agenții autorizați ai acestuia.

### Informații despre Manual

Această secțiune oferă informații pentru utilizarea corectă a acestui manual. Păstrați acest manual împreună cu echipamentul în orice moment și revizuiți-l periodic.

#### Scopul manualului

Acest manual oferă informații necesare pentru configurarea și funcționarea în siguranță a acestui echipament, în conformitate cu funcția sa și cu utilizarea prevăzută. Acest manual nu este destinat să înlocuiască, ci să completeze instruirea aprofundată cu privire la produse. Păstrați-l împreună cu echipamentul în orice moment. Pot fi comandate manuale suplimentare contactând Full Vision.

Consultați manualul de service pentru informații tehnice referitoare la întreținerea și repararea echipamentului.

### Documente conexe

Următoarele documente sunt menționate în acest manual și oferă informații suplimentare care pot fi de ajutor în instalarea, configurarea, întreținerea și utilizarea acestui produs.

Număr piesă	Funcție
317-160-406	Manual de service TMX428 TMX58

### Instruire

Acest manual este destinat să completeze, nu să înlocuiască, instruirea aprofundată cu privire la produse. Dacă nu ați beneficiat de instruire privind utilizarea sistemului, trebuie să solicitați asistență de instruire de la distribuitorul TRACKMASTER®.

Dacă aveți nevoie de asistență suplimentară, contactați echipa de asistență TRACKMASTER® la (316)-283-3344.

# Specificații

## Orientare direcțională

Referințele la stânga, dreapta, față și spate presupun că vă aflați pe banda de alergare (TMX428), cu fața la consola de comandă (TMX428CP). Toate piesele enumerate mai jos sunt considerate piese aplicate cu privire la pacient, cu excepția cazului în care se menționează acest lucru.

Performanță esențială: în condiții normale de alimentare cu energie, banda de alergare continuă să-și desfășoare funcționarea prevăzută la viteza și rampa setate. Excepție face cazul în care o modificare este comandată de un dispozitiv gazdă, panou de control sau este întreruptă în alt mod de către utilizator prin butonul de oprire de urgență sau comutatorul cordon

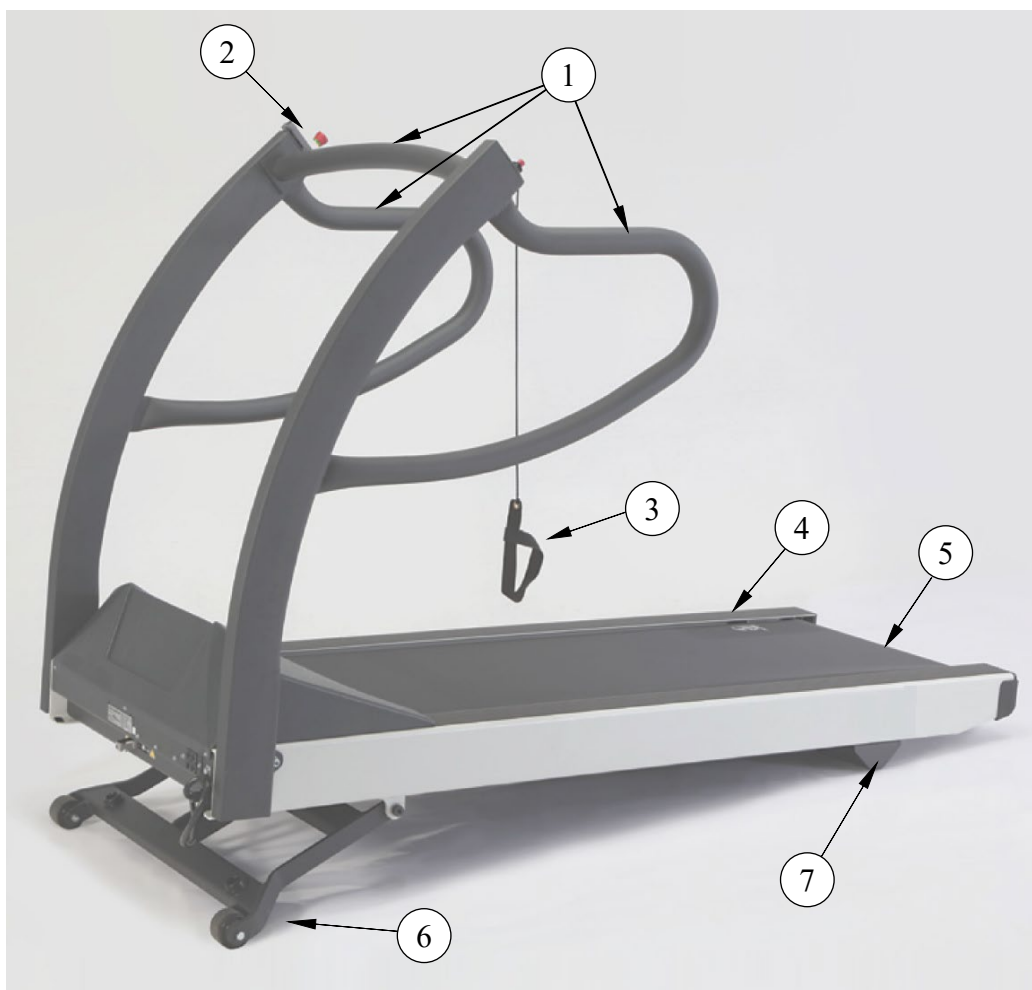

Articol	Descriere
1	Bare de susținere pacient
2	Buton de oprire de urgență
3	Cordon pentru siguranța pacientului- Curea pentru încheietură sau clemă de prindere magnetică
4	Bară laterală

5	Bandă de alergare
6	Tren cu role mecanism de ridicare (componentă neaplicată)
7	Picior posterior (componentă neaplicată)

### Sisteme de siguranță

- Senzori dubli de viteză comparativă
- Oprire automată a cursei
- Oprire automată la pierderea comunicației
- Blocare manuală a răsucirii Buton de oprire de urgență
- Cordon manual pentru siguranța pacientului
- Sistem de frânare pentru coborârea în siguranță a pacientului
- Carcasă capac protector motor împotriva incendiului



Control programabil TMX428CP

### Bandă de alergare

- Capacitate greutate pacient 500 lb, 227 kg
- Construcție din oțel cu finisaj cu acoperire cu pulbere
- Greutate netă bandă de alergare: 425 lb, 193 kg

### Sistem de acționare

- Servomotor CC fără perii, cu 4 vârfuri, pentru utilizare intensă
- 110-120 V c.a., monofazat, 60 Hz, alimentare de 20 amperi (standard)
- 200-240 V c.a., monofazat, 50-60 Hz, alimentare de 15 amperi (opțional)
- 220 V c.a., cu fază auxiliară, 50-60 Hz, sursă de alimentare de 15 amperi (configurare opțională SUA)

### Interval de viteză

- 0,1 până la 15,0 mph, 0,2 până la 24,0 km/h, auto-calibrare și reglabil în trepte de 0,1 mph, 0,1 km/h.

**NOTĂ: Viteza maximă de 220 VCA (15,0 mph/24,0 km/h) se va deteriora la tensiuni mai mici (210 VCA sau mai jos).**

### Interval de înclinare

- 0 până la 25%, mișcări incrementale de 0,5%, autocalibrare.

### Suprafață de alergare

- 22 in. x 63 in. 56 cm x 160 cm
- Sistem de centrare a benzii de alergare MasterTrack®
- Platforma de alergare amortizată absoarbe șocul căderilor piciorului
- Platformă de alergare autolubrifiată și reversibilă
- Înălțimea treptei (7 inci, 18 cm de la podea)

### Porturi de comunicare

- Port serial RS232 mamă
- Port USB 1.0 „B”

**Amprentă pe suprafața podelei**

- 33 in. x 78,5 in., 84 cm x 200 cm suprafață plană. (Vezi Locație Locație.)

**Recomandări privind starea de funcționare și depozitare**

- Interval temperatură de funcționare: 4,5° - +38° C (+40° + 85°F)
- Interval temperatură de depozitare: de° la -40 la +70° C (de la -40° la +158° F)
- Interval de umiditate relativă de operare și depozitare: 10% - 90%, fără condens
- Altitudine: -50 până la 5.280 de picioare, sau aproximativ -15 până la 1609 metri.

# Cerințe de alimentare

TMX428 110V și TMX428CP 110V sunt proiectate să funcționeze cu o sursă de alimentare dedicată de 110-120 VAC de 20 amperi. TMX428 220V și TMX428CP 220V sunt concepute pentru a funcționa pe o unitate dedicată de 220/240 VAC de 15 amperi. Asigurați-vă că banda de alergare este conectată la o priză care arată ca în imaginea următoare.

Acest produs este echipat cu un ștecăr cu împământare cu trei pini. Ștecărul se va potrivi numai la o priză cu împământare. Această caracteristică de siguranță nu trebuie dezactivată. Contactați un electrician calificat dacă nu puteți introduce ștecărul în priză sau nu sunteți sigur dacă priza respectă codurile electrice locale. Ieșirile polarizate, cum ar fi NEMA 5-20 și CEE7/7, trebuie verificate pentru configurarea corectă a polarității înainte de conectarea dispozitivului. Polarizarea incorectă a prizei poate provoca defectarea componentelor electrice de pe panou sau electrocutarea. Împământarea corespunzătoare este necesară pentru ca echipamentul să îndeplinească standardele acceptabile de scurgere a curentului în conformitate cu standardele la care a fost certificat.



110-120 VAC  
NEMA 5-20R  
Monofazată



220/240 VAC  
NEMA 6-15R Fază  
auxiliară



Opțiune 230 VAC  
AS/NZS 3112



220/240 VAC  
CEE 7/7 Opțiune  
EURO



250 VAC  
Tip N Opțiune  
BRAZILIA

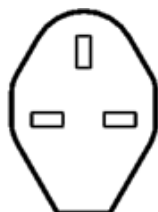

Opțiune 230 VAC  
BS1363

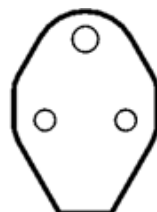

Opțiune 240 VAC  
BS546 cu 3 PINI

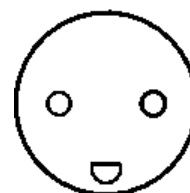

250 VAC  
Tip K Opțiune  
DANEZĂ



Opțiune 240 VAC  
GB 1002

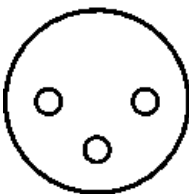

250 VAC  
Tip H Opțiune  
ISRAEL

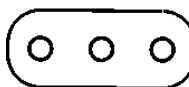

Opțiune 250 VAC  
Tip L ITALIA

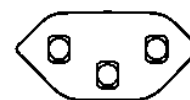

250 VAC  
Tip J Opțiune  
ELVEȚIANĂ

**AVERTISMENT**

Benzile de alergare TRACKMASTER® trebuie împământate pentru a reduce riscul de electrocutare. Dacă apare o defecțiune, împământarea oferă o cale de rezistență minimă pentru un curent electric. Nu trebuie utilizate conexiuni neîmpământate.

Niciun alt echipament nu poate fi utilizat pe circuitul electric împreună cu dispozitivul. Nu utilizați prelungitoare. Utilizarea unui circuit partajat sau nesigur poate duce, de asemenea, la oprirea neașteptată a dispozitivului, ceea ce poate duce la rănirea pacientului.

Asigurați-vă că întrerupătorul principal de alimentare este în poziția oprit înainte de a conecta dispozitivul. O supratensiune ar putea deteriora sistemul electronic sofisticat al benzii de alergare.

---

**NOTĂ:** Lungimea maximă a cablului de alimentare nu trebuie să depășească 10 picioare sau 3,05 metri. Cablurile de alimentare de schimb trebuie comandate de la producătorul echipamentului de operare.

---

**AVERTISMENT**

Utilizarea acestui echipament adiacent sau stivuit cu alte echipamente trebuie evitată, deoarece ar putea duce la o funcționare necorespunzătoare. Dacă o astfel de utilizare este necesară, acest echipament și celelalte echipamente trebuie să fie observate pentru a verifica dacă funcționează normal.

---

**AVERTISMENT**

Utilizați numai accesorii, traductoare și cabluri furnizate de producătorul echipamentului. Utilizarea de accesorii alternative nefurnizate ale componentelor enumerate mai sus poate duce la creșterea emisiilor electromagnetice sau la scăderea imunității electromagnetice a echipamentului și poate duce la o funcționare necorespunzătoare.

---

# Instrucțiuni pentru efectuare teste de potențial înalt

**Acest test trebuie efectuat numai de către un electrician calificat.**

Banda de alergare Trackmaster® a fost testată în fabrică chiar înainte de expediere și s-a constatat că se încadrează în specificații. Cu toate acestea, unele facilități necesită efectuarea testului de potențial înalt înainte de punerea în funcțiune a benzii de alergare. Următoarele instrucțiuni trebuie urmate pentru a preveni deteriorarea permanentă a sistemului de control electronic Trackmaster®. Nerespectarea acestor instrucțiuni va duce la pierderea garanției.

## NU UTILIZAȚI NICIODATĂ UN TESTER AC HI-POT PE ACEASTĂ BANDĂ DE ALERGARE!

**Utilizarea unui tester AC Hi-Pot va deteriora permanent panoul controlerului motorului CC, făcând banda de alergare nefuncțională.**

Instrucțiuni pentru efectuarea testului de potențial înalt pentru benzile de alergare

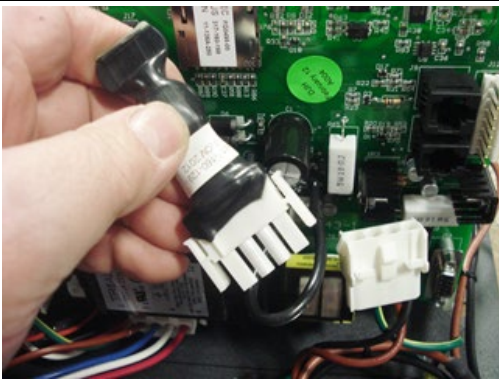
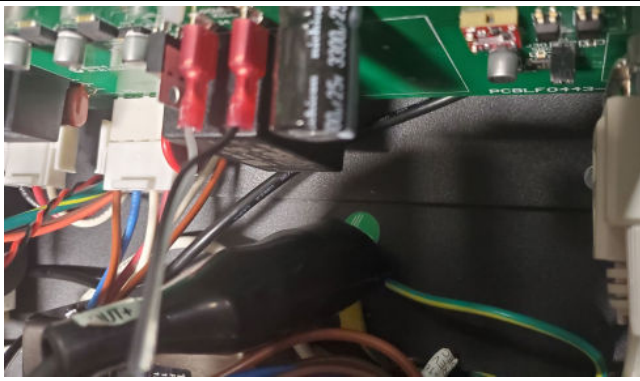
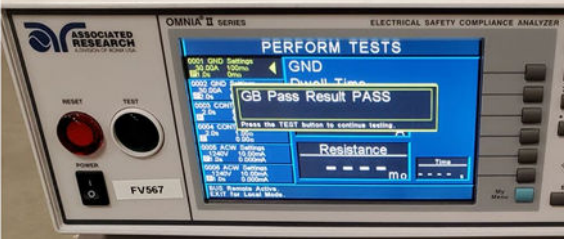
	
<p>1. Deconectați amortizorul de supratensiune de la cablajul principal.</p>	<p>2. Atașați clema de împământare a testerului DC Hi-Pot la o masă cunoscută a cadrului pe banda de alergare.</p>
	<p>3. Pentru modelele de 110V: Test la 1,75 KV DC timp de 60 de secunde. Acesta este echivalent cu 1240 VAC.</p> <p>4. Pentru modelele de 220V: Test la 2,10 KV DC timp de 60 de secunde. Acesta este echivalent cu 1488 VAC.</p> <p>Testerul trebuie să înregistreze un PERMIS pentru oricare dintre teste.</p>



# Despachetare, configurare și montare

Benzile de alergare TRACKMASTER® sunt livrate complet asamblate și ambalate într-o stare de prezentare. Acestea sunt proiectate să treacă printr-o deschidere standard a ușii de 36", măsurând cel puțin 35½". Va fi necesar să scoateți ușa din blocaj în majoritatea cazurilor, dacă ușa nu poate să se deschidă complet paralel cu deschiderea ușii. După ce ați despachetat banda de alergare și ați fixat ansamblul barelor de susținere pe cadru, deplasați banda de alergare în zonă prin rulare pe rolele din față

## Instrucțiuni de manipulare în siguranță

- Nu încercați să deplasați banda de alergare cu barele de susținere în poziția de transport din cauza posibilității de tăiere a cablajului intern. Trebuie fie să fixați complet barele de susținere în poziție verticală, fie să le fixați în poziție pliată cu șurubul 3/8-16. (vezi instrucțiunile de despachetare mai jos)
- Ridicați capătul ansamblului patului la o înălțime confortabilă, menținând genunchii îndoiți și spatele drept în timp ce ridicați.
- Rotiți banda de alergare în direcția în care doriți să mergeți (banda de alergare va pivota pe rolele sale) și împingeți înainte.
- După ce ați manevrat banda de alergare în locașul său, coborâți ușor capătul ansamblului patului pe podea.



## AVERTISMENT

**Benzile de alergare cântăresc 425 lbs. Acest lucru necesită ca 2 persoane să îl scoată în siguranță din palet și să îl așeze în locație.**

**Dacă deplasați banda de alergare pe o suprafață dură, cum ar fi trotuar, poziționați un cărucior sub fața benzii de alergare pentru a preveni deteriorarea rolelor și a mecanismului de ridicare.**

## Instrucțiuni de despachetare

Unelte recomandate pentru despachetare

- Cuțit de siguranță

1. Banda de alergare este livrată într-o cutie de carton cu un palet de lemn. Tăiați cele 3 curele de nailon care țin capacul de carton pe paletul de lemn.
2. Scoateți cutia de carton ridicând direct de la un capăt pentru a elibera banda de alergare.
3. Tăiați cu atenție legăturile pentru a deschide punga de plastic protectoare.
4. Trageți punga de plastic în jos și scoateți-o prin toate cele 4 colțuri ale paletului.

---

**Notă:** Acest lucru va împiedica înfășurarea pungii de plastic în rolele de ridicare atunci când o scoateți din paletul de lemn.

---

5. Tăiați cu atenție cureaua de nailon care fixează banda de alergare pe palet.

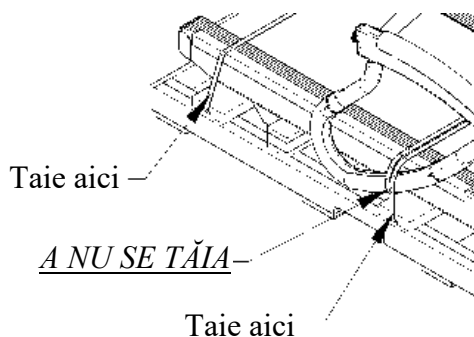

6. NU ÎNDEPĂRTAȚI cureaua de nailon pentru barele de susținere.

---

**ATENȚIE:** NU SCOATEȚI banda de alergare de pe paletul din lemn cu un elevator cu furcă. Banda de alergare poate aluneca de pe furcă, provocând deteriorarea barelor de susținere și a canalelor laterale.

---

**AVERTISMENT:** Benzile de alergare cântăresc 425 lbs. Acest lucru necesită ca 2 persoane să le ridice în siguranță de pe palet și să le plaseze în locație.

7. Scoateți de pe paletul de lemn prin ridicarea din partea din spate a benzii de alergare și împingeți câte un colț pe rând.

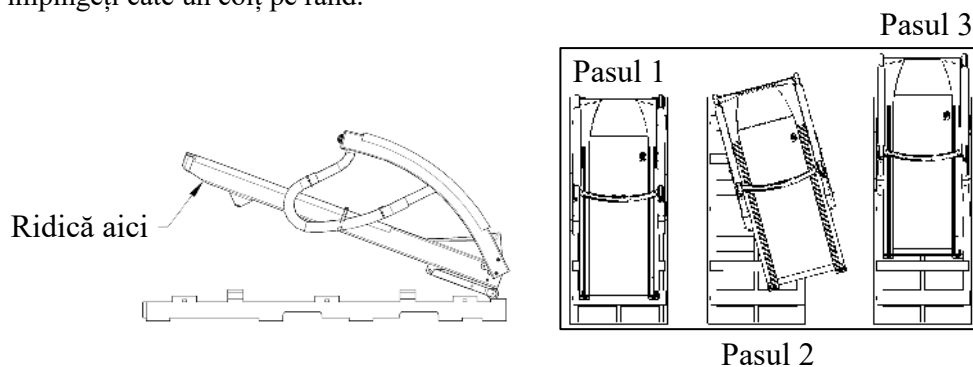

# NOTICE

- When moving leave handrails in folded position secured with nylon strap.
  - **NOTE** ▪ Required minimum clearance of 35 1/2" (902mm) to prevent handrail damage.
- At final installation set-up handrails and remove packaging materials.
  - **NOTE** ▪ Removing packaging materials with sharp objects may cause cosmetic damage to treadmill.

8. Atunci când mutați sau reasezați banda de alergare, utilizați un cărucior de mobilier sau un cărucior de etaj.
9. Poziționați căruciorul la punctul de pivotare pentru ridicare pentru a asigura echilibrul benzii de alergare.

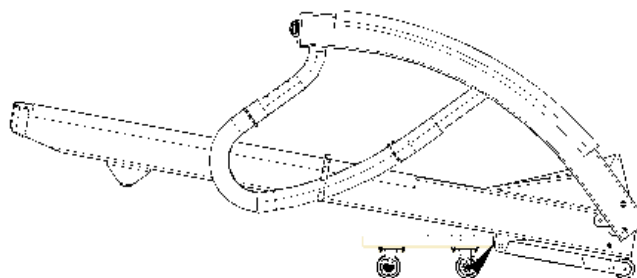

Amplasați aici

**NOTĂ:** Când mutați dispozitivul în locația finală, puteți să vă confrunțați cu un pasaj îngust sau o ușă. Banda de alergare poate fi înclinată pe o parte cu barele de susținere în poziție pliată. Acest lucru va permite trecerea în siguranță prin deschidere până la un minim de 28" (711 mm).

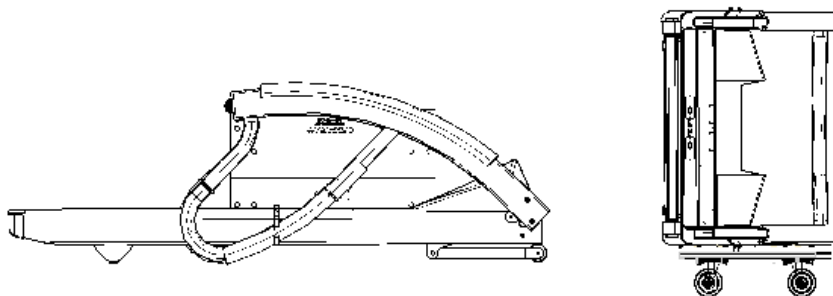

10. Îndepărtați cu atenție folia de plastic, cureaua de nailon și materialul de ambalare de protecție.
11. Pentru pasul următor consultați Instrucțiunile pentru configurarea inițială.

## Instrucțiuni pentru configurarea inițială

Unelte necesare pentru asamblare

- 5/16 Cheie imbus (furnizată)

Banda de alergare este livrată cu balustradele slăbite, desfăcute pe cadrul benzii **susținere** de alergare. Este recomandabil să fixați balustradele în locația lor corectă înainte de a scoate banda de alergare de la baza lăzii. Acest lucru previne tăierea cablurilor interne care merg de pe suportul de balustradă până la cuva motorului.

1. Balansați ansamblul barelor de susținere în poziția de funcționare și introduceți (2) șuruburi 3/8-16 și câte o șaibă de blocare 3/8 pe fiecare parte și strângeți bine.
2. Instalați (2) capace de plastic pe fiecare parte pentru un aspect finit. Figura 5-1



Figura 5-1

Articol	Descriere
1	Poziție de funcționare
2	Poziție de expediere
3	Punct pivotant
4	Introduceți (2) șaibe și șuruburi pe fiecare parte
5	Introduceți (2) capace pe fiecare parte
6	Când pliați barele de susținere, aplicați carton între cadru și bare pentru a preveni deteriorarea barelor de susținere.

## Ansamblu de control TMX428CP & TMX58

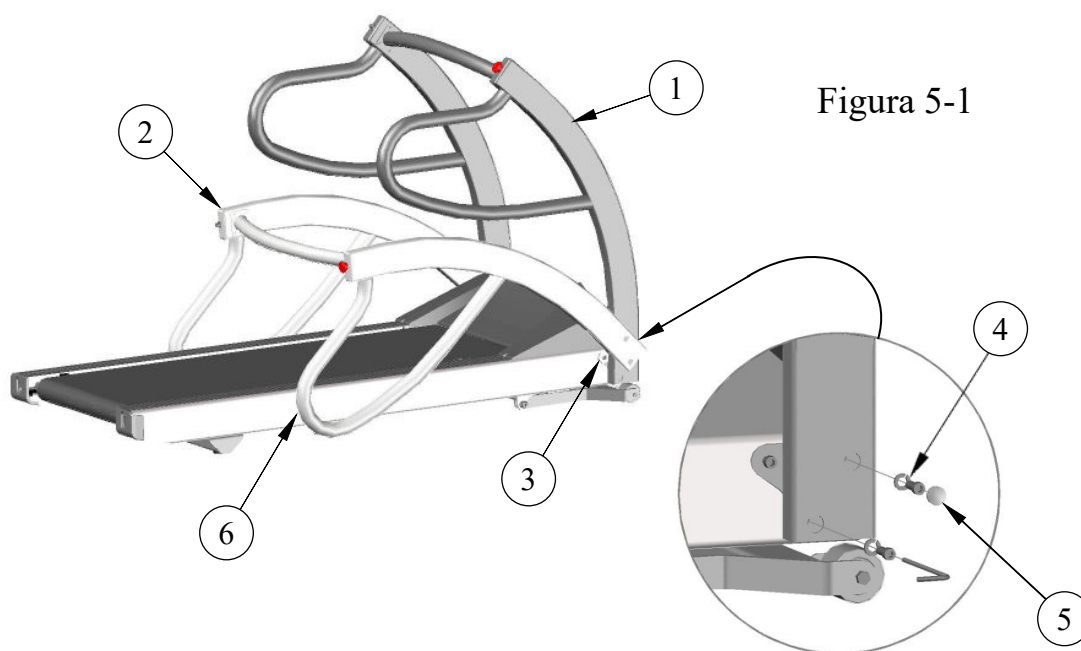
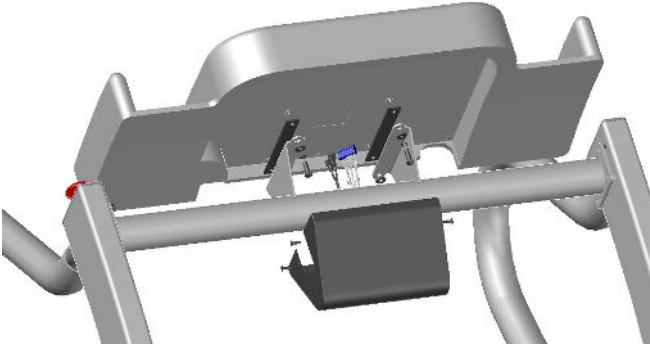

**Figura 5-2**

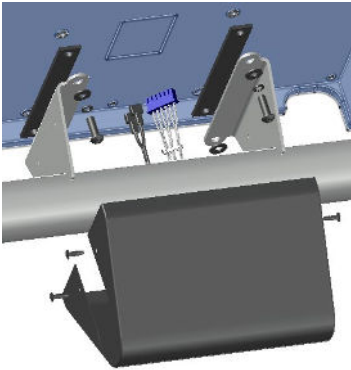

**Figura 5-3**

3. Figura 5-2 prezintă componentele de montare incluse odată cu expedierea benzii de alergare. Kitul conține:

- (4) ¼-20 șuruburi
- (1) Capac negru
- (4) #10-32 Șuruburi
- (2) Izolatori de cauciuc
- (4) Șaibe

4. Conectați conexiunea electrică cu 6 pini la J8 și deconectați rapid la BC4 și BC5 în partea din spate a consolei ecranului LCD de la conectorii din suportul transversal al barei de susținere.

5. Atașați consola la suporturile consolei cu hardware-ul furnizat în ordinea indicată în Figura 5-3. Asigurați-vă că plăcuțele de cauciuc se află între suprafața de montare din oțel și partea din spate a consolei. Strângeți șuruburile uniform.

6. Poziționați capacul negru și aliniați orificiile din partea laterală a suportului cu cele din capac. Fixați capacul cu (4) #10-32 șuruburi.

## Locație

Așezați banda de alergare pe o suprafață dură plană și fermă, fără denivelări cauzate de plăci. Imaginea de mai jos arată distanțele minime recomandate de la marginile benzii de alergare până la eventualele obstacole în scopuri de demontare și siguranță. Observați că operatorul trebuie să staționeze în funcție de E-Stop.

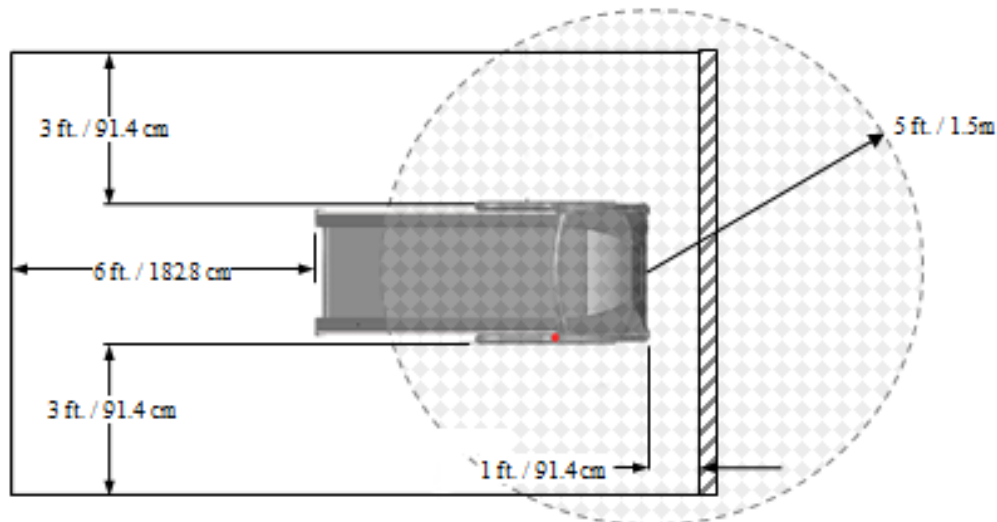

## AVERTISMENT

TMX428 și TMX428CP sunt conforme cu clasa B FCC pentru emisiile electromagnetice. Se recomandă să nu așezați banda de alergare mai aproape de 5 ft. (1,5 m) de dispozitivele electronice sensibile din încăpere sau dintr-o încăpere adiacentă. Dacă apare o problemă de interferență, deplasați banda de alergare mai departe de dispozitivul sensibil sau mutați oricare dintre dispozitive într-o altă zonă ori consultați un specialist EMI pentru modalitățile privind protejarea camerei de radiațiile electromagnetice.

A nu se așeza pe covoare groase sau cu fibre lungi. Astfel de covoare ar putea provoca instabilitate sau acumulare de electricitate statică, iar fibrele covorului ar putea fi prinse în bandă și deteriora unitatea.

Asigurați-vă că niciun cablu de alimentare nu trece prin zonele de trafic. Cablurile de alimentare expuse pot cauza căderea, ducând la vătămări.

A se păstra departe de surse de umiditate, cum ar fi spa-uri sau fântâni. Umiditatea poate cauza defectarea circuitelor electronice.

## Configurare finală - Reglarea centrării benzii de alergare

**NOTĂ:** Deoarece această ajustare nu este acoperită de garanția dvs., este important să verificați cu atenție aceste instrucțiuni înainte de a continua. Podelele neuniforme accelerează alinierea incorectă a benzii. Această situație poate necesita ajustări mai frecvente pentru a preveni deteriorarea benzii.

Sistemul MasterTrack® de centrare a benzii reduce semnificativ necesitatea de a regla banda de alergare. Cu toate acestea, atunci când utilizați banda de alergare pentru prima dată, poate fi necesar să reglați centrarea benzii pentru ajustarea la podeaua dvs. De asemenea, poate fi necesar să ajustați centrarea dacă mutați aparatul în altă locație. (Consultați **Reglarea centrării benzii de alergare**)

### Configurare finală - Reglarea tensionării benzii de alergare

Banda de alergare TRACKMASTER® a fost pretensionată din fabrică și a funcționat timp de cel puțin 4 ore înainte de expediere. Cu toate acestea, poate fi necesar să se regleze tensionarea benzii atunci când banda de alergare este rulată în poziția sa finală. O bandă slăbită tinde să ezite sau să se lipească de o talpă grea. Dacă banda trebuie tensionată, procedura de reglare poate fi găsită în secțiunea (**Consultați Reglarea tensionării benzii de alergare**)

**NOTĂ:** Reglarea necorespunzătoare ar putea provoca ezitarea benzii de alergare și un pericol de împiedicare și cădere. Deoarece această ajustare nu este acoperită de garanția dvs., este important să verificați cu atenție aceste instrucțiuni înainte de a continua.

### Configurare finală - Reglarea tensionării curelei de transmisie

Tensionarea curelei de transmisie a fost presetată din fabrică pentru a minimiza întreținerea. Dacă există indicii că banda s-a întins și s-a slăbit, consultați capitolul 7 cu privire la Întreținerea preventivă pentru procedura de reglare. Simptomele unei benzii întinse ar putea include un zgomot crescut.

**NOTĂ:** Deoarece această ajustare nu este acoperită de garanția dvs., este important să verificați cu atenție aceste instrucțiuni înainte de a continua.

### Configurare finală - Procedura cu ștecărul de testare

Fiecare bandă de alergare TRACKMASTER® serie TMX428 include un ștecăr de testare RS-232 care vă permite să testați funcționarea benzii de alergare fără unitatea ECG atașată. Ștecărul este amplasat pe partea stângă a benzii de alergare, fixat de cadru cu Velcro®. Ștecărul trebuie utilizat numai pentru testarea benzii de alergare. Nu stați pe bandă și nu utilizați banda de alergare în timpul testării.



#### Partea frontală a benzii de alergare

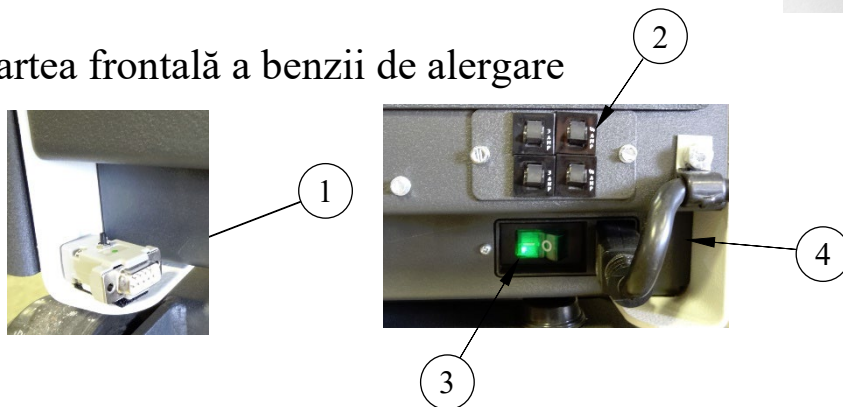

Articol	Descriere
1	Ștecăr de testare amplasat în partea stângă
2	Sistem întrerupător
3	Comutator principal de alimentare
4	Intrare cablu de alimentare

Pentru a utiliza ștecăru de testare, respectați următoarea procedură:

1. Oprii (OFF) alimentarea cu energie electrică a benzii de alergare.
2. Deconectați cablul de interfață RS232 sau USB de la banda de alergare și conectați conectorul de testare.
3. Apăsăți și mențineți apăsat butonul de pe conectorul de testare și porniți alimentarea benzii de alergare. Continuați să țineți apăsat până când banda de alergare începe să se ridice.
4. Odată ce banda de alergare începe să se ridice, fiecare apăsare a butonului ar trebui să ridice banda de alergare cu 5%.
5. Odată ce banda de alergare atinge o înălțime de 20%, următoarea apăsare a butonului va porni banda de alergare.
6. Odată ce banda de alergare pornește, fiecare apăsare a butonului ar trebui să mărească viteza cu 2,5 mph (4 km/h)
7. Odată ce banda de alergare atinge 10,0 mph (16 km/oră), fiecare apăsare a butonului reduce viteza cu 2,5 mph (4 km/oră) și reduce ridicarea în trepte de 5%.
8. Odată ce viteza și altitudinea minime sunt atinse, următoarea apăsare a butonului ar trebui să determine oprirea benzii de alergare.

---

**NOTĂ:** Finalizarea cu succes a procedurii de testare precedente asigură faptul că banda de alergare este pe deplin funcțională și receptivă la semnalele de comandă.

---

---

**NOTĂ:** Finalizarea fără succes a procedurii de testare precedente indică o problemă cu configurarea. Sunați la Full Vision sau la unul dintre agenții autorizați ai acestuia pentru a depana eșecul procedurii de test.

---

9. Scoateți conectorul de testare și puneți-l înapoi pe suportul Velcro®.
10. Reconectați cablul de interfață RS232 sau USB de la computerul gazdă. Sunteți gata să începeți procedura de configurare prevăzută de furnizorul dvs. de echipamente medicale de testare.

### Locație acces la comunicare

Porturile de comunicare sunt situate chiar în partea din față a benzii de alergare, în apropierea centrului unității.

Există două porturi cu capacitate de comunicare egală. Portul standard „Mamă” RS232 și un port USB „B” oferă diversificarea conectivității.

Va trebui să instalați software-ul USB corespunzător pe computerul gazdă pentru a comunica cu banda de alergare TRACKMASTER®. Driverul USB este furnizat pe unitatea flash furnizată. Puteți descărca driver-ul corespunzător pe baza sistemului de operare al computerului de la <http://www.ftdichip.com/Drivers/VCP.htm>. Când vă conectați la portul USB, asigurați-vă că configurația portului este în concordanță cu identificarea portului software.

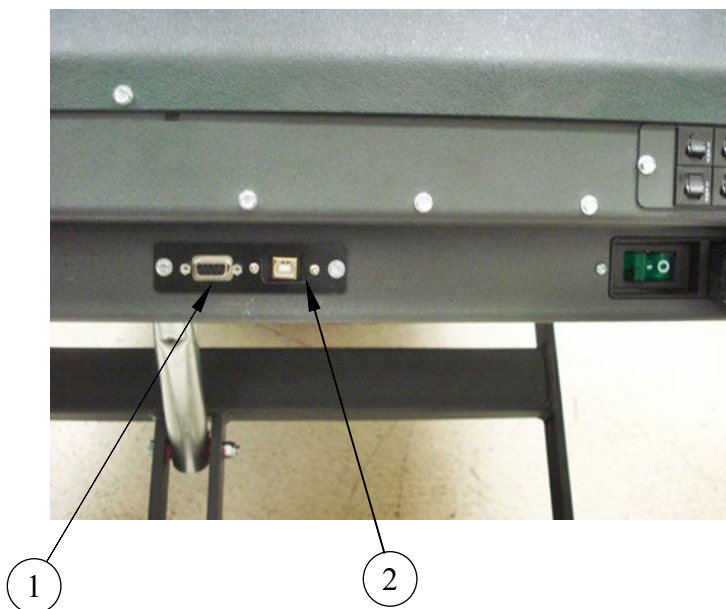

Articol	Descriere
1	Port RS232 „Mamă”
2	Port USB „B”



# Instrucțiuni de utilizare

Înainte de a utiliza TMX428 și TMX428CP, familiarizați-vă cu următoarele caracteristici de control a siguranței benzilor de alergare.

## Teste de siguranță electrică

Siguranța electrică a acestei instalații este responsabilitatea clientului, nu a Full Vision, Inc (TRACKMASTER®). În spitale, contactați tehnicianul biomedical intern, electricianul sau personalul calificat din punct de vedere tehnic. În afara spitalului, contactați spitalul de care aparțineți cu privire la aceste servicii.

Înainte de a utiliza banda de alergare, solicitați personalului calificat să efectueze testul de mai jos:

- Testarea tensiunii liniei de curent alternativ pentru a verifica dacă priza de alimentare este cablată corespunzător.
- Test de continuitate a împământării pentru a verifica dacă toate componentele din metal expuse sunt legate la masă corespunzător.
- Test curent de scurgere pentru a verifica dacă echipamentul trece toate testele de scurgere aplicabile.

Tehnicianul biomedical intern, electricianul sau personalul calificat tehnic pot găsi instrucțiunile pentru efectuarea acestor teste în Manualul de depanare al benzii de alergare TMX428/TMX428CP

## Comenzi de operare

Banda de alergare TMX428 are trei comenzi de operare: comutatorul de alimentare, comutatorul de oprire de urgență și cordonul pentru siguranța pacientului. Comutatorul de alimentare este amplasat pe panoul din spate, comutatorul de oprire de urgență este amplasat pe bara de susținere dreapta, iar cordonul de oprire în siguranță este amplasat pe bara de susținere stânga (opțional pe partea opusă).

## Controlul benzii de alergare

- Porniți comutatorul de alimentare (I).
- Utilizați echipamentul de control pentru pornirea benzii de alergare, reglarea vitezei și a unghiului de înclinare a benzii de alergare, trecerea prin fazele de exerciții, încheierea sesiunii de exerciții și oprirea benzii de alergare. Consultați manualul de utilizare corespunzător al echipamentului de control pentru instrucțiuni.

## Comutator de alimentare

Comutatorul de alimentare controlează alimentarea cu curent alternativ a benzii de alergare. Poziția ON (I) alimentează aparatul cu energie electrică. Poziția Off (O) întrerupe alimentarea.

## Comutator de oprire de urgență

Comutatorul de oprire de urgență este un dispozitiv de siguranță pentru utilizarea în situații de urgență în vederea oprii benzii de alergare.

---

**ATENȚIE: Atunci când butonul de oprire de urgență (ESB) este cuplat sau apăsat în poziția închis, cureaua benzii de alergare se va opri și va menține înălțimea.**

---

Pentru a elibera comutatorul de oprire de urgență, rotiți butonul  $\frac{1}{4}$  în sensul acelor de ceasornic sau trageți pentru a-l elibera. Banda de alergare va reveni la o ridicare de 0,0%.

NOTĂ: Utilizarea comutatorului de oprire de urgență poate cauza o întrerupere a testului.

## Verificarea comutatorului de oprire de urgență

**NOTĂ:** Verificați lunar funcționarea corectă a ansamblului comutatorului de oprire.

- Cu banda deplasându-se la o viteză relativ mare, apăsați comutatorul de oprire de urgență. Curea benzii de alergare se va opri și va menține înălțimea. Pentru a elibera comutatorul de oprire de urgență, rotiți butonul  $\frac{1}{4}$  în sensul acelor de ceasornic sau trageți pentru a-l elibera. Banda de alergare va reveni la o ridicare de 0,0%.
- Dacă banda de alergare este utilizată cu un dispozitiv gazdă sau pentru teste clinice, operatorul trebuie să se afle la o distanță care să îi permită accesul facil la comutatorul de oprire de urgență.

---

**ATENȚIE:** Atunci când butonul de oprire de urgență (ESB) este cuplat sau apăsat în poziția închis, curea benzii de alergare se va opri.

---

- Utilizați echipamentul de control pentru a încheia sesiunea de exerciții și a opri banda de alergare.

## Comutator cordon pentru siguranța pacientului

Cordonul de oprire în siguranță este un dispozitiv de siguranță pentru utilizare în situații de urgență, în vederea oprii benzii de alergare.

---

**ATENȚIE:** Activarea cordonului pentru siguranța pacientului în timp ce banda de alergare este în mișcare are ca rezultat o rată de coborâre controlată de 2,5 MPH pe secundă până la 0,0 MPH. Înălțimea este menținută și curea este blocată la 0,0 MPH timp de 3 minute sau până când alimentarea este oprită.

---

Pentru a atașa din nou cordonul pentru siguranța pacientului, atașați clema sau magnetul în poziția inițială de pe comutator. Banda de alergare va reveni la o ridicare de 0,0%.

**NOTĂ:** Utilizarea comutatorului cordon pentru siguranța pacientului poate cauza o întrerupere a testului.

*Clema de prindere a cordonului cu  
curea pentru încheietură atașată*      *Clema de prindere a cordonului cu  
curea pentru încheietură detașată*



*Cordon magnetic atașat**Cordon magnetic detașat*

---

**Notă:** Clema cordonului pentru siguranța pacientului trebuie să fie amplasată pentru ca banda de alergare să funcționeze conform proiectării și „Secvența de pornire” finalizată. Dacă banda de alergare primește o comandă de pornire înainte de a atinge elevația zero, banda de alergare va respinge comanda de pornire și va intra într-un mod de eroare. În acest mod de eroare, banda de alergare nu va răspunde tuturor comenzilor de pornire. Este posibil să observați că elevația se schimbă, dar centura nu va porni. Trebuie să efectuați un ciclu de alimentare principal pe banda de alergare pentru a ieși din modul eroare. În timpul „Secvenței de pornire”, poate exista o întârziere de maxim 45 de secunde. Apăsarea ESB sau activarea cordonului pentru siguranța pacientului va servi și pentru scopul de a intra în „Secvența de pornire”.

---



---

**Notă:** Apăsarea în jos a capacului ROȘU al Cordonului pentru siguranța pacientului mai mult de 3/4 secunde va avea ca rezultat activarea Cordonului pentru siguranța pacientului. Odată ce banda de alergare a atins 0,0 MPH, banda de alergare intră în modul „Secvență de pornire” unde trece în poziția de parcare. Așteptați până când banda de alergare ajunge în poziția de parcare, așa cum s-a menționat mai sus, în cazul în care lipsa de a-i permite să finalizeze „Secvența de pornire” duce la un mod de eroare și banda de alergare nu răspunde la toate comenzile de pornire.

---

**Notă:** La resetarea clemei sau magnetului pentru siguranța pacientului, este posibil să existe sau nu o întrerupere a comunicării între sistemul gazdă și banda de alergare.

---

### Verificarea comutatorului cordonului pentru siguranța pacientului

**NOTĂ:** Verificați lunar funcționarea corectă a ansamblului cordonului pentru siguranța pacientului.

- Cu banda deplasându-se la o viteză relativ mare, trageți cureaua de la încheietura mâinii sau magnetul pentru activare.

---

**ATENȚIE:** La activarea cordonului pentru siguranța pacientului, banda de alergare are o rată de coborâre controlată de 2,5 MPH pe secundă până la 0,0 MPH și este menținută la 0,0 MPH timp de 3 minute sau până la ciclul de putere.

---

- Banda de alergare va avea o rezistență care împiedică mișcarea liberă a suprafeței de rulare. Pentru a atașa din nou cordonul pentru siguranța pacientului, atașați clema sau magnetul în poziția inițială de pe comutator. Banda de alergare va reveni la o ridicare de 0,0%.
- Utilizați echipamentul de control pentru a încheia sesiunea de exerciții și a opri banda de alergare.

### **Mod secvență de pornire a benzii de alergare**

Banda de alergare intră în modul „Secvență de pornire” în timp ce se recuperează din anumite scenarii de oprire.

În acest mod, banda de alergare efectuează o verificare internă în timp ce revine la poziția de parcare, adică la punctul de elevație zero. Asigurați-vă că NU apăsați butonul „Pornire” până când banda de alergare își finalizează secvența de pornire. Uneori se aude un clic care poate fi auzit odată ce secvența de pornire este finalizată.

### **Pierderea comunicării cu sistemul gazdă**

Banda de alergare este echipată cu un port RS232 sau USB pentru a asigura comunicarea cu sistemul Stress Host. Comunicarea cu banda de alergare poate fi pierdută din cauza mai multor factori, cum ar fi deteriorarea cablului de interfață sau a conectorului, conexiunea slăbită, ciupirea sau încurcarea cablului etc. Dacă există o pierdere a comunicării în timp ce banda de alergare funcționează, banda de alergare va coborî treptat la 0,5 mph/sec până când se va opri. Înălțimea este menținută și cureaua rămâne blocată timp de 3 minute. Comunicarea dintre gazdă și banda de alergare se pierde și, prin urmare, pe sistemul gazdă va fi afișat un mesaj de eroare care indică pierderea comunicării cu banda de alergare.

Efectuați o verificare a cablului de comunicație, dacă este deteriorat sau a căzut din poziție.

Restabilirea conexiunii prin cablu va stabili comunicarea cu sistemul gazdă și mesajul de eroare de pe gazdă va dispărea. Apăsați butonul „Start” de pe sistemul gazdă pentru a relua ciclul de test de efort la viteza și înălțimea comandate de sistemul gazdă.

### **Pierderea comunicării din cauza expirării timpului de așteptare**

Poate apărea „expirarea timpului de așteptare al comunicării” în cazul în care comunicarea este întreruptă timp de 2,5 secunde (opțional 4 secunde) între sistemul Gazdă și banda de alergare.

Dacă comunicarea expiră în timp ce banda de alergare funcționează, banda de alergare va reduce viteza treptat la 0,5 mph/sec până când se va opri. Înălțimea este menținută și cureaua rămâne blocată timp de 3 minute. Sistemul gazdă poate afișa momentan „Fără comunicare”, apoi poate restabili comunicarea. Apăsați butonul „Start” de pe sistemul gazdă pentru a relua ciclul de test de efort la viteza și înălțimea comandate de sistemul gazdă.

Dacă urmând cele de mai sus nu repornește ciclul de testare, trebuie să încheiați testul și să începeți un nou test de efort. Înălțimea va merge în poziția de parcare. Ciclul de test de efort va începe (centura începe să se miște) la viteza și înălțimea comandate de sistemul gazdă.

### **Instrucțiuni de control programabil TMX428CP**

Modelul cu control programabil TRACKMASTER® TMX428CP este o bandă de alergare cu dublu scop, capabilă să funcționeze pentru testarea de efort cardiac sau evaluarea pulmonară a VO<sub>2</sub>. Ecranul se schimbă automat de la un ecran albastru, cu informații complete (de obicei găsit pe benzile de alergare de fitness), la un ecran negru, controlat prin comunicare. Toate butoanele de control de pe consolă sunt dezactivate în acest mod, cu excepția celor două butoane de oprire situate în stânga jos și în dreapta jos ale sistemului de comandă. Afișajul va reveni la ecranul cu informații complete la închiderea comunicațiilor.

## AFIȘAREA MODULUI DE TESTARE

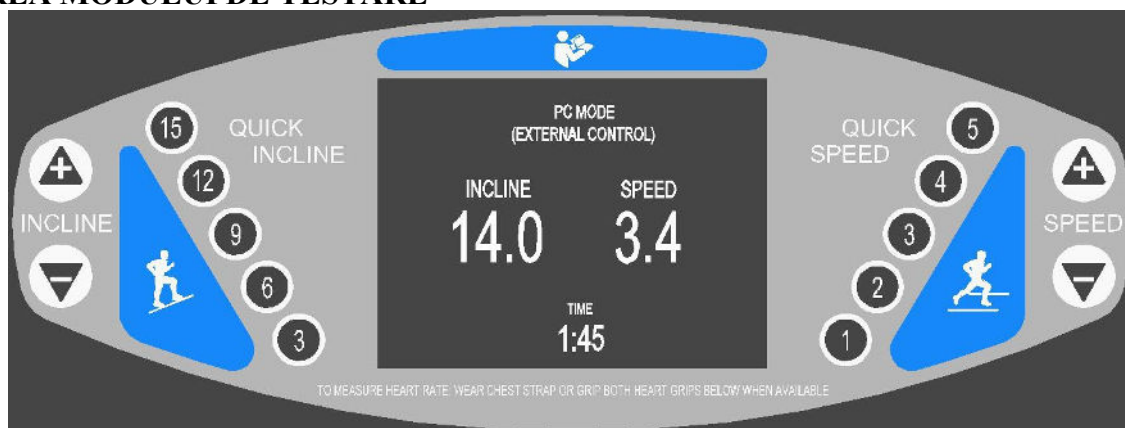

Modelul TRACKMASTER®TMX428CP Control este o bandă de alergare completă, de sine stătătoare, adecvată pentru aplicații de recuperare și fitness generale. În plus, este pre-programat cu 10 antrenamente, inclusiv protocoale pre-programate și rutine de instruire Interval Fitness, în plus față de cele 5 antrenamente posibile definite de utilizator.

## AFIȘAREA MODULUI MANUAL



**Afișajul panoului de control:** Ecranul albastru de afișare din centrul consolei oferă informații despre cum să începeți antrenamentul și date de performanță continuă a utilizatorului pe parcursul sesiunii de antrenament. În plus, servește ca o interfață a utilizatorului, permițând introducerea opțională a informațiilor despre utilizator atunci când începe un nou antrenament. Ecranul va solicita utilizatorului să introducă greutatea, vârsta și sexul, astfel încât computerul de bord să poată calcula cu mai multă precizie arderea caloriilor și ritmul cardiac țintă. Măsurarea ritmului cardiac este accesibilă prin utilizarea mânerelor de contact sau prin purtarea unui ceas cu puls wireless sau a unei curele toracice. Ecranul de afișare permite utilizatorului să monitorizeze simultan: timpul, viteza, înclinarea, distanța parcursă, ritmul, ritmul cardiac curent, caloriile arse și METS.

Informațiile privind performanța și feedback-ul furnizate pe ecranul albastru sunt definite după cum urmează:

**Timp:** Timpul scurs al sesiunii de antrenament, începând cu mișcarea inițială a benzii și terminând atunci când este apăsat butonul de oprire.

**Viteză:** Viteza cu care se deplasează banda. Banda pornește de la 0,1 MPH și are o viteză maximă de 15,0 MPH. Viteza benzii poate fi mărită sau scăzută în trepte de 0,1 MPH. Această caracteristică este capabilă să afișeze KPH.

**Înclinare:** Gradul de înclinare a suprafeței de mers. Înclinarea inițială este de 0%, cu un maxim de 25%. Gradul de înclinare poate fi crescut sau scăzut în trepte de 0,5%.

**Distanță:** Distanța parcursă în mile în timpul sesiunii de antrenament, începând cu mișcarea inițială a benzii și terminând atunci când este apăsat butonul de oprire. Distanța este măsurată în zecimi de milă. Această caracteristică poate fi afișată în kilometri.

**Ritm cardiac:** Ritmul cardiac actual al utilizatorului calculat în bătăi pe minut atunci când poartă o curea toracică fără fir, un monitor ceas fără fir sau utilizând mânerele de contact.

**Calorii:** Un calcul aproximativ al caloriilor cumulate K-CAL pe sesiunea de exerciții pe baza greutateii corporale și a nivelului de dificultate la care lucrați.

**Ritm:** Afișează numărul de minute necesare pentru a efectua o milă sau un kilometru.

**METS:** Afișează nivelul ECHIVALENTULUI METABOLIC

---

**NOTĂ:** Înainte de a apăsa orice alte butoane de pe comandă TRACKMASTER®, trebuie să puneți cureaua cordonului pentru siguranța pacientului la încheietura mâinii.

---

**Cordon pentru siguranța pacientului:** Acest comutator este amplasat pe consolă în partea din dreapta jos, chiar în centru. Este utilizat în combinație cu un șnur și o curea pentru încheietura mâinii care trebuie purtate de utilizator în orice moment în timpul funcționării benzii de alergare TRACKMASTER®. Capătul opus al șnurului are o piesă sau un magnet în formă de „C” din plastic care cuplează cordonul pentru siguranța pacientului, care trebuie să fie la locul său pentru ca echipamentul să funcționeze. Pur și simplu introduceți clema pe ax direct în spatele capacului roșu al comutatorului sau puneți magnetul înapoi pe stâlp. Banda de alergare TRACKMASTER® este concepută pentru a opri toate funcțiile la activarea cordonului pentru siguranța pacientului. Operațiunea nu poate fi reluată până când clema sau magnetul în formă de „C” nu este readusă în poziția sa operațională.

### Descrierea butoanelor panoului de control:

**Buton de pornire:** Butonul verde de pornire este utilizat pentru a începe o sesiune de antrenament. Atunci când un utilizator nou urcă pe aparat și informațiile de pornire sunt afișate pe ecran, prin apăsarea butonului de pornire va începe imediat o numărătoare inversă de 3 secunde pentru pornirea benzii la viteza minimă. Atunci când un utilizator a selectat anterior un antrenament pre-programat, prin apăsarea butonului de pornire va începe prima fază a programului.

**Butoane de oprire:** Butoanele de oprire roșii de formă hexagonală sunt utilizate pentru a încheia o sesiune de exerciții. Ori de câte ori sunt apăstate în timpul unei sesiuni de antrenament, banda de alergare se va opri ușor și va fi blocată timp de 2 minute sau până la începerea unei noi sesiuni de antrenament. La apăsarea butonului de oprire, înclinarea punții de rulare va scădea la 0 procente, iar informațiile cumulate despre utilizator vor fi afișate timp de 60 de secunde. Pentru a începe o nouă sesiune de antrenament, apăsați butonul Start sau butonul Program.

**Butonul Enter:** Butonul Enter galben este utilizat pentru a introduce greutatea, vârsta și sexul utilizatorului atunci când este solicitat de ecranul de afișare la începutul unei sesiuni de antrenament, precum și pentru a introduce date la crearea sau modificarea programelor de antrenament.

**Buton Cool Down (Relaxare):** Butonul albastru de relaxare va încetini treptat viteza benzii de alergare cu 0,1 MPH sau KPH și va scădea treptat ridicarea cu trepte de 0,5% timp de 90 de secunde până când banda de alergare se oprește și ridicarea revine la 0%.

**Butonul Program/Selectare:** Butonul negru al programului identifică o listă de antrenamente pre-programate și este utilizat pentru a selecta segmente ale unui antrenament atunci când creați sau modificați o rutină de antrenament.

**Viteză minus „Mai lent”:** Butonul minus triunghiular de reducere a vitezei scade viteza benzii de alergare cu 0,1 MPH sau KPH de fiecare dată când este apăsat în timp ce banda se mișcă. Apăsarea și menținerea butonului minus de reducere a vitezei „Mai lent” în timp ce banda se mișcă va reduce rapid viteza benzii de alergare până când nu mai este apăsat.

**Viteză plus „Mai repede”:** Butonul triunghiular crește viteza benzii de alergare cu 0,1 MPH sau KPH de fiecare dată când este apăsat în timp ce banda se mișcă. Apăsarea și menținerea butonului plus „Mai repede” de creștere a vitezei în timp ce banda se mișcă va crește rapid viteza benzii de alergare până când nu mai este apăsat.

**Viteză rapidă:** Butoanele (5) de viteză rapidă vor aduce imediat banda de alergare la viteza selectată de la 1,0 la 5,0 MPH sau de la 1,0 la 5,0 KPH.

**Înclinare minus:** Butonul minus triunghiular de înclinare scade unghiul de înclinare a suprafeței de mers cu 0,5% de fiecare dată când este apăsat în timp ce banda de alergare funcționează. Apăsarea și menținerea butonului minus de înclinare în timp ce banda de alergare este în mișcare va crește viteza de executare a comenzii. Cu toate acestea, poate dura câteva secunde pentru a ajunge la înclinarea dorită, care este afișată pe ecranul de informații după eliberarea butonului.

**Înclinare plus:** Butonul plus triunghiular de înclinare crește unghiul de înclinare a suprafeței de mers cu 0,5% de fiecare dată când este apăsat în timp ce banda de alergare funcționează. Apăsarea și menținerea butonului plus de înclinare în timp ce banda de alergare este în mișcare va crește viteza de executare a comenzii. Cu toate acestea, poate dura câteva secunde pentru a ajunge la înclinarea dorită, care este afișată pe ecranul de informații după eliberarea butonului.

**Înclinare rapidă:** Butoanele (5) de înclinare rapidă vor aduce imediat suprafața benzii de alergare la înclinarea selectată, de la 3% la 15%.

## GRAFIC ANTRENAMENT

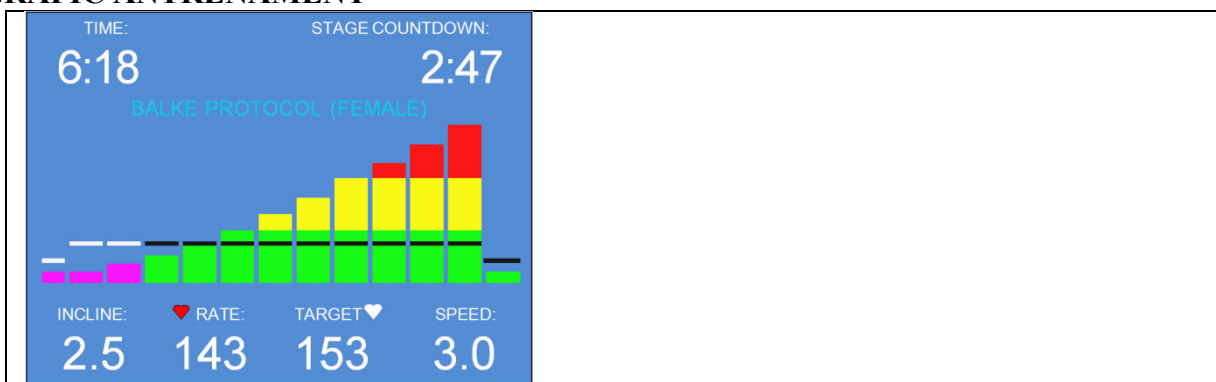

Întregul antrenament este reprezentat sub forma unui grafic cu bare colorate care prezintă o intensitate crescută a antrenamentului, precum și evoluția antrenamentului și setările curente ale benzii de alergare. Aceste valori pot fi afișate fie în sistem de măsurare metric, fie în sistem de măsurare englezesc.

Segmentele care au fost finalizate se vor colora în MAGENTA. În exemplul de mai sus, primele trei (3) segmente ale antrenamentului au fost finalizate, lăsând încă nouă (9) segmente de finalizat.

Porțiunea VERDE a barei reprezintă o înclinare între 0 și 10%

Porțiunea GALBENĂ a barei reprezintă o înclinare între 10% și 18%.

Porțiunea ROȘIE a barei reprezintă o înclinare de la 18% la 25%.

Barele orizontale NEGRE reprezintă viteza benzii de alergare. Acestea se vor colora în ALB atunci când segmentul este finalizat.

**OPERARE MANUALĂ:**

Ecranul de pornire implicit permite utilizatorului să ocolească datele utilizatorului prin simpla apăsare a butonului START. Pentru a introduce datele utilizatorului, parcurgeți pașii de la 1-16. Ecranul de interfață conduce cu ușurință utilizatorul prin etapele corespunzătoare pentru a realiza operațiunea dorită.

<ol style="list-style-type: none"> <li>1. Apăsați butonul ENTER pentru a introduce informații despre utilizator.</li> <li>2. Opțional, apăsați butonul START pentru a porni banda de alergare într-un mod nedefinit -SAU-</li> <li>3. Apăsați butonul PROGRAM SELECT (SELECTARE PROGRAM) pentru a vizualiza și selecta o rutină încorporată. Treceți la pasul 15.</li> </ol>	<p>PRESS "ENTER"  TO INPUT USER INFORMATION</p> <p>PRESS "START"  TO BEGIN EXERCISE ROUTINE</p> <p>PRESS "PROGRAM SELECT"  TO BEGIN PROGRAM EXERCISE ROUTINE</p>
<p>Dacă ați optat pentru introducerea informațiilor utilizatorului, efectuați următorii 12 pași</p> <ol style="list-style-type: none"> <li>4. Apăsați butonul + sau – până când vârsta dorită apare pe ecran.</li> <li>5. Apăsați butonul ENTER pentru a continua.</li> </ol>	<p>PRESS  OR  BUTTON TO INPUT YOUR AGE THEN PRESS "ENTER" </p> <p>40</p>
<ol style="list-style-type: none"> <li>6. Apăsați butonul + sau – până când greutatea dorită apare pe ecran.</li> <li>7. Apăsați butonul ENTER pentru a continua.</li> </ol>	<p>PRESS  OR  BUTTON INPUT YOUR CORRECT BODY WEIGHT</p> <p>150 lbs</p> <p>THEN PRESS "ENTER" </p>
<ol style="list-style-type: none"> <li>8. Apăsați butonul + sau – până când pe ecran apare sexul corect.</li> <li>9. Apăsați butonul ENTER pentru a continua.</li> </ol>	<p>PRESS  OR  BUTTON TO INPUT YOUR GENDER THEN PRESS "ENTER" </p> <p>MALE FEMALE</p>
<ol style="list-style-type: none"> <li>10. Apăsați butonul + sau – până când pe ecran apare frecvența cardiacă dorită.</li> <li>11. Apăsați START pentru a începe să mergeți.</li> </ol> <p><b>NOTĂ:</b> Funcția de stabilire a ritmului cardiac țintă este disponibilă numai prin utilizarea unei curele toracice wireless sau a unui dispozitiv de monitorizare a pulsului.</p>	<p>PRESS  OR  BUTTON TO SET TARGET HEART RATE THEN PRESS "START"  TO BEGIN WALKING</p> <p>150 </p>
<p><b>NOTĂ:</b> Dacă utilizatorul depășește ținta indicată a ritmului cardiace, ecranul va emite un avertisment cu privire la depășirea valorii țintă a ritmului cardiac. Banda de alergare, cu toate acestea, nu se va opri. Este</p>	<p> EXCEEDS TARGET </p> <p>158 150</p>

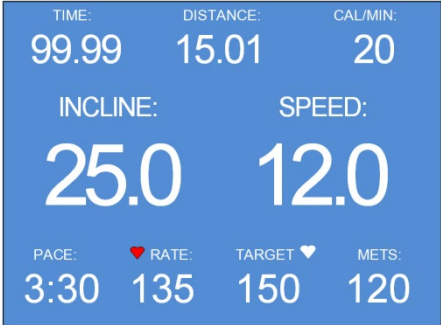
responsabilitatea utilizatorului să ia măsuri suplimentare.	
12. La apăsarea butonului START de la pasul 11, ecranul va indica faptul că banda va porni cu o numărătoare inversă de 3, așa cum se arată în partea dreaptă.	
<p>13. După ce banda începe să se miște, controlul înălțimii de ridicare și vitezei este disponibil prin utilizarea butoanelor + / -, precum și a butoanelor de viteză rapidă de pe consolă.</p> <p>14. Apăsați butonul STOP pentru a opri imediat antrenamentul sau apăsați butonul COOL DOWN (RELAXARE) pentru a decelera ușor banda până la oprire.</p>	

## UTILIZAREA PROGRAMELOR ÎNCORPORATE

Există 10 antrenamente pre-programate în cadrul sistemului de control. Selectați din cele (5) protocoale pre-programate și (5) rutine de antrenament pe intervale. Pentru a accesa aceste programe, parcurgeți următorii pași: Următoarele (5) protocoale pre-programate sunt explicate aici.

15. La Pasul 3, utilizatorul a selectat butonul PROGRAM SELECT pentru a accesa rutinele programului încorporat. Acest ecran solicită utilizatorului să selecteze fie protocoalele pre-programate, fie antrenamentele intervalului de fitness, fie să stabilească un antrenament personalizat utilizând butoanele + -. Când programul dorit este evidențiat, apăsați butonul Enter galben pentru selectare. Dacă utilizatorul selectează Fitness Workouts (Antrenamente de fitness), mergeți la Pasul 17. Dacă utilizatorul selectează User Defined Program (Program definit de utilizator), treceți la pasul 19.

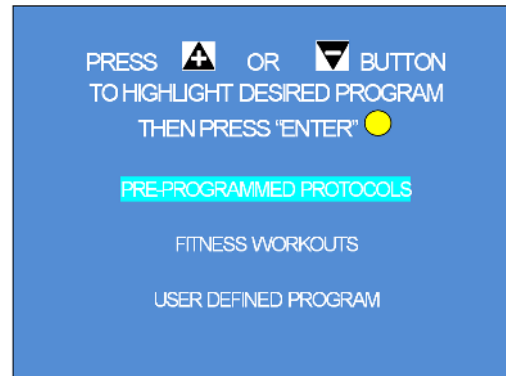

16. Apăsați butonul + sau - până când este selectat programul dorit. Când programul dorit este evidențiat, apăsați butonul Start verde pentru a începe rutina. Descrierea detaliată pentru fiecare protocol pre-programat se află mai jos.

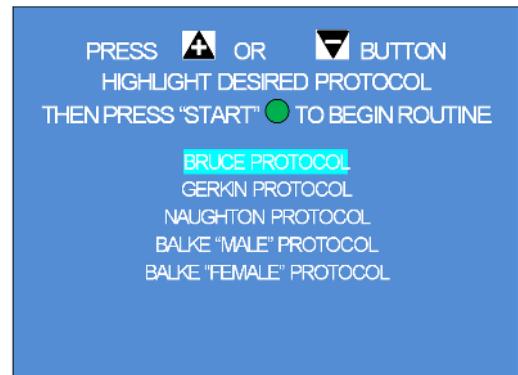

### Date de antrenament protocol pre-programat

#### Protocolul Bruce

	Timp	Viteză		Înclinare
		KPM	MPH	
Încălzire	3 min	2,7	1,7	0%
Etapa 1	3 min	2,7	1,7	10%
Etapa 2	3 min	4,0	2,5	12%
Etapa 3	3 min	5,7	3,4	14%
Etapa 4	3 min	6,8	4,2	16%
Etapa 5	3 min	8,1	5,0	18%
Etapa 6	3 min	8,9	5,5	20%
Etapa 7	3 min	8,9	6,0	22%
Relaxare	3 min	2,7	1,7	0%

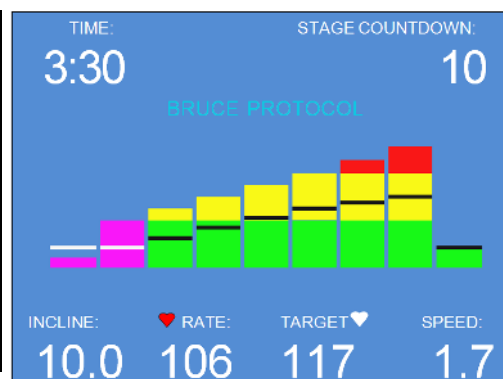

## Protocolul Gerkin (Testul pompierilor)

	Timp	Viteză		Înclinare
		KPM	MPH	
Încălzire	3 min	4,8	3,0	0%
Etapa 1	1 min	7,2	4,5	0%
Etapa 2	1 min	7,2	4,5	2%
Etapa 3	1 min	8,0	5,0	2%
Etapa 4	1 min	8,0	5,0	4%
Etapa 5	1 min	8,8	5,5	4%
Etapa 6	1 min	8,8	5,5	6%
Etapa 7	1 min	9,7	6,0	6%
Etapa 8	1 min	9,7	6,0	8%
Etapa 9	1 min	10,5	6,5	8%
Etapa 10	1 min	10,5	6,5	10%
Etapa 11	1 min	11,3	7,0	10%
Etapa 12	1 min	11,3	7,0	12%
Etapa 13	1 min	12,0	7,5	12%
Etapa 14	1 min	12,0	7,5	14%
Etapa 15	1 min	12,9	8,0	14%
Etapa 16	1 min	12,9	8,0	16%
Relaxare	3 min	2,7	1,7	0%

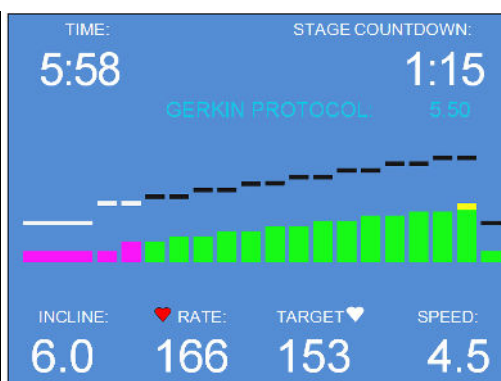

## Protocolul Naughton

	Timp	Viteză		Înclinare
		KPM	MPH	
Încălzire	2 min	1,6	1,0	0%
Etapa 1	2 min	3,2	2,0	0%
Etapa 2	2 min	3,2	2,0	3,5%
Etapa 3	2 min	3,2	2,0	7,0%
Etapa 4	2 min	3,2	2,0	10,5%
Etapa 5	2 min	3,2	2,0	14,0%
Etapa 6	2 min	3,2	2,0	17,5%
Relaxare	3 min	1,6	1,0	0%

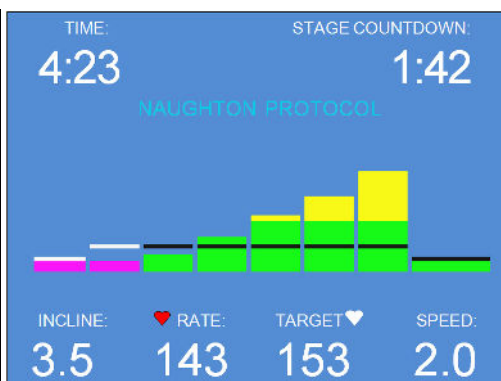

**Balke- Bărbat**

	Timp	Viteză		Înclinare
		KPM	MPH	
Încălzire	2 min	2,7	1,7	0%
Etapa 1	1 min	5,3	3,3	0%
Etapa 2	1 min	5,3	3,3	2%
Etapa 3	1 min	5,3	3,3	3%
Etapa 4	1 min	5,3	3,3	4%
Etapa 5	1 min	5,3	3,3	5%
Etapa 6	1 min	5,3	3,3	6%
Etapa 7	1 min	5,3	3,3	7%
Etapa 8	1 min	5,3	3,3	8%
Etapa 9	1 min	5,3	3,3	9%
Etapa 10	1 min	5,3	3,3	10%
Etapa 11	1 min	5,3	3,3	11%
Etapa 12	1 min	5,3	3,3	12%
Etapa 13	1 min	5,3	3,3	13%
Etapa 14	1 min	5,3	3,3	14%
Etapa 15	1 min	5,3	3,3	15%
Etapa 16	1 min	5,3	3,3	16%
Etapa 17	1 min	5,3	3,3	17%
Etapa 18	1 min	5,3	3,3	18%
Etapa 19	1 min	5,3	3,3	19%
Etapa 20	1 min	5,3	3,3	20%
Etapa 21	1 min	5,3	3,3	21%
Etapa 22	1 min	5,3	3,3	22%
Etapa 23	1 min	5,3	3,3	23%
Etapa 24	1 min	5,3	3,3	24%
Etapa 25	1 min	5,3	3,3	25%
Relaxare	3 min	2,7	1,7	0%

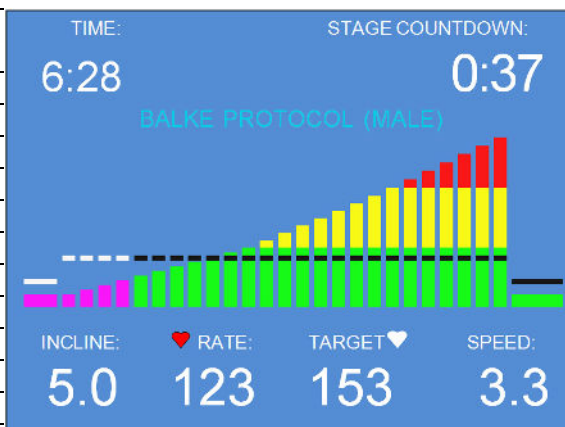
**Balke- Femeie**

	Timp	Viteză		Înclinare
		KPH	MPH	
Încălzire	2 min	2,7	1,7	0%
Etapa 1	1 min	4,8	3,0	0%
Etapa 2	1 min	4,8	3,0	2,5%
Etapa 3	1 min	4,8	3,0	5,0%
Etapa 4	1 min	4,8	3,0	7,5%
Etapa 5	1 min	4,8	3,0	10%
Etapa 6	1 min	4,8	3,0	12,5%
Etapa 7	1 min	4,8	3,0	15,0%
Etapa 8	1 min	4,8	3,0	17,5%
Etapa 9	1 min	4,8	3,0	20,0%
Etapa 10	1 min	4,8	3,0	22,5%
Etapa 11	1 min	4,8	3,0	25,0%
Relaxare	3 min	2,7	1,7	0%

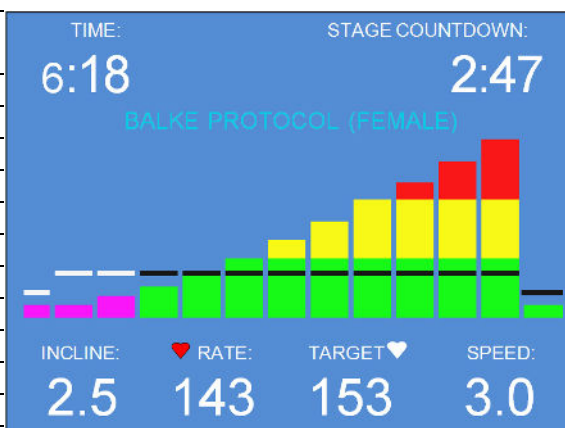

### Date de antrenament de fitness pre-programate

17. Pentru a accesa antrenamentele de fitness pre-programate, utilizați butonul + / - pentru a evidenția selecția și apăsați butonul Enter galben.

PRESS  OR  BUTTON  
TO HIGHLIGHT DESIRED PROGRAM  
THEN PRESS 'ENTER' 

PRE-PROGRAMMED PROTOCOLS

**FITNESS WORKOUTS**

USER DEFINED PROGRAM

18. Ecranul din dreapta indică cele 5 antrenamente de fitness din care poate alege utilizatorul. Selectați antrenamentul de fitness dorit apăsând butonul + / -, apoi apăsați butonul Enter galben pentru a introduce informații despre utilizator sau apăsați butonul Start verde pentru a începe antrenamentul.

PRESS  OR  BUTTON  
TO HIGHLIGHT DESIRED PROGRAM  
THEN PRESS 'ENTER'  TO SELECT

**INTERVAL WORKOUT**

SPEED INTERVAL WORKOUT  
HIGH INTENSITY SPEED INTERVAL WORKOUT  
PEEK INTERVAL WORKOUT  
HIGH INTENSITY PEEK INTERVAL WORKOUT

**NOTĂ:** Oricare dintre programele de fitness de antrenament pe intervale poate fi modificat în intensitate prin simpla apăsare a butonului + / - pentru viteza sau înclinarea benzii. Sistemul de control va reține această setare pe măsură ce trece de la un segment la altul.

### INTERVAL ANTRENAMENT

	Timp	Viteză		Înclinare
		KPH	MPH	
Încălzire	1,5 min	4,8	3,0	0%
Etapa 1	1,5 min	5,6	3,5	5%
Etapa 2	1,5 min	4,8	3,0	2%
Etapa 3	1,5 min	5,6	3,5	7%
Etapa 4	1,5 min	4,8	3,0	5%
Etapa 5	1,5 min	5,6	3,5	9%
Etapa 6	1,5 min	4,8	3,0	5%
Etapa 7	1,5 min	5,6	3,5	12%
Etapa 8	1,5 min	4,8	3,0	5%
Etapa 9	1,5 min	5,6	3,5	12%
Relaxare	3,0 min	4,8	3,0	0%

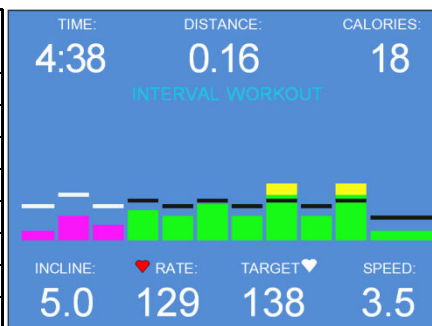

**INTERVAL DE VITEZĂ ANTRENAMENT**

	Timp	Viteză KPH / MPH		Înclinare
Încălzire	1,5 min	4,0	2,5	0%
Etapa 1	0,5 min	6,4	4,0	0%
Etapa 2	1,5 min	4,0	2,5	0%
Etapa 3	0,5 min	6,4	4,0	0%
Etapa 4	1,5 min	4,0	2,5	0%
Etapa 5	0,5 min	6,4	4,0	0%
Etapa 6	1,5 min	4,0	2,5	0%
Etapa 7	0,5 min	6,4	4,0	0%
Etapa 8	1,5 min	4,0	2,5	0%
Etapa 9	0,5 min	6,4	4,0	0%
Etapa 10	1,5 min	4,0	2,5	0%
Etapa 11	0,5 min	6,4	4,0	0%
Etapa 12	1,5 min	4,0	2,5	0%
Etapa 13	0,5 min	6,4	4,0	0%
Etapa 14	1,0 min	4,0	2,5	0%
Relaxare	3,0 min	3,2	2,0	0%

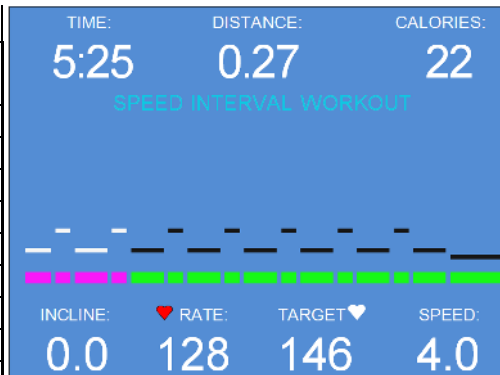
**INTERVAL VITEZĂ ANTRENAMENT DE MARE INTENSITATE**

	Timp	Viteză KPH / MPH		Înclinare
Încălzire	1,5 min	4,0	2,5	0%
Etapa 1	1,5 min	6,4	4,0	0%
Etapa 2	0,5 min	4,0	2,5	0%
Etapa 3	1,5 min	6,4	4,0	0%
Etapa 4	0,5 min	4,0	2,5	0%
Etapa 5	1,5 min	6,4	4,0	0%
Etapa 6	0,5 min	4,0	2,5	0%
Etapa 7	1,5 min	6,4	4,0	0%
Etapa 8	0,5 min	4,0	2,5	0%
Etapa 9	1,5 min	6,4	4,0	0%
Etapa 10	0,5 min	4,0	2,5	0%
Etapa 11	1,5 min	6,4	4,0	0%
Etapa 12	0,5 min	4,0	2,5	0%
Etapa 13	1,5 min	6,4	4,0	0%
Etapa 14	1,0 min	4,0	2,5	0%
Relaxare	3,0 min	3,2	2,0	0%

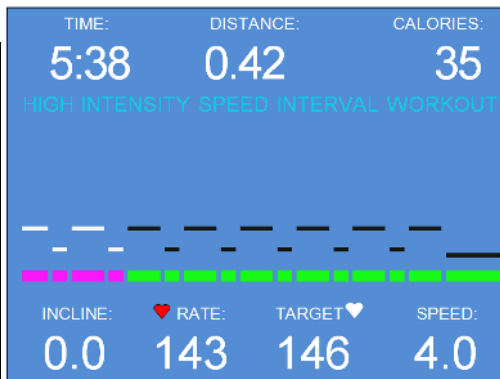

**INTERVAL DE VÂRF ANTRENAMENT**

	Timp	Viteză		Înclinare
		KPH	MPH	
Încălzire	1,5 min	4,0	2,5	0%
Etapa 1	0,5 min	6,4	4,0	5%
Etapa 2	1,5 min	4,0	2,5	3%
Etapa 3	0,5 min	6,4	4,0	5%
Etapa 4	1,5 min	4,0	2,5	3%
Etapa 5	0,5 min	6,4	4,0	5%
Etapa 6	1,5 min	4,0	2,5	3%
Etapa 7	0,5 min	6,4	4,0	7%
Etapa 8	1,5 min	4,0	2,5	5%
Etapa 9	0,5 min	6,4	4,0	9%
Etapa 10	1,5 min	4,0	2,5	7%
Etapa 11	0,5 min	6,4	4,0	12%
Etapa 12	1,5 min	4,0	2,5	10%
Etapa 13	0,5 min	6,4	4,0	12%
Etapa 14	1,0 min	4,0	2,5	3%
Relaxare	3,0 min	3,2	2,0	0%

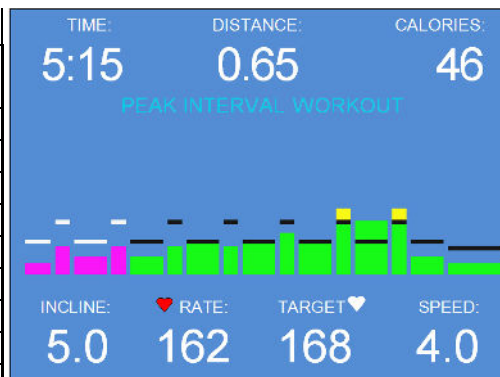
**INTERVAL DE VÂRF ANTRENAMENT DE INTENSITATE MARE**

	Timp	Viteză		Înclinare
		KPM	MPH	
Încălzire	1,5 min	4,0	2,5	0%
Etapa 1	1,5 min	6,4	4,0	5%
Etapa 2	0,5 min	4,0	2,5	3%
Etapa 3	1,5 min	6,4	4,0	5%
Etapa 4	0,5 min	4,0	2,5	3%
Etapa 5	1,5 min	6,4	4,0	5%
Etapa 6	0,5 min	4,0	2,5	3%
Etapa 7	1,5 min	6,4	4,0	7%
Etapa 8	0,5 min	4,0	2,5	5%
Etapa 9	1,5 min	6,4	4,0	9%
Etapa 10	0,5 min	4,0	2,5	7%
Etapa 11	1,5 min	6,4	4,0	12%
Etapa 12	0,5 min	4,0	2,5	10%
Etapa 13	1,5 min	6,4	4,0	12%
Etapa 14	1,0 min	4,0	2,5	3%
Relaxare	3,0min	3,2	2,0	0%

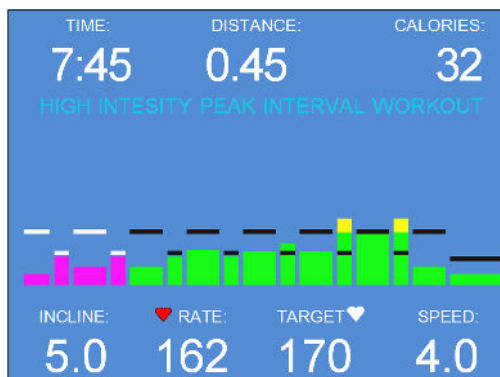

## Programare definită de utilizator

19. Pentru a accesa meniul User Defined (Definit de utilizator), utilizați butonul +/- pentru a evidenția selecția și apăsați butonul Enter galben.

**NOTĂ:** Oricare dintre programele definite de utilizator poate fi modificat ca intensitate prin simpla apăsare a butonului +/- pentru viteza sau înclinarea benzii. Computerul va reține această setare pe măsură ce trece de la un segment la altul.

20. Ecranul din dreapta indică cele 5 antrenamente personalizate din care poate alege utilizatorul. Sistemul de control poate include 10 antrenamente. Selectați antrenamentul personalizat dorit apăsând butonul +/-, apoi apăsați butonul Start verde pentru a începe sau apăsați butonul Enter galben pentru a modifica un antrenament existent. Dacă nu există antrenamente și apăsați butonul Start, va apărea ecranul 21.

21. Apăsați butoanele +/- pentru a introduce variabilele într-un câmp. Asigurați-vă că valoarea variabilă este corectă înainte de a apăsa butonul negru Program Select. La apăsarea acestui buton, cursorul va avansa la următorul câmp variabil. Repetați pașii de mai sus pentru toate cele 3 câmpuri. Apăsați butonul Start verde pentru a salva rutina.

PRESS  OR  BUTTON  
TO HIGHLIGHT DESIRED PROGRAM  
THEN PRESS "ENTER" 

PRE-PROGRAMMED PROTOCOLS

FITNESS WORKOUTS

**USER DEFINED PROGRAM**

PRESS  OR  BUTTON  
HIGHLIGHT DESIRED PROGRAM  
THEN PRESS "START"  TO BEGIN ROUTINE

**CUSTOM WORKOUT 1**



CUSTOM WORKOUT 2

CUSTOM WORKOUT 3

CUSTOM WORKOUT 4

CUSTOM WORKOUT 5

TO MODIFY EXISTING PROGRAM  
SELECT "ENTER" 

PRESS  OR  BUTTON  
TO SET TIME, ELEVATION, SPEED  
PRESS "PROGRAM SELECT"  TO  
ADVANCE AFTER EACH INPUT

STAGE 1 OF 10

TIME (SECONDS): 000

ELEVATION (% GRADE): 00.0

SPEED (MPH): 00.0

THEN PRESS "START"  TO SAVE

# Întreținere preventivă

Curățarea și întreținerea periodică sunt esențiale pentru a menține banda de alergare TRACKMASTER® în stare optimă de funcționare timp de mulți ani. Vă recomandăm să înregistrați toate lucrările de întreținere și depanare într-un jurnal (așa cum se arată în Anexa A).



**ATENȚIE: Înainte de a curăța dispozitivul, OPRIȚI comutatorul principal de alimentare și deconectați banda de alergare de la priza de alimentare. Nu utilizați niciodată materiale de curățare umede în apropierea unei surse de alimentare: vă puteți electrocuta.**

Pentru a menține starea garanției dvs., asigurați-vă că toate procedurile de reparații (altele decât întreținerea normală) sunt efectuate de un furnizor de servicii autorizat și calificat. Contactați serviciul de asistență clienți pentru orice întrebări la (316) 283-3344.

Utilizați numai piese de schimb TRACKMASTER®. Utilizarea altor piese poate duce la pierderea garanției și poate provoca funcționarea defectuoasă a benzii de alergare.

**NOTĂ: Piesele de schimb trebuie să fie comandate de la producătorul echipamentului de operare pentru a asigura SIGURANȚA DE BAZĂ și PERFORMANȚA ESENȚIALĂ în ceea ce privește PERTURBAȚIILE ELECTROMAGNETICE pentru DURATA DE UTILIZARE PREVĂZUTĂ.**

## Instrucțiuni de refolosire

Pentru a refolosi banda de alergare după fiecare utilizare de către pacient, urmați instrucțiunile de refolosire din Anexa B.

## Întreținere zilnică

- Asigurați-vă că banda de alergare funcționează corect.
- Inspectați vizual banda de alergare și banda de mers pentru deteriorări și uzură

## Întreținere săptămânală

- Aspirați în jurul și sub banda de alergare. Curățați toate suprafețele expuse cu un aspirator. Evitați deplasarea benzii de alergare din poziția inițială, deoarece deplasarea acesteia va compromite setarea inițială de centrare a benzii de alergare.
- Verificați tensionarea benzii de alergare.
- Respectați centrarea benzii de alergare și corectați-o dacă este necesar.

## Întreținere lunară

- Inspectați și curățați banda.

## Întreținere semestrială

- Evaluați starea punții și a benzii.
- Reglați banda pentru a asigura o aliniere corectă.
- Verificați reglarea benzii de alergare.
- Verificați reglarea tensionării curelei de transmisie.
- Curățați și lubrifiați șurubul de ridicare a benzii de alergare.
- Curățați interiorul carcasei electrice a motorului după cum este necesar.

---

**NOTĂ: Utilizați numai piese de schimb TRACKMASTER®. Utilizarea altor piese poate duce la pierderea garanției și poate provoca funcționarea defectuoasă a benzii de alergare.**

---

## Curățarea și inspecția benzii

1. Porniți comutatorul principal de alimentare al benzii de alergare.
2. Porniți banda de alergare la 0,5 MPH. Cu un prosop umed, ștergeți murdăria excesivă de pe banda de alergare, păstrând prosopul la mijlocul lungimii benzii de alergare. Evitați așezarea prosopului lângă rola din spate.
3. Când banda este curată, opriți banda de alergare.
4. Verificați dacă banda de alergare prezintă rupturi sau creștături. Dacă este deteriorată, înlocuiți-o.
5. Efectuați reglarea centrării benzii de alergare și reglarea tensionării benzii.

## Reglarea centrării benzii de alergare

Această procedură necesită următoarea unealtă:

- Cheie imbus ¼"

---

**NOTĂ: Deoarece această ajustare nu este acoperită de garanția dvs., este important să verificați cu atenție aceste instrucțiuni înainte de a continua.**

---

Sistemul brevetat MasterTrack® de centrare a benzii reduce semnificativ necesitatea de a regla banda de alergare. Cu toate acestea, atunci când utilizați banda de alergare pentru prima dată, poate fi necesar să reglați centrarea benzii pentru ajustarea la podeaua dvs. De asemenea, poate fi necesar să ajustați centrarea dacă mutați aparatul în altă locație.

Banda de alergare trebuie să rămână centrată, deși o ușoară mișcare spre stânga sau spre dreapta este normală în timpul utilizării. Nu permiteți benzii de alergare să se deplaseze în totalitate în ambele părți.

Pentru a regla centrarea benzii, procedați după cum urmează:

1. Rotiți comutatorul de alimentare al benzii de alergare în poziția ON.
2. Măriți viteza la 3,0 mph (4,8 km/h).
3. Observați partea stângă a benzii de alergare în timp ce se deplasează peste rola posterioară. Dacă banda rulează în partea dreaptă a rolei, rotiți șurubul din dreapta cu 1/8 rotație în sensul acelor de ceasornic și rotiți șurubul din stânga cu 1/8 rotație în sens invers acelor de ceasornic.

**NOTĂ: Când strângeți o parte a benzii, slăbiți întotdeauna partea opusă la jumătate. Această procedură oferă un control mai fin, cu un impact mai mic asupra tensionării benzii.**

Verificați banda după 2 minute, cu banda de alergare la aproximativ 7,0 mph (11,3 km/h). Dacă banda nu se corectează singură, continuați cu rotiri ușoare până când banda se află în centrul rolei posterioare. Dacă banda rulează spre partea stângă a rolei, inversați reglările.

**NOTĂ: Podelele neuniforme accelerează alinierea incorectă a benzii. Această situație poate necesita ajustări mai frecvente pentru a preveni deteriorarea benzii.**

### Reglarea tensionării benzii de alergare

Banda de alergare se poate întinde și slăbi prin utilizare regulată. Această slăbire este vizibilă atunci când banda tinde să ezite sau să se lipească. Reglați tensionarea benzii urmând procedura și consultând imaginea de mai jos.

1. Rotiți comutatorul de alimentare al benzii de alergare în poziția ON.
2. Porniți banda de alergare și creșteți la 1,0 mph (1,6 km/h).
3. Începeți să mergeți pe banda de alergare, apucați bara de susținere laterală și aplicați presiune cu piciorul pentru a crea rezistență pe banda de alergare.
4. Dacă banda de alergare ezită sau alunecă pe rola de antrenare frontală, strângeți ambele șuruburi de tensionare cu ½ rotație (în sensul acelor de ceasornic).
5. Repetați pașii de la 2 la 4 până când banda de alergare nu mai alunecă.

**NOTĂ: Când banda de alergare este prea strânsă, marginea benzii se va curba, cauzând defectarea prematură a benzii de alergare.**

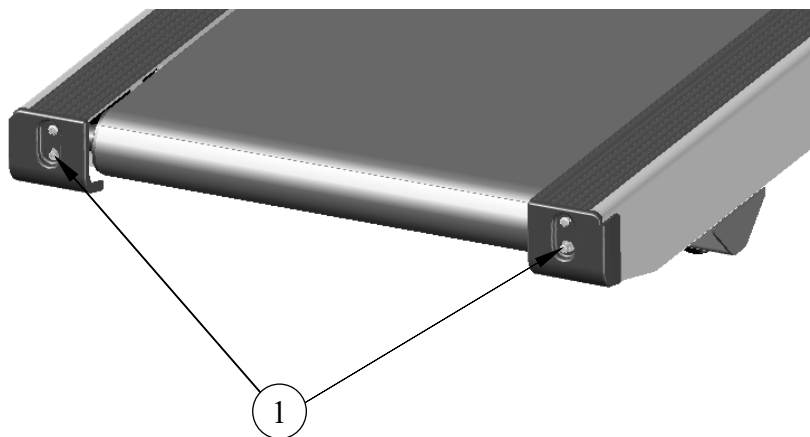

Articol	Descriere
1	Șuruburi de tensionare

**NOTĂ: Operarea benzii de alergare la o aplicație de mare viteză poate cauza ezitarea sau alunecarea benzii de alergare cu fiecare plasare a piciorului. Acesta ar putea fi un semn că spatele benzii de alergare se defectează, cauzând o defecțiune prematură.**

## Reglarea tensionării curelei de transmisie

Această procedură necesită următoarea unealtă:

- Cheie imbus de 1/8"
- Cheie tubulară sau cheie poligonală de 3/4"
- Cheie de 3/4"
- Ruletă de măsurare

**NOTĂ: Deoarece această ajustare nu este acoperită de garanția dvs., este important să verificați cu atenție aceste instrucțiuni înainte de a continua.**

**NOTĂ: Cureaua de transmisie se poate întinde și slăbi prin utilizare regulată. Această slăbire poate duce la un zgomot de bătaie sub capacul protector.**

1. Scoateți șuruburile (5) #10-32 situate pe capacul inferior cu cheia imbus 1/8".
2. Cu cheia tubulară și cheia poligonală de 3/4" slăbiți contrapiulița de REGLARE A TENSIONĂRII.
3. Apăsați cureaua de transmisie între motor și rola frontală cu aproximativ 2,26 kg forță pentru a atinge 1/4" - 3/8".
4. Dacă este necesară ajustarea cu ajutorul unei chei de 3/4", rotiți ȘURUBUL DE TENSIONARE în sensul acelor de ceasornic pentru a-l strânge. Pentru a slăbi, rotiți cheia în sens antiorar.
5. Efectuați mici ajustări până când cureaua de transmisie deviază aproximativ 1/4" - 3/8"; strângeți contrapiulița de REGLARE A TENSIONĂRII.

**NOTĂ: Dacă contrapiulița de REGLARE A TENSIONĂRII nu este blocată, atunci cureaua de transmisie se va slăbi.**

6. Când banda de alergare este reglată corect, reinstalați capacul protector cu șuruburile (5) #8-32.

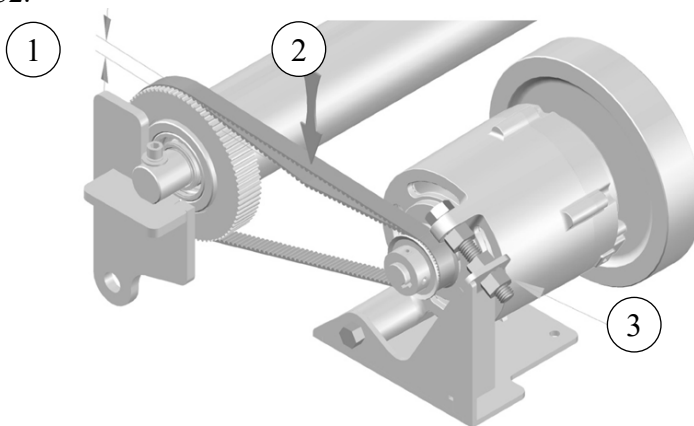

Articol	Descriere
1	1/4 până la 3/8 Abatere
2	5 LBS (2,26 KG)
3	Contrapiuliță de reglare a tensionării.

**NOTĂ: Când cureaua de transmisie este supratensionată, tensionarea curelei va provoca un zgomot la nivelul motorului. Acest lucru ar putea duce la o scădere a duratei de viață a motorului.**

## Îngrijire exterioară

Finisajul cu strat de pulbere de pe banda de alergare este un finisaj extrem de durabil și necesită o îngrijire minimă. Aveți grijă să nu se acumuleze transpirație pe banda de alergare. Ștergeți unitatea zilnic. (Consultați Anexa B Instrucțiuni de refolosire)

- Folosiți o cârpă umedă pentru a curăța suprafața; nu permiteți pătrunderea lichidelor în sistem. Sunt potriviți toți agenții de curățare și dezinfectanții folosiți în spitale și care conțin până la 70% alcool. Dacă lichidele au pătruns în sistem, anunțați service-ul pentru a verifica dacă sistemul este deteriorat înainte de a fi utilizat din nou.
- NU utilizați dezinfectanți pe bază de fenoli sau compuși de peroxid pentru a dezinfecta suprafața externă.

## Lubrifierea șuruburilor de ridicare

Șurubul de ridicare trebuie curățat și lubrifiat la fiecare 6 luni pentru a menține funcționarea corectă a benzii de alergare. Nerespectarea acestei funcții de întreținere va duce la uzura prematură și defectarea finală a mecanismului de ridicare.

Această procedură necesită următoarele instrumente:

- Vaselină TRACKMASTER® (Piesă # 317-160-165)
  - Lavetă curată, fără scame
  - Pensulă mică pentru vopsea
1. Ridicați banda de alergare la înălțimea de ridicare maximă.
  2. Rotiți comutatorul principal de alimentare în poziția OFF și deconectați banda de alergare de la priză.
  3. Folosind o lavetă fără scame, îndepărtați lubrifianțul vechi și praful acumulat de pe șurubul de ridicare.
  4. Utilizați o perie mică pentru a aplica din nou un strat subțire de vaselină pe filetul șurubului de ridicare. Nu folosiți prea multă vaselină - excesul se poate strânge pe podea și poate duce la alunecare și cădere.
  5. Conectați cablul de alimentare al benzii de alergare înapoi la priza sursei de alimentare. Aduceți comutatorul principal de alimentare în poziția ON și lăsați banda de alergare să revină în poziția de staționare.
  6. Puneți unitatea în funcțiune.

## Întreținerea punții/platformei de rulare

Platforma de rulare TRACKMASTER® nu necesită întreținere și dispune de două suprafețe de rulare pentru a dubla durata de viață a benzilor de alergare obișnuite.

**NOTĂ:** Nu utilizați pulverizatoare de silicon pentru a cerui puntea benzii de alergare. Utilizarea pulverizatoarelor de silicon va duce la pierderea garanției. Astfel de pulverizări pot duce la schimbări de suprafață care pot duce la ezitarea sau alunecarea excesivă a benzii.

Utilizarea prelungită în alergare de mare viteză poate provoca ezitare sau alunecare la fiecare plasare a piciorului. Inspectați platforma de alergare pentru ungerea din fabrică pe suprafața de rulare.

Dacă suprafața punții de rulare devine striată din cauza uzurii, aceasta poate fi reînnoită prin întoarcerea punții pe partea cealaltă.

---



# Depanare

Tehnicianul biomedical intern sau personalul calificat din punct de vedere tehnic poate efectua depanarea de bază. Depanarea avansată poate fi găsită în Manualul de service TMX428 TMX58 livrat împreună cu sistemul dumneavoastră sau contactați Full Vision pentru asistență.

## Comutatorul de alimentare nu se aprinde

Această procedură necesită utilizarea unui aparat de măsură care este capabil să citească cel puțin 250 VAC și să măsoare ohmi.

1. Oprăți comutatorul principal de alimentare al benzii de alergare. Deconectați cablul de alimentare al benzii de alergare de la priza de perete.
2. Măsurați dacă tensiunea prizei de perete este corectă.  
Dacă tensiunea nu este corectă, resetați întrerupătorul.  
Dacă tensiunea este corectă, treceți la pasul următor.
3. Conectați cablul de alimentare al benzii de alergare la priza de perete. Porniți comutatorul principal de alimentare al benzii de alergare.
4. Verificați aprinderea continuă a LED-ului ROȘU D7 care indică alimentarea panoului de alimentare inteligent. Indicatorul LED este amplasat lângă transformatorul mare din colțul din dreapta sus atunci când vă uitați înspre panou.
5. Dacă consola de control nu se aprinde, verificați conectorul J12 de pe panoul de alimentare inteligent din partea de jos și conectorul J8 de pe placa de circuite LCD superioară situată în consola de control. Acesta este cablul principal de comunicare și este foarte important ca conectorul să fie așezat corect pe conector.
6. Verificați dacă jumperul J4&J5 este conectat; acesta este situat în partea dreaptă a transformatorului mare.
7. Dacă conexiunile de la întrerupătorul de alimentare sunt bune, rotiți întrerupătorul principal în poziția OFF și deconectați banda de alergare de la priza de perete. Verificați continuitatea fiecărui conductor al cablului de alimentare. În cazul în care cablul de alimentare este bun, verificați funcția comutatorului principal de alimentare în pozițiile ON și OFF. Verificați dacă ați conectat cablul de alimentare la comutatorul de alimentare.

---

**NOTĂ:** Pacientul sau asistentul poate cauza o descărcare electrostatică pe banda de alergare. Ecranul LCD nu poate afișa viteza și înălțimea de ridicare; banda de alergare poate fi oprită din butonul de oprire de urgență sau de la cordonul de oprire.

---

## Întrerupătorul unității se declanșează la pornire

Dacă întrerupătorul principal se declanșează atunci când banda de alergare este pornită pentru prima dată, circuitul principal la care este conectată banda de alergare poate fi supraîncărcat. Acest lucru nu se va întâmpla dacă banda de alergare este conectată pe o linie adecvată, dedicată. Discutați această problemă cu electricianul local și verificați dacă întrerupătorul panoului de service este un întrerupător magnetic de intensitate ridicată.

**Banda de alergare nu pornește**

1. Asigurați-vă că butonul de oprire de urgență este eliberat.
2. Asigurați-vă că clema sau magnetul cordonului pentru siguranța pacientului sunt conectate la comutator.
3. Consola de control are un ecran albastru cu setarea comunicării în galben rămasă pe ecran. Verificați conectorul J12 de pe panoul de alimentare inteligent din partea de jos și conectorul J8 de pe placa de circuite LCD superioară situată în consola de control. Acesta este cablul principal de comunicare și este foarte important ca conectorul să fie așezat corect pe conector.

**Banda de alergare alunecă în timpul utilizării**

După un timp, cureaua benzii de alergare se va întinde și va permite alunecarea atunci când este utilizată de o persoană grea. (Consultați **Reglarea tensionării benzii de alergare**)

**Banda de alergare nu este centrată**

Ocazional, cureaua benzii de alergare se va descentra. (Consultați **Reglarea centrării benzii de alergare**)

**Amplasarea și resetarea întrerupătorului intern**

1. Toate întrerupătoarele sunt amplasate în partea din față a benzii de alergare și sub capacul de protecție. (A se vedea anexa B a Ansamblului compatimentului pentru motor)
  - 2 ea. Sursă de alimentare/placă releu (1/4 amperi)
  - 2 ea. Motor de ridicare (3 amperi)
2. Pentru a reseta un întrerupător, apăsați butonul.

---

**NOTĂ: Contactați distribuitorul pentru informații despre posibilele cauze ale disjunctorilor declanșate.**

---





# Instrucțiuni de refolosire

Următoarele instrucțiuni de refolosire se aplică tuturor benzilor de alergare. Banda de alergare nu este sterilă și nici nu poate fi sterilizată.

Producător: Full Vision Inc	Simbol: 
Dispozitiv(e): Benzi de alergare	
<b>AVERTISMENTE</b>	<p>Înainte de a curăța dispozitivul, opriți comutatorul principal de alimentare și deconectați banda de alergare de la priza de alimentare.</p> <p>Nu utilizați niciodată materiale de curățare umede în apropierea unei surse de alimentare: vă puteți electrocuta.</p> <p>Nu curățați necorespunzător dispozitivul</p> <ul style="list-style-type: none"> <li>• În timpul curățării, nu permiteți lichidului să intre în zona ansamblului compartimentului pentru motor.</li> <li>• Purtați întotdeauna EIP adecvate atunci când curățați.</li> <li>• Nu utilizați perii abrazive sau agenți de curățare abrazivi. Acest lucru ar putea deteriora vopseaua și suprafețele din plastic.</li> <li>• Nu utilizați unelte ascuțite (de exemplu, cuțit, racletă metalică) sau solvenți de curățare agresivi pentru curățare</li> <li>• Alcoolii sunt inflamabili și trebuie utilizați numai în spații bine ventilate</li> <li>• NU utilizați dezinfectanți pe bază de fenoli sau compuși peroxidici pentru a dezinfecta suprafața externă</li> </ul>
Limitări privind prelucrarea	Nu se aplică

<b>INSTRUCȚIUNI</b>	
Tratamentul inițial la punctul de utilizare	Utilizați o lavetă moale, curată, fără scame/un prosop de hârtie umezit (nu ud) cu apă de la robinet și detergent delicat pentru a șterge toate suprafețele benzii de alergare pentru a îndepărta excesul de praf, umiditate și transpirație.
Pregătirea înainte de curățare	Toate soluțiile de curățare trebuie preparate la diluția și temperatura recomandate de producător.

Curățare: Automată	Nu se aplică
Curățare: Manuală	<p>Pasul 1 – OPRIȚI comutatorul principal de alimentare și deconectați banda de alergare de la priza de alimentare.</p> <p>Etapa 2 – Utilizați 20 ml (0,68 oz) de agent de curățare alcalin sau detergent similar ușor, neabraziv (de ex. Spray 409) pe o lavetă/un prosop de hârtie moale, curat, fără scame, de 25 x 25 cm (9,8 x 9,8 inch) și curățați manual articolele 1, 2 și 6 (dacă este cazul). Imaginea de referință 1 pentru elementele corespunzătoare. <b>Notă:</b> Nu pulverizați substanțe chimice de curățare direct pe dispozitiv</p> <p>Pasul 3 – Utilizați o perie cu peri moi de dimensiuni adecvate (de exemplu, periuță de dinți standard) umezită, cu 5 ml (0,17 oz) de apă de la robinet cu săpun (sau detergent similar slab, neabraziv) pentru a curăța articolul 3 și pentru a ajunge în punctele dificile. Imaginea de referință 1 pentru elementele corespunzătoare.</p> <p>Pasul 4 – Ștergeți toate suprafețele 1-6 ( imaginea de referință 1) cu o lavetă/prosop de hârtie moale, curat/ă, fără scame, de 25 x 25 cm (9,8 x 9,8 inch), umezit/ă, cu 20 ml (0,68 oz) (nu ud/ă) de apă caldă de la robinet, 27 °C până la 44 °C (80 °F până la 111 °F) timp de minim 30 de secunde.</p> <p>Pasul 5 - Eliminați toate materialele de curățare în conformitate cu procedura stabilită de instituțiile dumneavoastră.</p>
Dezinfectare	<p>Dacă este necesar, pentru a dezinfecta banda de alergare, urmați acești pași.</p> <p>Pasul 1 – OPRIȚI comutatorul principal de alimentare și deconectați banda de alergare de la priza de alimentare.</p> <p>Etapa 2 - Pregătiți 20 ml (0,68 oz) de soluție dezinfectantă cu alcool izopropilic 70% sau mai mare, conform instrucțiunilor producătorului.</p> <p>Pasul 3 – Utilizați o lavetă/un prosop de hârtie sau un tifon moale, curat, fără scame, de dimensiuni de 25 x 25 cm (9,8 x 9,8 inch), umezit/ă, cu 20 ml (0,68 oz) de soluție de dezinfectare și dezinfectați manual toate suprafețele contaminate ale dispozitivului timp de minim 15 minute.</p> <p>Pasul 4 – Utilizați o perie cu peri moi de dimensiuni adecvate (de exemplu, periuță de dinți standard) umezită, cu 5 ml (0,17 oz) de soluție dezinfectantă pentru a curăța articolul 3 și pentru a ajunge în punctele dificile. ( imaginea de referință 1 pentru elementele corespunzătoare). Suprafața trebuie să rămână umedă timp de cel puțin 15 minute.</p>

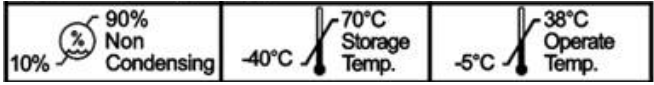
	<p>Pasul 5 – Ștergeți toate suprafețele contaminate 1-6 (imaginea de referință 1) cu o lavetă/prosop de hârtie moale, curat/ă, fără scame, de 25 x 25 cm (9,8 x 9,8 in) sau tifon umezit cu 20 ml (0,68 oz) de apă purificată la 27 °C până la 44 °C (80 °F până la 111 °F) timp de minim 30 de secunde.</p> <p>Pasul 6 - Eliminați toate materialele de curățare în conformitate cu procedura stabilită de instituțiile dumneavoastră.</p>
Uscare	Uscați dispozitivul cu o lavetă/un prosop de hârtie moale, curat, fără scame, de 25 x 25 cm (9,8 x 9,8 inch).
Întreținere, inspecție și testare	Examinați vizual nivelul de curățenie al fiecărui dispozitiv. Dacă rămâne praf vizibil, repetați procedura de curățare până când dispozitivul este curat.
Ambalare	Nu se aplică
Sterilizare	Nu se aplică
Depozitare	
Informații suplimentare	Nu există cerințe suplimentare
Date de contact ale producătorului	Full Vision Inc. E-mail: <a href="mailto:tmservice@full-vision.com">tmservice@full-vision.com</a>



Articol	Descriere
1	Buton de oprire de urgență
2	Bare de susținere pentru pacient
3	Cordon întrerupător / Cordon magnetic
4	Capac protector
5	Bandă de alergare
6	Controler (dacă este cazul)

Instrucțiunile furnizate au fost validate de producătorul dispozitivului medical ca fiind capabile să pregătească un dispozitiv medical pentru reutilizare. Rămâne responsabilitatea procesatorului să se asigure că utilizarea, așa cum a fost efectuată efectiv utilizând echipamente, materiale și personal în unitatea de utilizare, obține rezultatul dorit. Acest lucru necesită verificarea și/sau validarea și monitorizarea de rutină a procesului.



  
3017 Full Vision Drive  
Newton, KS. 67114  
[www.full-vision.com](http://www.full-vision.com)  
[www.trackmastertreadmills.com](http://www.trackmastertreadmills.com)

Asamblat în  
Newton, KS. Statele Unite ale Americii