



TREADMILL MEDIS



PANDUAN PEMILIK
TMX428
TMX428CP



Informasi Kontak

Model treadmill TMX428 TRACKMASTER® dirancang untuk terhubung dengan berbagai sistem ECG dan VO₂. Jika Anda memiliki pertanyaan atau membutuhkan bantuan, harap hubungi integrator sistem Anda terlebih dahulu.

Diproduksi oleh:

3017 Full Vision Drive
Newton, KS 67114 AS
<http://www.full-vision.com>
<http://www.trackmastertreadmills.com>
Telepon: (316) -283-3344
Faks: (316) -283-9522
Email: sales2@full-vision.com



(Hanya urusan regulasi)
Emergo Europe
Westervoortse dijk 60
6827 AT Arnhem
Belanda

PERINGATAN

DILARANG MEMODIFIKASI

Treadmill TRACKMASTER® diproduksi dengan standar yang ketat baik secara fisik maupun dalam pemilihan komponen. Komponen yang digunakan dalam produk kami telah dipilih dengan mempertimbangkan kinerja dan keselamatan medis. Treadmill telah direkayasa dan disertifikasi sesuai dengan daftar standar peraturan medis dan keselamatan yang dapat ditemukan di halaman berikutnya. Modifikasi atau penggantian komponen dalam bentuk apa pun dilarang keras. Setiap penyimpangan dalam penggantian komponen, modifikasi fisik atau kelistrikan akan mengakibatkan hilangnya sertifikasi keselamatan medis dan garansi produk ini. Modifikasi pada peralatan ini dapat membuat pasien berisiko terkena sengatan listrik atau kerusakan perangkat keras.

Hubungi bagian Layanan TRACKMASTER® untuk semua kebutuhan suku cadang Anda.

Informasi Publikasi

Informasi dalam panduan ini hanya berlaku untuk Treadmill TMX428, dan Treadmill TMX428CP. Informasi ini tidak berlaku untuk versi sebelumnya. Karena inovasi produk yang berkelanjutan dan desain yang mutakhir, spesifikasi dalam panduan ini dapat berubah tanpa pemberitahuan.

TRACKMASTER® adalah merek dagang terdaftar. Semua merek lainnya adalah hak milik pemiliknya masing-masing.

Produk ini memenuhi persyaratan peraturan mengenai perangkat medis dari badan-badan berikut:



Tanggal tanda CE pertama - Agustus 2013

Riwayat Revisi

Nomor bagian dokumen dan riwayat revisi dapat ditemukan di bagian bawah setiap halaman. Revisi mengidentifikasi tingkat pembaruan dokumen. Riwayat revisi dokumen ini diringkas dalam tabel berikut.

Revisi	Tanggal Publikasi	Deskripsi
1	Agustus 2013	Rilis Pertama
2	Oktober 2015	Menambahkan Bab 8 Daftar Komponen dengan Nomor Komponen
3	Agustus 2016	Memperbarui Alamat Perwakilan Resmi
4	Januari 2018	Menambahkan Bab 9 Pemecahan Masalah
5	November 2018	Menambahkan Tabel EMC Edisi ke-4 Bab 1
6	27 Februari 2021	Memperbarui ke persyaratan label MDR 2017/745 Uni Eropa, menambahkan Petunjuk Pemrosesan Ulang di Lampiran B, memperbarui pernyataan maksud penggunaan.
7	24 Maret 2022	Implementasi Kombinasi Motor dan Pendorong Baru, Sensor dan Harness Kecepatan Efek Ruang 3 Kawat, Klip Tambaran Tarik Magnetik, Simbol Label Informasi Diperbarui, Informasi EMC. Bab 8 Dihapus, Lihat Manual Servis
8	Juni 2023	Memperbarui pemformatan, memperbarui alamat EC REP, menambahkan langkah-langkah metode pemasangan dan pembongkaran, menambahkan peringatan tambahan untuk Bahaya Keselamatan untuk meninjau Tanggung Jawab Pelanggan, menambahkan peringatan tambahan di bagian lain sehubungan dengan fungsi dan perilaku Tombol Berhenti Darurat dan Tambatan Keselamatan Pasien, menghapus peringatan duplikat dan paragraf duplikat, menambahkan gambar dan teks untuk Tambatan Keselamatan Pasien, menghapus informasi yang bertentangan, memperbarui judul dan deskripsi, menambahkan referensi ke panduan servis dan nomor suku cadang, memperjelas metrik kecepatan

Revisi	Tanggal Publikasi	Deskripsi
9	Mei 2025	Pembaruan Tabel 3 Peralatan BUKAN penunjang hidup sesuai IEC 60601-1-2:2014+A12020 edisi 4.1. Pembaruan persyaratan ruang untuk treadmill. Simbol yang diperbarui pada Bab 1. Menyertakan pernyataan tambahan untuk peringatan, ikhtisar produk, dan Sakelar Penghenti Darurat. Menyertakan sertifikasi alternatif untuk model panel kontrol.

Daftar Isi

	Informasi Kontak	i
	Informasi Publikasi	ii
1	Pengantar.....	8
	Pengguna sSasaran.....	8
	Maksud Penggunaan	8
	Informasi Peraturan dan Keselamatan	9
	Pelaporan insiden serius.....	9
	Konvensi Keselamatan.....	10
	Bahaya Keselamatan.....	10
	Klasifikasi Alat Kesehatan.....	12
	Kepatuhan terhadap Peraturan dan Keselamatan.....	12
	Tabel 1: Panduan dan Pernyataan Produsen - Emisi	13
	Tabel 2: Panduan dan Pernyataan Produsen - Kekebalan Semua Peralatan ME dan Sistem ME.....	13
	Tabel 3: Panduan dan Pernyataan Produsen - Kekebalan Peralatan ME dan Sistem ME yang BUKAN Penunjang Hidup.....	15
	Tabel 4: Jarak Pemisahan yang Direkomendasikan antara peralatan Komunikasi RF portabel dan mobile serta Peralatan ME dan Sistem ME Seri TMX428 yang BUKAN Penunjang kehidupan	16
	Tanggung Jawab Produsen	17
	Tanggung Jawab Pelanggan.....	17
	Informasi Produk dan Kemasan.....	18
	Simbol.....	18
	Lokasi Label.....	21
	Informasi Stiker Seri.....	25
	Informasi Layanan	25
	Informasi Panduan	26
	Dokumen Terkait	26
	Pelatihan.....	26
2	Spesifikasi	27
	Orientasi Arah.....	27
	Sistem Keselamatan	28
	Treadmill.....	28

	Sistem Penggerak.....	28
	Rentang Kecepatan	28
	Rentang Kemiringan	28
	Permukaan Lari.....	28
	Port Komunikasi	28
	Tapak Permukaan Lantai	28
	Rekomendasi Kondisi Pengoperasian dan Penyimpanan	29
3	Persyaratan Daya.....	30
4	Instruksi Uji Hi-Pot	32
5	Mengeluarkan, Penyetelan dan Perakitan	34
	Panduan Penanganan Aman.....	34
	Instruksi Mengeluarkan Barang.....	35
	Instruksi Penyetelan Awal	36
	Rakitan Kontrol TMX428CP & TMX58.....	38
	Lokasi.....	39
	Penyetelan Akhir - Penyesuaian Pelacakan Karpets Lari Treadmill.....	39
	Penyetelan Akhir - Penyesuaian Ketegangan Karpets Lari Treadmill.....	40
	Penyetelan Akhir - Penyesuaian Ketegangan Sabuk Penggerak	40
6	Instruksi Pengoperasian.....	44
	Tes Keamanan Listrik.....	44
	Kontrol Pengoperasian.....	44
	Mengontrol Treadmill.....	44
	Sakelar Daya	44
	Sakelar Berhenti Darurat.....	44
	Cek Sakelar Berhenti Darurat	45
	Sakelar Tambatan Keselamatan Pasien	45
	Pemeriksaan Sakelar Tambatan Keselamatan Pasien.....	46
	Mode Urutan Menghidupkan Treadmill.....	46
	Hilangnya Komunikasi dengan Sistem Host	46
	Hilangnya Komunikasi karena Batas Waktu	47
	Instruksi Kontrol yang Dapat Diprogram TMX428CP	48
	TAMPILAN MODE PENGUJIAN	48
	TAMPILAN MODE MANUAL.....	48
	Tampilan Panel Kontrol.....	49
	Tambatan Keselamatan Pasien:	49
	GRAFIK LATIHAN.....	51

	PENGOPERASIAN MANUAL:	51
	PENGOPERASIAN PROGRAM BUILT-IN	53
	Data Latihan Protokol Pra-Program.....	53
	Data Latihan Kebugaran Pra-Program.....	56
	Pemrograman Buatan Pengguna.....	59
7	Pemeliharaan Preventif.....	60
	Instruksi Pemrosesan Ulang.....	60
	Pemeliharaan Harian.....	60
	Pemeliharaan Mingguan	60
	Pemeliharaan Bulanan	60
	Pemeliharaan Setengah Tahunan	61
	Pembersihan dan Inspeksi Karpet Treadmill	61
	Penyesuaian Pelacakan Karpet Lari Treadmill.....	61
	Penyesuaian Ketegangan Karpet Lari Treadmill	62
	Penyesuaian Ketegangan Sabuk Penggerak.....	63
	Perawatan Eksterior	64
	Pelumasan Sekrup Elevasi	64
	Pemeliharaan Dek Lari	64
8	Penyelesaian Masalah.....	66
	Sakelar Daya Tidak Menyala.....	66
	Pemutus Sirkuit Fasilitas Trip Saat Dinyalakan	66
	Treadmill Tidak Mau Memulai.....	66
	Karpet Lari Treadmill Selip Saat Digunakan.....	67
	Karpet Lari Treadmill Tidak di Tengah.....	67
	Lokasi dan Pengaturan Ulang Pemutus Sirkuit Internal	67
A	Log Pemeliharaan	68
B	Instruksi Pemrosesan Ulang	70

Pengantar

Selamat atas pembelian treadmill TRACKMASTER® baru Anda. Mesin canggih ini telah diproduksi sejak 1977 dan menunjukkan desain mutakhir untuk penggunaan institusional yang berat. Treadmill TRACKMASTER® telah mendapatkan pengakuan dunia sebagai salah satu treadmill terbaik dan paling dapat diandalkan di pasaran. Hasilnya, TRACKMASTER® telah memiliki ribuan instalasi sukses di seluruh dunia.

Dokumen ini menjelaskan tentang treadmill TMX428 dan TMX428CP yang juga disebut sebagai "sistem", "perangkat", atau "produk". Dokumen ini ditujukan untuk digunakan oleh para profesional klinis.

Bab ini memberikan informasi umum yang diperlukan untuk menggunakan sistem dan panduan ini dengan benar. Biasakan diri Anda dengan informasi ini sebelum menggunakan sistem.

Panduan ini mencakup instalasi dan pengoperasian treadmill baru Anda. Jika Anda memiliki pertanyaan, hubungi integrator sistem atau dealer TRACKMASTER® Anda. Jika Anda membutuhkan bantuan lebih lanjut, silakan hubungi tim Dukungan Layanan TRACKMASTER® di (316) -283-3344.

Pengguna sSasaran

Pedoman ini ditujukan untuk membantu para profesional klinis dalam mengoperasikan Treadmill TRACKMASTER®. Profesional klinis diharapkan memiliki pengetahuan tentang prosedur, praktik, dan terminologi medis yang diperlukan untuk menyelesaikan pemeriksaan ini.

Maksud Penggunaan

Treadmill medis dimaksudkan sebagai alat penekan, dengan memberikan gerakan kepada pasien, untuk dihubungkan dengan berbagai sistem pengujian tekanan jantung dan paru. Treadmill dimaksudkan untuk dioperasikan oleh dokter, terapis, atau operator yang bertindak di bawah izin dokter dengan pelatihan sesuai IFU di bawah pengawasan dokter dan/atau terapis, dengan pengetahuan yang memadai tentang indikasi dan kontraindikasi. Treadmill medis dimaksudkan untuk digunakan di fasilitas medis atau pusat kesehatan.

Model tertentu memiliki panel kontrol untuk mengoperasikan treadmill.

Perhatian: Treadmill tidak menyediakan diagnostik atau penilaian perawatan medis apa pun.

Indikasi:

- Gejala yang menunjukkan iskemia miokard
- Nyeri dada akut pada pasien yang tidak termasuk untuk sindrom koroner akut (ACS)
- ACS yang baru terjadi yang diobati tanpa angiografi koroner atau revaskularisasi yang tidak lengkap
- CAD yang diketahui dengan gejala yang memburuk
- Revaskularisasi koroner sebelumnya (pasien 5 tahun atau lebih setelah Pencangkokan bypass arteri koroner [CABG] atau 2 tahun atau kurang setelah intervensi koroner perkutan [PCI])
- Penyakit jantung vaskular (untuk menilai kapasitas latihan dan kebutuhan intervensi bedah)
- Aritmia jantung tertentu untuk menilai kompetensi kronotropik
- Gagal jantung atau kardiomiopati yang baru didiagnosis

Kontraindikasi:

- Infark miokard akut dalam 2 sampai 3 hari
- Angina tidak stabil yang sebelumnya tidak distabilkan oleh terapi medis
- Aritmia jantung yang tidak terkontrol menyebabkan gejala atau gangguan hemodinamik
- Gejala stenosis aorta berat
- Gejala gagal jantung yang tidak terkontrol
- Emboli paru akut atau infark paru
- Hipertensi paru yang parah
- Miokarditis atau perikarditis atau endokarditis akut
- Diseksi aorta akut
- Pemyumbatan AV tingkat tinggi
- Hipertensi berat (SBP lebih dari 200 mm Hg, DBP lebih dari 110 mm Hg, atau keduanya)
- Ketidakmampuan untuk berolahraga karena obesitas ekstrim atau gangguan fisik/mental lainnya

Informasi Peraturan dan Keselamatan

Bagian ini memberikan informasi tentang penggunaan yang aman dan kepatuhan sistem ini terhadap peraturan. Biasakan diri Anda dengan informasi ini dan baca serta pahami semua instruksi sebelum mencoba menggunakan sistem ini. Sistem dirancang dan diproduksi dengan regulasi dan kontrol medis yang sesuai.

Pembeli sepenuhnya bertanggung jawab atas pelatihan, instruksi, pengawasan, dan keselamatan semua pengguna treadmill TRACKMASTER®, dan untuk menggunakannya sebagaimana dimaksudkan oleh produsen. Perangkat ini dimaksudkan untuk digunakan sebagai alat gerak untuk memfasilitasi evaluasi medis jantung atau VO2.

CATATAN: Mengabaikan informasi keselamatan yang diberikan dalam panduan ini dianggap sebagai penggunaan sistem yang tidak normal dan dapat mengakibatkan cedera, kehilangan data, dan membatalkan jaminan produk yang ada.

Pelaporan insiden serius

Setiap insiden serius yang terjadi terkait dengan perangkat harus dilaporkan ke produsen dan otoritas kompeten dari Negara Anggota tempat pengguna dan/atau pasien berada.

- **Untuk melapor ke produsen:**



Email: tmservice@full-vision.com

- Harap berikan informasi berikut:
 - Nomor model perangkat sebagaimana yang tertera pada pelat identifikasi yang ditempel di perangkat
 - Nomor seri perangkat
 - Tanggal insiden
 - Deskripsi insiden, termasuk dampak/cedera pasien atau pengguna
 - Informasi kontak Anda (fasilitas, alamat, nama kontak, jabatan, dan nomor telepon)

Konvensi Keselamatan

Bahaya adalah sumber potensi cedera terhadap seseorang, properti, atau sistem.

Panduan ini menggunakan istilah CATATAN, PERHATIAN, dan PERINGATAN untuk menunjukkan bahaya dan menunjukkan derajat atau tingkat keseriusan. Biasakan diri Anda dengan definisi di bawah ini serta signifikansinya masing-masing.

Definisi Konvensi Keselamatan

Konvensi	Definisi
CATATAN	Menunjukkan potensi bahaya atau praktik yang tidak aman, yang, jika tidak dihindari, dapat mengakibatkan hilangnya atau kerusakan properti atau data. Sebagai contoh: CATATAN: Untuk efisiensi maksimum, treadmill TRACKMASTER® harus memiliki stopkontak khusus tersendiri.
PERHATIAN	Menunjukkan potensi bahaya atau praktik yang tidak aman, yang, jika tidak dihindari, dapat mengakibatkan cedera minor atau sedang. Sebagai contoh: PERHATIAN: Jangan gunakan semprotan silikon untuk melakukan waxing pada dek treadmill Anda. Menggunakan semprotan silikon akan membatalkan garansi. Semprotan seperti itu dapat mengakibatkan perubahan permukaan yang dapat menyebabkan Anda terpeleset.
PERINGATAN	Menunjukkan potensi bahaya atau praktik yang tidak aman, yang, jika tidak dihindari, dapat mengakibatkan cedera parah atau kematian. Sebagai contoh: PERINGATAN: Jangan pernah membuka kap mesin treadmill TRACKMASTER® saat dicolokkan ke stopkontak. Voltase saluran dapat menyebabkan cedera parah atau kematian.

Bahaya Keselamatan

PERINGATAN

Sebelum mengizinkan siapa pun untuk menggunakan **TMX428** atau **TMX428CP**, lakukan hal berikut:

- Peringatkan setiap pengguna tentang risiko jatuh saat karpet treadmill sedang bergerak.
- Tekankan perlunya kehati-hatian.
- Tunggu hingga karpet treadmill bergerak sebelum melangkah ke karpet.
- Peragakan metode pemasangan dan pelepasan yang benar.

Metode pemasangan:

- **Langkah 1:** Instruksikan pasien untuk naik ke atas treadmill, dengan posisi masing-masing kaki berada di kanan dan kiri tepi treadmill, sembari berpegangan pada pegangan tangan selama inisialisasi treadmill sebelum memulai tes
- **Langkah 2:** Kirim perintah mulai/jalankan ke treadmill dengan posisi masing-masing kaki pasien berada di kanan dan kiri tepi treadmill, tunggu beberapa detik untuk memastikan tidak ada gerakan di luar perintah

- **Langkah 3:** Instruksikan pasien untuk menginjak karpet treadmill dengan hati-hati sembari tetap berpegangan pada pegangan tangan, lalu mulai berjalan, dan lanjutkan dengan memulai tes

Metode pelepasan:

- **Langkah 1:** Turunkan kecepatan karpet lari treadmill hingga kecepatan minimumnya, lalu hentikan karpet
- **Langkah 2:** Instruksikan pasien untuk mengangkat kaki dari karpet treadmill dengan hati-hati sembari tetap berpegangan pada pegangan tangan
- Tunjukkan kepada setiap pengguna cara menggunakan perangkat seperti yang dijelaskan dalam panduan ini.
- Risiko cedera diri - Jauhkan anak-anak berusia di bawah 13 tahun dari perangkat.
- Minta setiap pengguna untuk melakukan "uji penggunaan" di bawah pengawasan dengan kecepatan karpet treadmill minimum guna meninjau dan mempraktikkan teknik penggunaan.
- Cedera parah bisa terjadi karena kehilangan keseimbangan atau jatuh. Untuk mengurangi kemungkinan cedera parah, perhatikan tindakan pencegahan berikut dengan cermat.
- Patuhi semua tindakan pencegahan yang tercantum di bawah "Tanggung Jawab Pelanggan" pada halaman 14 & 15 untuk mengurangi kemungkinan cedera parah akibat jatuh atau kehilangan keseimbangan.

PERINGATAN

Cedera parah atau kematian dapat terjadi akibat sengatan listrik. Untuk mengurangi kemungkinan sengatan listrik, perhatikan tindakan pencegahan berikut dengan cermat.

- Untuk mematikan treadmill, setel sakelar daya ke posisi OFF, dan cabut steker dari stopkontak. Saat daya mati, lampu hijau pada sakelar daya akan menjadi gelap.
- Jangan pernah mengoperasikan perangkat dengan kabel atau steker daya yang rusak.
- Kabel daya harus disambungkan melalui penjepit yang terpasang di rangka dan dijauhkan dari mekanisme elevasi.
- Jauhkan kabel listrik dari area lalu lalang dan dari permukaan yang panas.
- Jangan pernah menggunakan kabel ekstensi.
- Jangan pernah mengoperasikan perangkat saat basah.
- Jangan pernah mengoperasikan perangkat saat tidak bekerja dengan benar.
- Selalu cabut steker mesin sebelum servis atau perawatan dilakukan.
- Treadmill harus diservis hanya oleh teknisi resmi.
- Operator harus melaporkan setiap sengatan listrik saat menyentuh treadmill dan segera menghentikan penggunaan.
- Jangan pernah menggunakan treadmill di luar ruangan.
- Segera hentikan penggunaan dan cabut steker treadmill jika Anda mencium bau khas komponen listrik yang panas.

PERINGATAN

Cedera parah atau kematian dapat terjadi akibat sengatan listrik yang terjadi selama defibrilasi. Jangan biarkan pasien atau operator berada di dekat treadmill selama defibrilasi.

Peralatan komunikasi RF portabel (termasuk periferal seperti kabel antena dan antena eksternal) harus digunakan minimal sejauh 30 cm (12 inci) dari bagian treadmill mana pun, termasuk kabel yang ditentukan oleh pabrik. Jika tidak, dapat terjadi penurunan kinerja pada peralatan ini.

PERINGATAN

Konsultasikan dengan dokter Anda sebelum menggunakan perangkat untuk menentukan kesiapan dan kemampuan fisik Anda. Hentikan segera olahraga dan dapatkan bantuan medis jika Anda mengalami nyeri dada, pusing, atau sesak napas atau jika Anda mengalami gejala kelelahan.

PERINGATAN

Cedera parah atau kematian dapat terjadi akibat mengoperasikan treadmill di dekat uap dan antiseptik yang mudah meledak atau mudah terbakar.

PERINGATAN

Potensi cedera kaki remuk di ujung frontal treadmill pada mekanisme pengangkatan (gigi landasan) saat treadmill sedang turun. Jauhkan kaki dan tangan dari area ini setiap saat.

Potensi cedera kaki remuk pada rel samping di belakang, bagian belakang rel samping dan roller belakang terjadi saat treadmill mendekati ketinggian penuh. Jauhkan kaki dan tangan dari area ini setiap saat.

Untuk menghindari risiko sengatan listrik, peralatan ini harus dihubungkan ke jaringan listrik dengan pentanahan pelindung.

Klasifikasi Alat Kesehatan

Perangkat ini diklasifikasikan sebagai berikut, menurut IEC 60601-1:

CATATAN: Kelas A 60601 Emisi 120V 60 Hz (hanya mencakup instalasi medis/komersial).
Kelas B 60601 Emisi 220V 50/60 Hz (mencakup instalasi untuk semua pasar).

Klasifikasi Alat Kesehatan

Kategori	Klasifikasi
Jenis perlindungan terhadap sengatan listrik	Mesin pengobatan fisik yang dioperasikan motor kelas I.
Tingkat perlindungan terhadap sengatan listrik	Komponen terapan aplikasi eksternal tipe B.
Tingkat perlindungan terhadap masuknya bahan atau air yang berbahaya	Peralatan biasa (peralatan tertutup tanpa perlindungan terhadap masuknya air).
Tingkat keamanan aplikasi saat berada di dekat campuran anestesi yang mudah terbakar dengan udara atau dengan oksigen atau dengan nitrogen oksida	Peralatan tidak cocok untuk digunakan saat berada di dekat campuran anestesi yang mudah terbakar dengan udara atau dengan oksigen atau dengan nitrogen oksida.
Metode sterilisasi atau disinfeksi yang direkomendasikan oleh pabrik	Tidak berlaku
Mode pengoperasian	Pengoperasian berkelanjutan.

Kepatuhan terhadap Peraturan dan Keselamatan

TMX428 dan TMX428CP memenuhi standar keselamatan dan peraturan berikut untuk mesin pengobatan fisik yang dioperasikan dengan motor FDA Kelas 1. Perangkat tersebut telah diuji dan terdaftar oleh TÜV SÜD America Incorporated, juga diuji oleh Intertek Testing Services N.A Inc., serta terdaftar oleh Engineering Testing Laboratories (ETL). Namun, kepatuhan pokok terhadap IEC 60601-1 adalah tanggung jawab integrator sistem jika digabungkan dengan peralatan lain. Selain itu, semua peralatan bermotor memiliki potensi bahaya jika digunakan secara tidak benar.

Sebelum menggunakan TMX428 dan TMX428CP, ikuti semua tindakan pencegahan yang tercantum dalam bab ini dan baca seluruh Panduan Pemilik secara menyeluruh. Gunakan TMX428 dan TMX428CP hanya sebagaimana yang dijelaskan.

CATATAN: Peralatan ini telah diuji dan terbukti mematuhi batasan perangkat digital Kelas B, sesuai dengan pasal 15 dari Peraturan FCC. Batasan ini dirancang untuk memberikan perlindungan yang wajar terhadap interferensi berbahaya saat peralatan dioperasikan di lingkungan komersial. Peralatan ini menghasilkan, menggunakan, dan dapat memancarkan energi frekuensi radio dan, jika tidak dipasang dan digunakan sesuai dengan instruksi pada pedoman, dapat menyebabkan interferensi berbahaya pada komunikasi radio. Pengoperasian peralatan ini di lingkungan perumahan kemungkinan besar akan menyebabkan interferensi berbahaya, dalam hal ini pengguna akan diminta untuk memperbaiki interferensi tersebut dengan biaya ditanggung pemilik.

Tabel 1: Panduan dan Pernyataan Produsen - Emisi

Seri TMX428 ditujukan untuk digunakan dalam lingkungan elektromagnetik yang ditentukan di bawah ini. Pelanggan atau pengguna Seri TMX428 harus memastikan bahwa alat digunakan di lingkungan tersebut.

Uji Emisi	Kepatuhan	Lingkungan Elektromagnetik - Panduan
Emisi RF CISPR 11	Grup 1	Seri TMX428 menggunakan energi RF hanya untuk fungsi internalnya. Oleh karena itu, emisi RF peralatan ini sangat rendah dan tidak mungkin menyebabkan interferensi apa pun pada peralatan elektronik di sekitarnya.
Emisi RF CISPR 11	Kelas B	Seri TMX428 cocok untuk digunakan di semua tempat, termasuk rumah tangga, dan yang terhubung langsung ke jaringan pasokan daya tegangan rendah publik yang memasok daya pada bangunan yang digunakan untuk keperluan rumah tangga.
Harmonik IEC 61000-3-2	Kelas A	
Berkedip IEC 61000-3-3	Mematuhi	

Tabel 2: Panduan dan Pernyataan Produsen - Kekebalan Semua Peralatan ME dan Sistem ME

Seri TMX428 ditujukan untuk digunakan dalam lingkungan elektromagnetik yang ditentukan di bawah ini. Pelanggan atau pengguna Seri TMX428 harus memastikan bahwa alat digunakan di lingkungan tersebut.

Uji Kekebalan	IEC 60601 Level Uji	Kepatuhan Level	Lingkungan Elektromagnetik - Panduan
ESD IEC 61000-4-2	±6kV Kontak ±8kV Udara	±6kV Kontak ±8kV Udara	Lantai harus terbuat dari kayu, beton atau ubin keramik. Jika lantai berbahan sintetis, r/h minimal harus 30%
EFT IEC 61000-4-4	±2kV Sumber Listrik ±1kV I/Os	±2kV Sumber Listrik ±1kV I/Os	Kualitas daya sumber listrik harus seperti lingkungan komersial atau rumah sakit pada umumnya.
Lonjakan IEC 61000-4-5	±1kV Diferensial ±2kV Umum	±1kV Diferensial ±2kV Umum	Kualitas daya sumber listrik harus seperti lingkungan komersial atau rumah sakit pada umumnya.

Penurunan/Putus Tegangan IEC 61000-4-11	>95% Penurunan selama 0,5 Siklus 60% Penurunan selama 5 Siklus 30% Penurunan selama 25 Siklus >95% Penurunan selama 5 Detik	>95% Penurunan selama 0,5 Siklus 60% Penurunan selama 5 Siklus 30% Penurunan selama 25 Siklus >95% Penurunan selama 5 Detik	Kualitas daya sumber listrik harus seperti lingkungan komersial atau rumah sakit pada umumnya. Jika pengguna Seri TMX428 memerlukan pengoperasian berkelanjutan selama gangguan sumber listrik, disarankan untuk menjalankan Seri TMX428 dengan catu daya atau baterai yang tidak dapat terputus.
Frekuensi Daya 50/60 Hz Medan Magnet IEC 61000-4-8	3A/m	3A/m	Medan magnet frekuensi daya harus seperti lingkungan komersial atau rumah sakit pada umumnya.

Tabel 3: Panduan dan Pernyataan Produsen - Kekebalan Peralatan ME dan Sistem ME yang BUKAN Penunjang Hidup

Seri TMX428 ditujukan untuk digunakan dalam lingkungan elektromagnetik yang ditentukan di bawah ini. Pelanggan atau pengguna Seri TMX428 harus memastikan bahwa alat digunakan di lingkungan tersebut.

Uji Kekebalan	IEC 60601 Level Uji	Kepatuhan Level	Lingkungan Elektromagnetik - Panduan
RF Terkonduksi IEC 61000-4-6 RF Terpancar IEC 61000-4-3	3 Vrms 150 kHz sampai 80 MHz 3 V/m 80 MHz sampai 2,5 GHz	(V1)=3Vrms (3V, 6V pada ISM + Frekuensi Amatir) (E1)=3V/m (3 V/m pada 80 - 2.700MHz, Modulasi AM 9-28V/m, 385 - 6.000MHz, FM atau Modulasi Digital)	Peralatan komunikasi portabel dan mobile harus dijauhkan dari Seri TMX428 setidaknya sejauh jarak yang dihitung/tercantum di bawah ini: $D=(3,5/V1)(Akar P)$ 150kHz sampai 80MHz $D=(3,5/E1)(Akar P)$ 80 sampai 800 MHz $D=(7/E1)(Akar P)$ 800 MHz sampai 2,5 GHz Dengan P adalah daya maksimum dalam watt dan D adalah jarak pemisahan yang disarankan dalam meter. Kekuatan medan dari pemancar tetap, sebagaimana ditentukan oleh survei lokasi elektromagnetik, harus kurang dari tingkat kepatuhan (V1 dan E1). Interferensi dapat terjadi di sekitar peralatan yang berisi pemancar.
Kekebalan Port Penutup terhadap Medan Magnet Kedekatan IEC 60601-1- 2:2014+A1:2020 edisi 4.1	134,2 kHz 13,56 MHz	Modulasi Denyut 2,1 kHz, 65* A/m Modulasi Denyut 50 kHz, 7,5* A/m	Pembawa (<i>carrier</i>) harus dimodulasi menggunakan sinyal gelombang kotak siklus daya 50%. *r.m.s, sebelum modulasi diterapkan.

Tabel 4: Jarak Pemisahan yang Direkomendasikan antara peralatan Komunikasi RF portabel dan mobile serta Peralatan ME dan Sistem ME Seri TMX428 yang BUKAN Penunjang kehidupan

Seri TMX428 ditujukan untuk digunakan dalam lingkungan elektromagnetik yang dapat mengontrol gangguan terpancar. Pelanggan atau pengguna Seri TMX428 dapat membantu mencegah interferensi elektromagnetik dengan mempertahankan jarak minimum antara Peralatan Komunikasi RF portabel dan mobile dengan Seri TMX428 sebagaimana yang direkomendasikan di bawah ini, sesuai dengan daya output maksimum dari peralatan komunikasi tersebut.

Daya Output Maksimal (Watt)	Pemisahan (m) 150kHz sampai 80MHz $D=(3,5/\sqrt{P})$ (Akar P)	Pemisahan (m) 80 sampai 800MHz $D=(3,5/\sqrt{E1})$ (Akar P)	Pemisahan (m) 800MHz sampai 2,5GHz $D=(7/\sqrt{E1})$ (Akar P)
0,01	0,11667	0,11667	0,23333
0,1	0,36894	0,36894	0,73785
1	1,1667	1,1667	2,3333
10	3,6894	3,6894	7,3785
100	11,667	11,667	23,333

Tanggung Jawab Produsen

Full-Vision Inc. bertanggung jawab atas efek keselamatan, keandalan, dan kinerja treadmill hanya jika kondisi berikut terpenuhi:

- Pengoperasian perakitan, ekstensi, penyesuaian ulang, modifikasi, atau perbaikan dilakukan oleh personel yang berwenang.
- Instalasi listrik di ruangan yang relevan sesuai dengan persyaratan regulasi lokal, negara, dan regulasi pemerintah lainnya yang sesuai.
- Peralatan digunakan sesuai dengan petunjuk penggunaan.

Tanggung Jawab Pelanggan

Pelanggan bertanggung jawab untuk menyediakan meja, kursi, stopkontak listrik di dinding, koneksi jaringan, saluran telepon analog yang sesuai, dan menemukan salah satu komponen sistem yang dijelaskan dalam panduan ini sesuai dengan semua kode lokal, negara, dan nasional.

Pembeli sepenuhnya bertanggung jawab atas pelatihan, instruksi, pengawasan dan keselamatan semua pengguna treadmill **TMX428** dan **TMX428CP**, dan untuk menggunakannya sebagaimana dimaksudkan oleh produsen. Perangkat ini dimaksudkan untuk digunakan sebagai alat gerak untuk memfasilitasi evaluasi medis jantung atau VO2.

- Baca Panduan Operator ini sebelum mengoperasikan **TMX428** dan **TMX428CP**.
- Membantu menurunkan pasien jika terjadi pengoperasian treadmill yang tidak normal atau tidak terduga.
- Jika treadmill tidak merespons dengan benar, hentikan treadmill, bantu menurunkan pasien dari karpet lari treadmill, cabut catu daya treadmill, dan cari perbaikan resmi pabrik sebelum mencoba memulai ulang treadmill.
- Jangan biarkan anak-anak atau hewan peliharaan berada di dekat mesin tanpa pengawasan orang dewasa yang memenuhi syarat.
- Catat lokasi kontrol penghentian dan/atau penghentian darurat serta pengoperasiannya sebelum memulai tes atau latihan.
- Pasien harus selalu mengenakan tali Tambatan Keselamatan Pasien saat mengoperasikan **TMX428** dan **TMX428CP**.



- Jika pasien jatuh dan tali Tambatan Keselamatan Pasien tidak dapat dilepas, gunakan Tombol Berhenti Darurat di Treadmill untuk menghentikan treadmill karena hal ini akan menonaktifkan motor dan memungkinkan treadmill berhenti berputar bebas
- PERANGKAT INI TIDAK ditujukan untuk digunakan oleh orang dengan keterbatasan fisik, sensorik atau mental, atau kurang pengalaman dan pengetahuan kecuali mereka telah diberi

- pengawasan atau instruksi tentang penggunaan alat oleh orang yang bertanggung jawab atas keselamatan mereka.
- Pastikan Pasien dan Operator mengetahui cara menghentikan mesin jika terjadi kerusakan atau keadaan darurat.
 - Pasien tidak boleh memakai bahan nilon yang longgar saat berolahraga di treadmill ini untuk menghindari terjadinya Pelepasan Listrik Statis.
 - Jangan pernah mencoba melepaskan pakaian apa pun saat karpet lari treadmill sedang bergerak.
 - Semua orang di atas dan di sekitar treadmill harus mengenakan alas kaki yang tertutup dan melindungi. Tali sepatu harus kencang dan tidak menjuntai untuk menghindari bahaya tersandung atau tersangkut. Sandal, sandal jepit, selop dan sejenisnya tidak dianggap sebagai alas kaki yang tertutup dan melindungi.
 - Berjalanlah di bagian tengah karpet lari treadmill. Kontak dengan rel samping dan karpet treadmill yang bergerak dapat menyebabkan cedera.
 - Letakkan treadmill di atas permukaan yang keras, rata, dan tidak terhalang. Lihat Bab 5 pada panduan ini.
 - Periksa sambungan kabel daya input dan lokasi titik jepit yang berbahaya sebelum digunakan.
 - Periksa sambungan kabel komunikasi input (jika ada) untuk antarmuka yang benar dengan semua peralatan.
 - Jauhkan semua kabel dari pasien untuk menghindari bahaya tersandung.
 - Jangan pernah mencoba melepaskan kap panel motor atau melakukan perbaikan kelistrikan sendiri. Perbaikan hanya boleh dilakukan oleh penyedia perbaikan resmi dari pabrik.
 - Selalu cabut daya **TMX428** dan **TMX428CP** saat menyervis, memeriksa, atau membersihkan treadmill.
 - Periksa treadmill secara rutin untuk mencari bagian yang longgar.
 - Periksa pegangan tangan dan pastikan mereka akan menopang pasien dengan benar.
 - Selalu nyalakan karpet lari treadmill dengan kecepatan paling lambat sebelum memulai tes pasien.
 - Selalu turunkan kecepatan karpet lari treadmill hingga kecepatan minimumnya sebelum berhenti.
 - Jauhkan tangan, kaki, dan pakaian dari bagian yang bergerak.
 - Pastikan tidak ada orang yang dekat dengan mekanisme elevasi sebelum mengoperasikan. Jangan pernah meletakkan bagian tubuh mana pun di bawah bagian mana pun dari treadmill yang sedang berjalan.
 - Jangan pernah menjatuhkan atau memasukkan benda ke dalam celah apa pun.
 - Jangan pernah menggantung pakaian, tali pengait, atau peralatan lain di atas rel samping atau menjatuhkan benda ke atas karpet treadmill saat **TMX428** dan **TMX428CP** sedang menyala.
 - Jangan biarkan uap air atau minyak menumpuk pada peralatan, yang dapat menimbulkan bahaya tergelincir.

Informasi Produk dan Kemasan

Bagian ini menjelaskan lokasi label yang digunakan pada perangkat Anda dan kemasannya. Bagian ini juga menjelaskan simbol yang digunakan pada label.











Simbol

Simbol berikut mungkin muncul di perangkat atau kemasannya. Mempelajari simbol-simbol ini membantu penggunaan dan pembuangan peralatan yang aman. Untuk simbol peralatan yang tidak muncul, lihat panduan dari produsen peralatan asli (OEM).







Simbol digunakan untuk menyampaikan peringatan, perhatian, larangan, tindakan wajib, atau informasi. Setiap simbol bahaya pada perangkat atau kemasan Anda dengan tanda berwarna

menunjukkan adanya bahaya tertentu dan merupakan peringatan. Setiap simbol bahaya pada perangkat atau kemasan Anda yang berwarna hitam dan putih menunjukkan adanya potensi bahaya dan memerlukan perhatian.

Glosarium Simbol

Simbol	Deskripsi/Definisi
	Katalog atau Nomor Komponen yang Dapat Dipesan Menunjukkan katalog atau nomor komponen dari pabrik.
	Katalog atau Nomor Komponen yang Dapat Dipesan Menunjukkan katalog atau nomor komponen dari pabrik.
	Nomor seri Menunjukkan nomor seri pabrik.
	Nama Produsen, Alamat dan Produksi (Tahun-Bulan-Tanggal) Menunjukkan nama dan alamat produsen perangkat ini.
	PERHATIAN: LIHAT DOKUMEN YANG MENYERTAI - Mungkin ada peringatan atau tindakan pencegahan khusus yang terkait dengan perangkat yang tidak ditemukan pada labelnya. Lihat dokumentasi yang menyertai untuk informasi lebih lanjut tentang penggunaan perangkat yang aman.
	PERHATIAN: SENGATAN LISTRIK - Menunjukkan adanya sirkuit energi berbahaya atau bahaya sengatan listrik. Untuk mengurangi risiko bahaya sengatan listrik, jangan buka penutup ini. Rujuk servis ke personel yang berkualifikasi.
	Membaca Panduan Pemilik wajib dilakukan.
	Penyesuaian kemiringan/penurunan elevasi, Hanya untuk TMX428CP
	Penyesuaian kecepatan karpet lari treadmill, Hanya untuk TMX428CP
	Batas Suhu Pengoperasian Menunjukkan suhu maksimum untuk Suhu Pengoperasian perangkat.

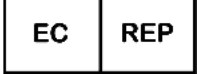
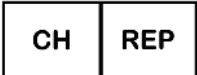
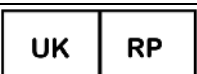
Simbol	Deskripsi/Definisi
	Batas Suhu Penyimpanan Menunjukkan batasan suhu atas dan bawah untuk transportasi dan penanganan paket ini.
	Batas Kelembapan Menunjukkan batasan Kelembapan Non-Kondensasi atas dan bawah untuk pengangkutan, penanganan paket ini, dan Pengoperasian perangkat.
	Peralatan ini mematuhi persyaratan penandaan EU WEEE untuk pembuangan limbah listrik dan elektronik yang benar sesuai dengan European Directive. Arahan ini menyerukan pemisahan dan pemulihan atau penggunaan kembali peralatan listrik atau elektronik bekas setelah pembuangan EEE yang habis masa pakainya. TRACKMASTER® tidak boleh dibuang sebagai limbah kota yang tidak disortir. Komponen listrik atau elektronik harus dikumpulkan secara terpisah dan dibuang sesuai dengan persyaratan dan sumber setempat Anda. Program EEE meminimalkan potensi dampak apa pun terhadap lingkungan dan kesehatan pengguna dengan menghilangkan potensi keberadaan zat berbahaya dalam aliran limbah. Pelanggan harus menghubungi pihak berwenang setempat atau Distributor TRACKMASTER® untuk panduan dalam mematuhi arahan ini.
	Jaga Tetap Kering Menunjukkan bahwa Anda harus menjauhkan wadah dari hujan dan sumber kelembapan lainnya.
	Tanda CE Menunjukkan perangkat atau produk mematuhi arahan UE (Uni Eropa) yang berlaku.
	Laboratorium Pengujian Listrik Menunjukkan perangkat atau produk telah diuji oleh laboratorium pengujian pihak ketiga yang terakreditasi dan memenuhi standar keselamatan yang berlaku untuk penjualan dan distribusi di Amerika Utara. Model Tradisional dan Panel Kontrol diberi tanda secara terpisah.
	Protective earth (pembumian).
	Arus bolak-balik.

Simbol	Deskripsi/Definisi
	Perangkat cocok untuk aplikasi eksternal dari komponen tipe "B" yang diterapkan.
	Identifikasi Perangkat Unik adalah penandaan unik perangkat medis
	Ikuti instruksi pengoperasian
	Alat medis
	Perwakilan Resmi di Uni Eropa (Hanya urusan peraturan).
	Alamat Perwakilan Resmi di Swiss
	Penanggung Jawab untuk Inggris Raya
	Importir: Menunjukkan entitas yang mengimpor alat medis ke lokasi setempat.

Lokasi Label

Bagian ini mengidentifikasi label dan lokasinya pada produk dan kemasan.

TMX428 & TMX428CP

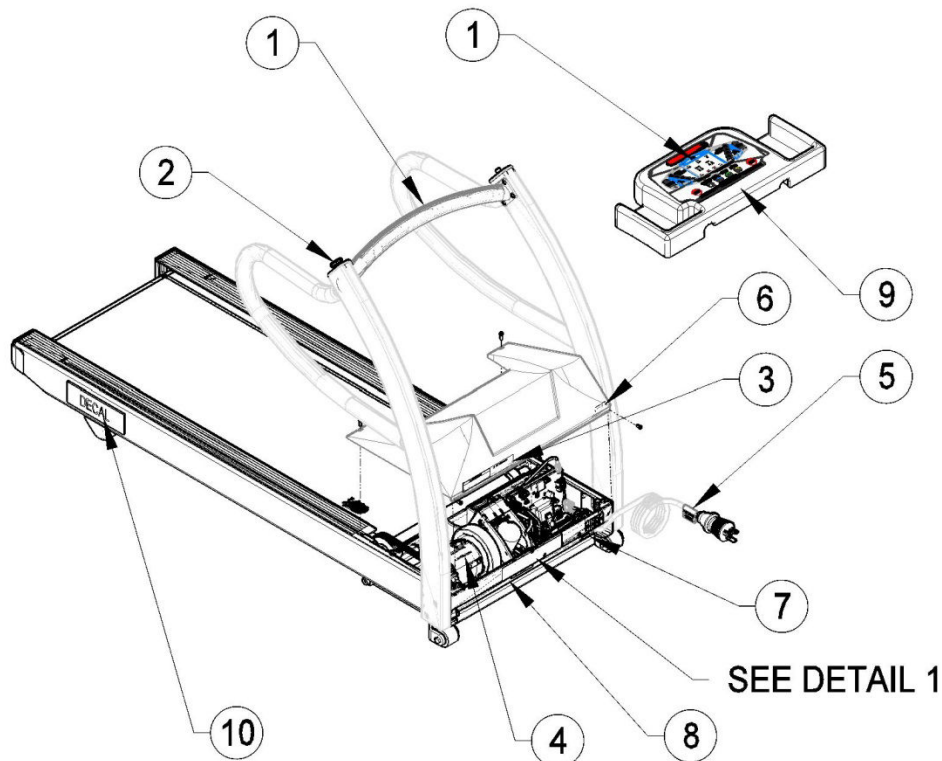

Pengiriman TMX428 & TMX428CP

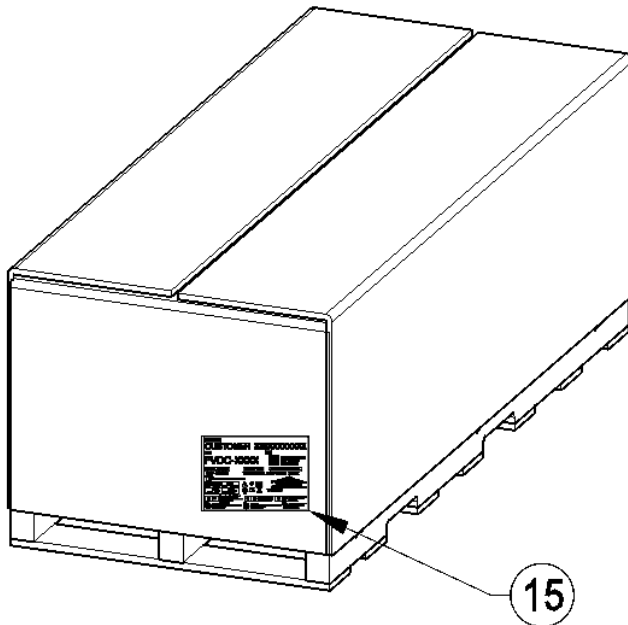



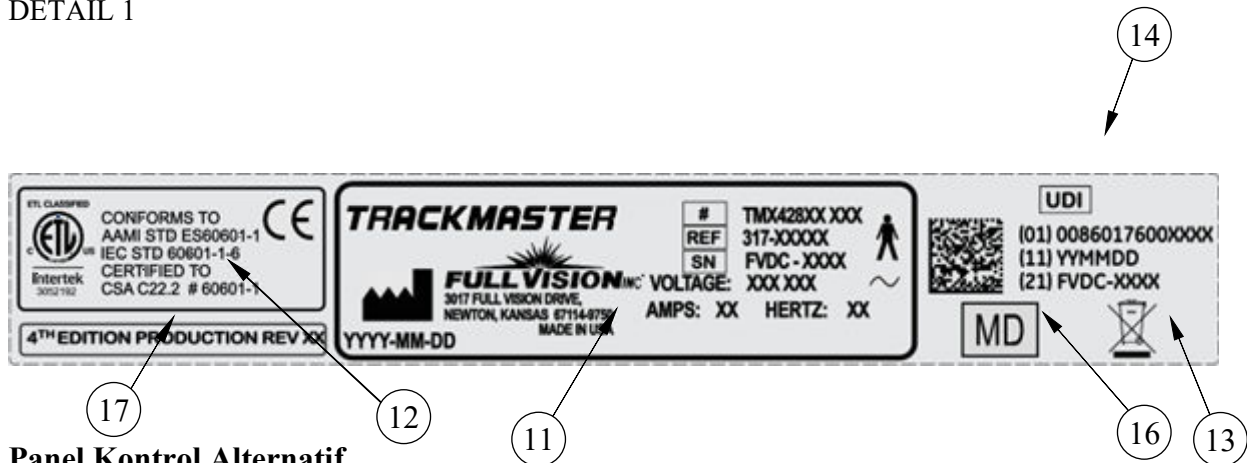





DETAIL 1

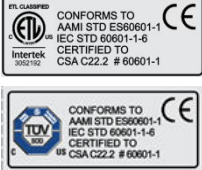

Panel Kontrol Alternatif



Item	Label	Lokasi	Deskripsi
1		TMX428 pada pegangan tangan di tengah konsol tengah TMX428CP	Mengidentifikasi Membaca Panduan Pemilik
2		Berhenti pada tutup ujung RH atau LH pada pegangan tangan	Mengidentifikasi E-Stop
3		Bagian depan perangkat pada kap	Mengidentifikasi Perhatian Bahaya sengatan listrik
4		Pada motor	Mengidentifikasi Perhatian Bahaya sengatan listrik
5		Pada Kabel Daya	Mengidentifikasi Perhatian Hi-Pot DC
6		Bagian depan perangkat pada kap	Mengidentifikasi sakelar Daya Utama.
7		Bagian depan perangkat	Mengidentifikasi Perangkat Mati (tidak tersambung ke sumber listrik) dan Perangkat Menyala (tersambung ke sumber listrik)
8		Bagian depan perangkat	Mengidentifikasi lokasi titik koneksi RS232 & USB.
9		TMX428CP Bagian depan panel kontrol.	Mengidentifikasi Peringatan-Risiko cedera- Jauhkan anak-anak yang berusia di bawah 13 tahun dari mesin.
10	Stiker Pelanggan	Pada kanal samping posisi Kanan & Kiri di atas kaki belakang.	Mengidentifikasi LOGO Pelanggan

11		Bagian depan perangkat	Mengidentifikasi Model Produk
12		Bagian depan perangkat	Mengidentifikasi Standar Pencatatan
13		Bagian depan perangkat	Berisi persyaratan pembuangan Uni Eropa
14		Bagian depan perangkat pada panel motor & pada label Pengiriman.	Mengidentifikasi Pengenal Perangkat Unik <ul style="list-style-type: none"> • (01) Nomor GTIN • (11) Tanggal Produksi • (21) Nomor Seri
15		Di kontainer pengiriman.	Mengidentifikasi informasi berikut untuk pengiriman: <ul style="list-style-type: none"> • Pelanggan • Nomor Model • Revisi • Nomor Seri • Kondisi penyimpanan • Kepatuhan terhadap Peraturan • Negara asal • Informasi Perwakilan • Informasi Importir • Akses situs web eIFU
16		Bagian depan perangkat	Mengidentifikasi Alat Medis
17		Bagian depan perangkat	Mengidentifikasi Edisi ke-4 Produksi dan kontrol revisi saat ini.
18		Bagian depan perangkat	Mengidentifikasi Operator Ekonomi
19		Bagian depan perangkat	Mengidentifikasi Importir

Informasi Stiker Seri

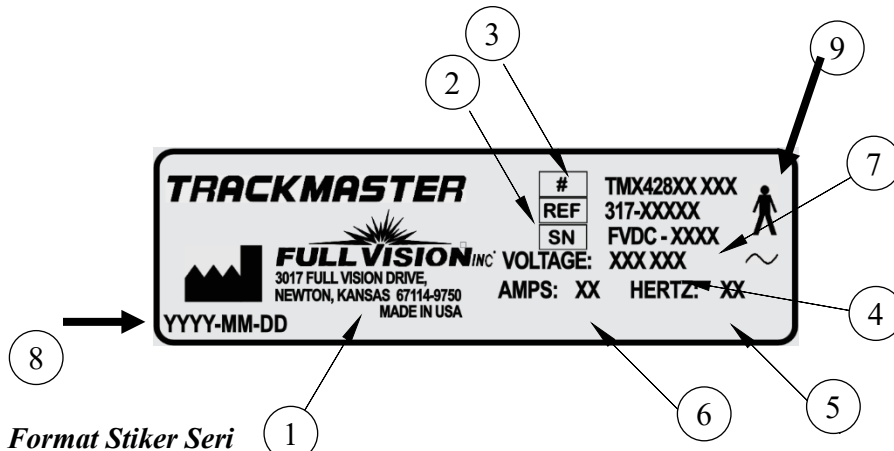

Format Stiker Seri

Item	Nama	Deskripsi
1	Produsen	Full Vision Inc.
2	Nomor Model	Mengidentifikasi model treadmill
3	Nomor Komponen	Nomor komponen pabrik
4	Tegangan	Menjelaskan tegangan pengoperasian treadmill
5	Hertz	Menjelaskan satuan hertz listrik treadmill
6	Amp	Menjelaskan besar arus listrik treadmill
7	Nomor Seri	Nomor seri yang ditetapkan pabrik
8	Tanggal Produksi	Kode tanggal produksi
9	Peralatan Tipe B	Perangkat cocok untuk aplikasi eksternal dari komponen tipe "B" yang diterapkan

Informasi Layanan

Bagian ini berisi informasi yang berkaitan dengan pemeliharaan dan servis sistem. Biasakan diri Anda dengan informasi ini sebelum meminta layanan dari Full Vision atau perwakilan resminya.

Persyaratan Layanan

Kegagalan pihak individu, rumah sakit, atau institusi yang bertanggung jawab dalam menggunakan peralatan ini untuk menerapkan jadwal pemeliharaan yang memuaskan dapat menyebabkan kegagalan peralatan yang tidak semestinya dan kemungkinan bahaya keselamatan.

Pemeliharaan rutin, terlepas dari penggunaan, sangat penting untuk memastikan bahwa komponen sistem ini selalu berfungsi saat diperlukan.

Informasi Garansi

Perangkat ini dianggap sebagai perangkat keras yang dipasok Full Vision. Hanya petugas servis resmi yang boleh menyervis perangkat. Segala upaya yang tidak sah untuk memperbaiki peralatan di bawah garansi akan membatalkan garansi tersebut. Pengguna bertanggung jawab untuk melaporkan kebutuhan akan layanan kepada Full Vision atau salah satu agen resmi mereka.

Informasi Panduan

Bagian ini berisi informasi tentang penggunaan yang benar dari panduan ini. Simpan panduan ini bersama peralatan setiap saat dan tinjaulah secara berkala.

Tujuan Panduan

Panduan ini memberikan informasi yang diperlukan untuk konfigurasi dan pengoperasian yang aman dari peralatan ini sesuai dengan fungsi dan tujuan penggunaannya. Panduan ini tidak dimaksudkan sebagai pengganti, tetapi pelengkap, pelatihan produk menyeluruh. Simpan dengan peralatan setiap saat. Panduan tambahan dapat dipesan dengan menghubungi Full Vision. Lihat panduan servis untuk informasi teknis terkait perawatan dan perbaikan peralatan.

Dokumen Terkait

Dokumen berikut dirujuk dalam panduan ini dan memberikan informasi tambahan yang mungkin berguna dalam pemasangan, konfigurasi, perawatan, dan penggunaan produk ini.

Nomor Komponen	Judul
317-160-406	Panduan Servis TMX428 TMX58

Pelatihan

Panduan ini ditujukan sebagai pelengkap, bukan pengganti atas pelatihan produk secara menyeluruh. Jika belum menerima pelatihan tentang penggunaan sistem, Anda harus meminta bantuan pelatihan dari dealer TRACKMASTER® Anda.

Jika Anda membutuhkan bantuan lebih lanjut, silakan hubungi tim Dukungan Layanan TRACKMASTER® di (316)-283-3344.

Spesifikasi

Orientasi Arah

Istilah kiri, kanan, depan, dan belakang mengacu pada posisi Anda saat berdiri di atas treadmill (TMX428) menghadap konsol kontrol (TMX428CP). Semua komponen yang tercantum di bawah ini dianggap Komponen yang Diterapkan Pasien kecuali jika disebutkan sebaliknya.

Kinerja Esensial: Dalam kondisi pasokan daya normal, treadmill tetap beroperasi sesuai fungsinya pada kecepatan dan kemiringan yang telah ditetapkan. Kecuali jika ada perubahan yang diperintahkan oleh Perangkat Host, Panel Kontrol, atau dihentikan oleh pengguna melalui Tombol Berhenti Darurat atau Sakelar Pengaman

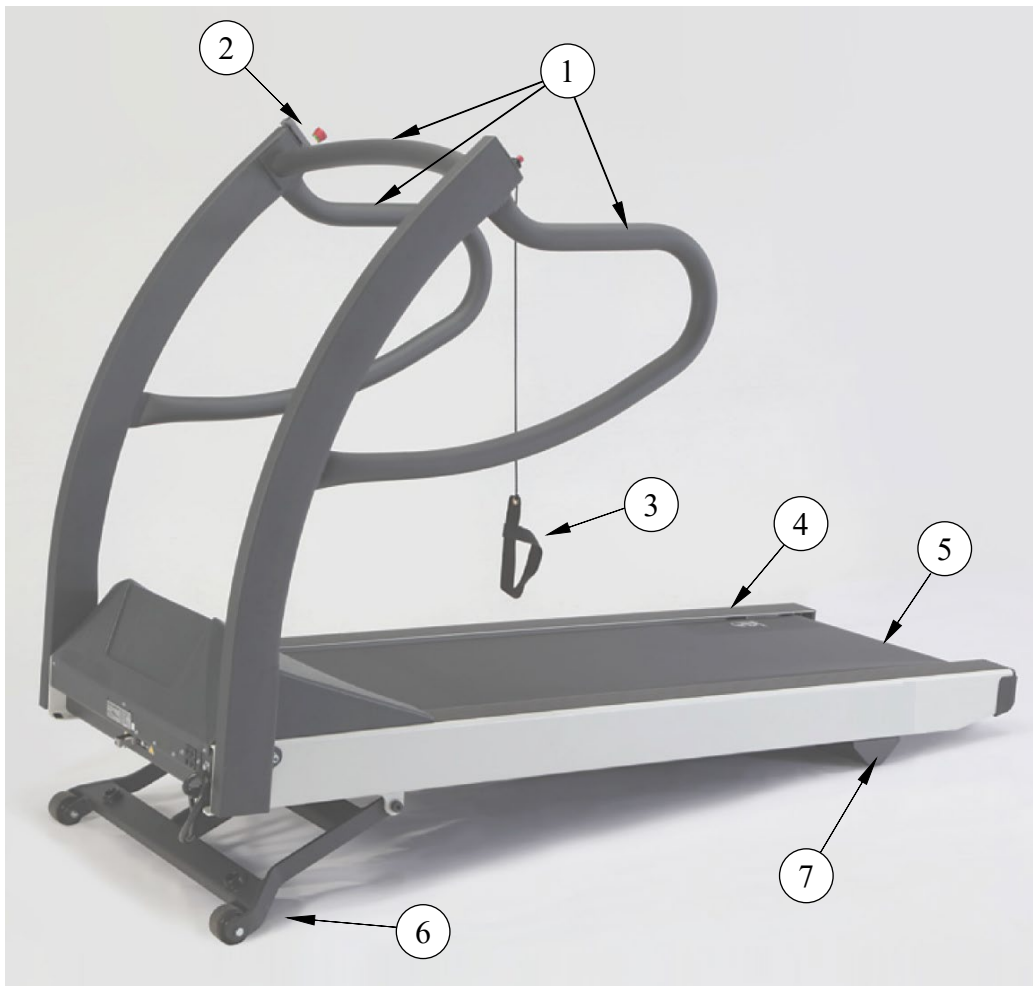

Item	Deskripsi
1	Rel Pegangan Pasien
2	Tombol Berhenti Darurat
3	Tambatan Keselamatan Pasien- Tambatan Tali Pergelangan Tangan atau Klip Tambatan Magnetik
4	Rel Samping

5	Karpet Lari Treadmill
6	Gigi Landasan Elevasi (Komponen Tidak Diterapkan)
7	Kaki Belakang (Komponen Tidak Diterapkan)

Sistem Keselamatan

- Sensor kecepatan komparatif ganda
- Pematian landasan secara otomatis
- Pematian kehilangan komunikasi otomatis
- Kunci putar manual tombol Berhenti Darurat
- Tambatan Keselamatan Pasien Manual
- Sistem pengereman untuk menurunkan pasien dengan aman
- Penutup kap panel motor yang tahan api



Kontrol yang Dapat Diprogram
TMX428CP

Treadmill

- Kapasitas berat pasien 500 lb., 227 kg
- Konstruksi baja seluruhnya dengan lapisan penutup bubuk yang dipanggang
- Berat bersih treadmill: 425 lb., 193 kg

Sistem Penggerak

- 4-hp puncak kuat. motor servo DC tanpa sikat
- 110-120VAC, 1-fase, 60 Hz, catu daya 20-amp (standar)
- 200-240VAC, 1-fase, 50-60 Hz, catu daya 15-amp (opsional)
- 220 VAC, fase Split, 50-60 Hz, catu daya 15-amp (opsional-Konfigurasi AS)

Rentang Kecepatan

- 0,1 hingga 15,0 mph, 0,2 hingga 24,0 km/jam, kalibrasi mandiri dan dapat disesuaikan dalam peningkatan 0,1 mph, 0,1 km/jam.

CATATAN: Kecepatan maksimum 220VAC (15,0 mph/24,0 km/j) akan menurun pada voltase yang lebih rendah (210VAC atau lebih rendah).

Rentang Kemiringan

- 0 hingga 25%, gerakan inkremental 0,5%, kalibrasi mandiri.

Permukaan Lari

- 22 inci x 63 inci. 56 cm x 160 cm
- Sistem pelacakan karpet lari treadmill MasterTrack®
- Dek lari yang empuk menyerap guncangan saat kaki jatuh
- Dek lari yang dapat melumasi sendiri dan dapat dibalik
- Tinggi tanjakan (7 inci, 18 cm dari lantai)

Port Komunikasi

- Port Serial Betina RS232
- Port USB 1.0 “B”

Tapak Permukaan Lantai

- permukaan level 33 inci x 78,5 inci, 84 cm x 200 cm. (Lihat Lokasi Bab 5.)

Rekomendasi Kondisi Pengoperasian dan Penyimpanan

- Rentang Suhu Pengoperasian: 4,5° hingga +38° C (+40° +85°F)
- Rentang Suhu Penyimpanan: -40° hingga +70° C (-40° hingga +158° F)
- Rentang Kelembapan Relatif Pengoperasian dan Penyimpanan: 10% - 90%, tanpa kondensasi
- Ketinggian: -50 hingga 5.280 kaki, atau sekitar -15 hingga 1609 meter.

3

Persyaratan Daya

TMX428 110V dan TMX428CP 110V dirancang untuk beroperasi pada catu daya khusus 110-120 VAC 20-amp. TMX428 220V dan TMX428CP 220V dirancang untuk beroperasi pada 220/240 VAC 15-amp khusus. Pastikan treadmill terhubung ke stopkontak yang terlihat seperti ilustrasi berikut.

Produk ini dilengkapi konektor jenis pembumian tiga kabel. Steker hanya dapat dicolokkan ke stopkontak jenis pembumian. Fitur keamanan ini tidak boleh dinonaktifkan. Hubungi teknisi listrik yang berkualifikasi jika Anda tidak dapat memasukkan steker ke stopkontak Anda, atau tidak yakin apakah stopkontak tersebut memenuhi kode kelistrikan setempat. Stopkontak terpolarisasi seperti NEMA 5-20 dan CEE7/7 harus diverifikasi untuk konfigurasi polaritas yang benar sebelum mencolokkan perangkat. Polarisasi stopkontak yang salah dapat menyebabkan kegagalan komponen listrik onboard atau menyebabkan sengatan listrik. Pembumian yang tepat diperlukan agar peralatan memenuhi standar kebocoran arus yang dapat diterima dan sesuai dengan standar yang disertifikasi.



110-120 VAC
NEMA 5-20R
Fase Tunggal



220/240 VAC
NEMA 6-15R
Fase Split



230 VAC
Opsi AS/NZS 3112



220/240 VAC
Opsi EURO CEE 7/7

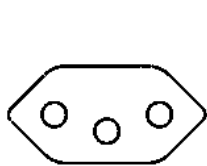

250 VAC
Opsi Tipe N BRASIL

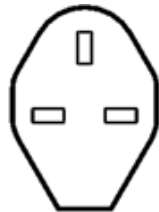

230 VAC
Opsi BS1363

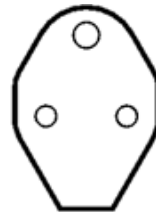

240 VAC
Opsi BS546 3 PIN

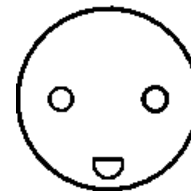

250 VAC
Opsi Tipe K
DENMARK



240 VAC
Opsi GB 1002

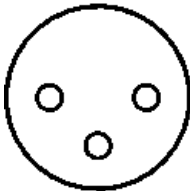

250 VAC
Opsi Jenis H ISRAEL

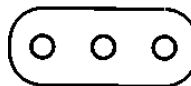

250 VAC
Opsi Tipe L ITALIA

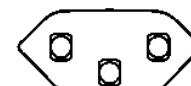

250 VAC
Opsi Tipe J SWISS

PERINGATAN

Treadmill TRACKMASTER® harus melalui proses pembumian untuk mengurangi risiko sengatan listrik. Jika terjadi kerusakan, pembumian pada bumi menyediakan jalur dengan resistansi terkecil untuk arus listrik. Koneksi yang tidak dibumikan tidak boleh digunakan.

Tidak ada peralatan lain yang boleh digunakan di sirkuit listrik dengan perangkat ini. Jangan pernah menggunakan kabel ekstensi. Menggunakan sirkuit bersama atau yang tidak dapat diandalkan juga dapat menyebabkan perangkat mati secara tiba-tiba, berpotensi mengakibatkan cedera pada pasien.

Pastikan sakelar daya utama dalam posisi mati sebelum mencolokkan perangkat. Lonjakan listrik dapat merusak sistem elektronik treadmill yang canggih.

CATATAN: Panjang maksimum kabel listrik tidak boleh melebihi 10 Kaki atau 3,05 Meter. Kabel Listrik Pengganti harus dipesan melalui produsen peralatan pengoperasian.

PERINGATAN

Peralatan ini tidak boleh digunakan saat berdekatan atau ditumpuk dengan peralatan lain karena dapat mengakibatkan pengoperasian yang tidak benar. Jika penggunaan tersebut diperlukan, peralatan ini dan peralatan lainnya harus diamati untuk memastikan bahwa mereka beroperasi secara normal.

PERINGATAN

Gunakan hanya aksesori, transduser, dan kabel yang disediakan oleh produsen peralatan. Penggunaan aksesori alternatif di luar penyediaan komponen yang tercantum di atas dapat mengakibatkan peningkatan emisi elektromagnetik atau penurunan ketebalan elektromagnetik dari peralatan dan dapat mengakibatkan masalah pengoperasian.

4

Instruksi Uji Hi-Pot

Tes ini hanya boleh dilakukan oleh teknisi listrik yang berkualifikasi.

Treadmill Trackmaster® Anda telah diuji Hi-Pot di pabrik tepat sebelum pengiriman dan terbukti telah sesuai spesifikasi. Namun, beberapa fasilitas memerlukan verifikasi uji Hi-Pot sebelum treadmill dapat digunakan. Instruksi berikut harus diikuti untuk mencegah kerusakan permanen pada sistem kontrol elektronik Trackmaster®. Kegagalan untuk mengikuti instruksi ini akan membatalkan garansi Anda.

JANGAN PERNAH MENGGUNAKAN PENGUJI HI-POT AC DI TREADMILL INI!
 Menggunakan penguji Hi-Pot AC akan merusak papan pengontrol motor DC secara permanen sehingga treadmill tidak dapat dioperasikan.

Instruksi uji Hi-Pot untuk Treadmill

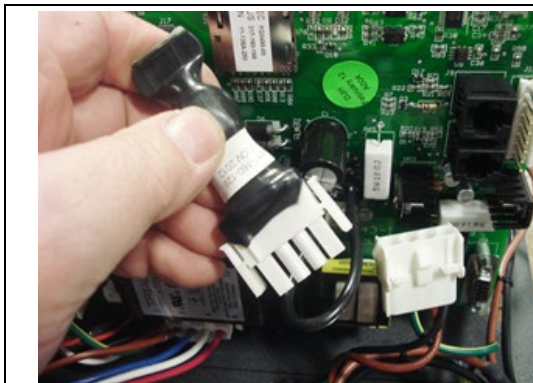

1. Cabut penahan lonjakan dari rangkaian kabel utama.

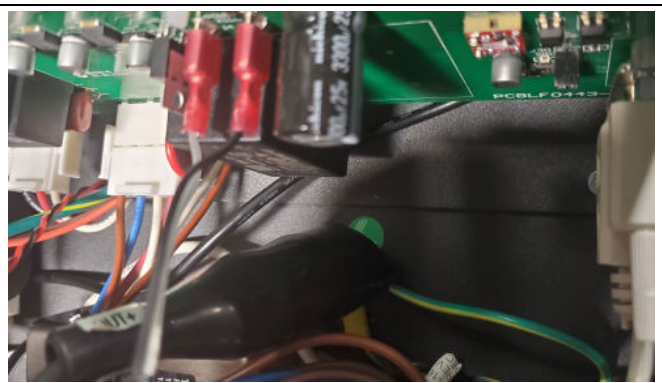

2. Pasang klip pembumian penguji Hi-Pot DC ke sasis pembumian yang diketahui di treadmill.

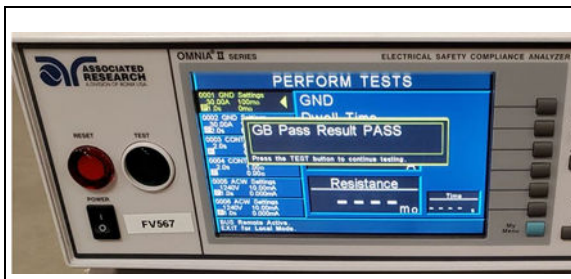

3. Untuk model 110V: Uji pada 1,75 KV DC selama 60 detik. Ini setara dengan 1240 VAC.

4. Untuk model 220V: Uji pada 2,10 KV DC selama 60 detik. Ini setara dengan 1488 VAC.

Penguji harus memberikan nilai LOLOS untuk salah satu tes.

Mengeluarkan, Penyetelan dan Perakitan

Treadmill TRACKMASTER® dikirim dalam kondisi sudah dirakit seluruhnya dan dikemas dalam kondisi terbongkar. Treadmill TRACKMASTER® dirancang untuk melewati bukaan pintu standar 36 inci dengan ukuran paling kecil 35½ inci. Dalam banyak kasus, pintu harus dilepas jika menghalangi jalan, apabila pintu tidak dapat membuka sepenuhnya sejajar dengan bukaan pintu. Setelah Anda mengeluarkan treadmill dan memasang rakitan pegangan tangan ke rangka, pindahkan treadmill ke area dengan menggulirkannya menggunakan roda depannya

Panduan Penanganan Aman

- Jangan mencoba memindahkan treadmill saat pegangan tangan dalam posisi pengiriman karena ada kemungkinan kabel internal terpotong. Anda harus mengamankan pegangan tangan sepenuhnya pada posisi tegak atau mengamankan pegangan tangan dalam posisi terlipat dengan baut 3/8-16. (lihat instruksi pembongkaran di bawah ini)
- Angkat ujung alas rakitan ke ketinggian yang nyaman, dengan lutut ditekuk dan punggung lurus saat Anda mengangkat.
- Putar treadmill ke arah yang Anda inginkan (treadmill akan berputar pada sumbu dengan rodanya) dan dorong ke depan.
- Setelah Anda mengarahkan treadmill ke lokasinya, turunkan ujung alas rakitan ke lantai dengan hati-hati.



PERINGATAN

Treadmill memiliki berat 425 lbs. Dibutuhkan 2 orang untuk mengeluarkan treadmill dengan aman dari palet dan menempatkannya di fasilitas.

Jika Anda memindahkan treadmill di atas permukaan yang kasar, seperti trotoar, gunakan roli di bawah bagian depan treadmill untuk mencegah kerusakan pada roda dan mekanisme pengangkatan.

Instruksi Mengeluarkan Barang

Alat yang direkomendasikan untuk mengeluarkan barang

- Pisau Pengaman

1. Treadmill dikirim dalam kotak kardus dengan palet kayu. Potong 3 tali nilon yang menahan penutup kardus ke palet kayu.
2. Keluarkan kotak kardus dengan mengangkat lurus ke atas dari salah satu ujungnya untuk mengeluarkan treadmill.
3. Potong tali zip dengan hati-hati untuk membuka kantong plastik pelindung.
4. Tarik kantong plastik ke bawah dan lipat ke arah 4 sudut palet.

CATATAN: Ini akan mencegah kantong plastik tergulung ke roda peninggi saat dikeluarkan dari palet kayu.

5. Potong tali nilon yang menahan treadmill ke palet dengan hati-hati.

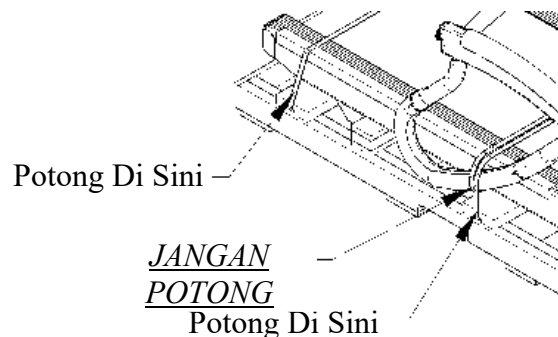

6. JANGAN LEPASKAN tali nilon untuk pegangan tangan.

PERHATIAN: JANGAN PINDAHKAN treadmill dari palet kayu dengan forklift. Treadmill dapat meluncur dari garpu yang menyebabkan kerusakan pada pegangan tangan & kanal samping.

PERINGATAN: Treadmill memiliki berat 425 lbs. Dibutuhkan 2 orang untuk mengeluarkan treadmill dengan aman dari palet dan menempatkannya di fasilitas.

7. Keluarkan dari palet kayu dengan mengangkat bagian belakang treadmill dan geser keluar satu per satu sudutnya.

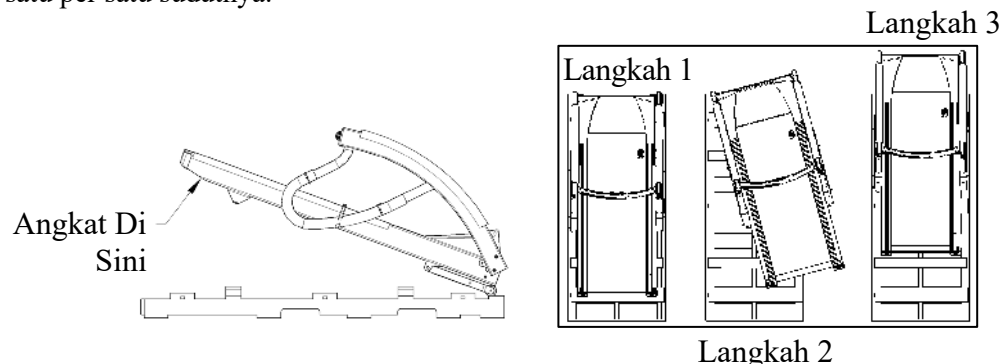

NOTICE

- When moving leave handrails in folded position secured with nylon strap.
 - **NOTE** ▪ Required minimum clearance of 35 1/2" (902mm) to prevent handrail damage.
- At final installation set-up handrails and remove packaging materials.
 - **NOTE** ▪ Removing packaging materials with sharp objects may cause cosmetic damage to treadmill.

8. Saat memindahkan atau merelokasi treadmill gunakan lori untuk furnitur atau lori lantai.
9. Posisikan lori di titik pivot elevasi untuk memberikan keseimbangan pada treadmill.

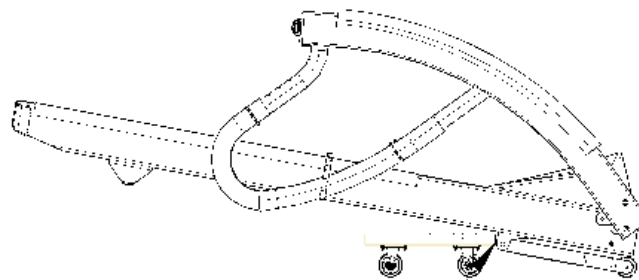

Tempatkan Di Sini

CATATAN: Saat memindahkan ke tujuan akhir, Anda mungkin menemukan lorong atau pintu masuk yang sempit. Treadmill dapat dimiringkan ke samping dengan pegangan tangan dalam posisi terlipat. Ini akan memungkinkan jarak bebas hingga minimal 28 inci (711mm) untuk melewati lorong atau pintu masuk dengan aman.

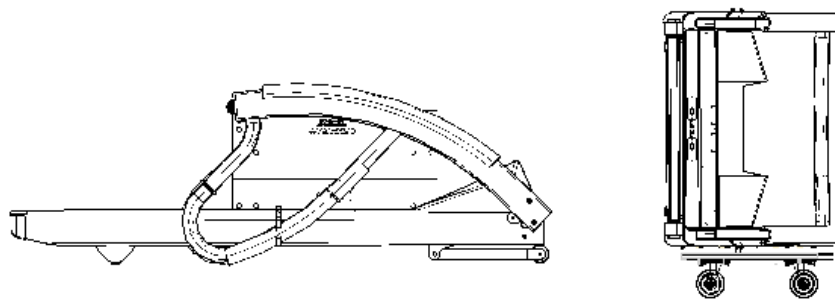

10. Lepaskan pembungkus elastis, tali nilon, dan bahan kemasan pelindung dengan hati-hati.
11. Langkah selanjutnya lihat Instruksi Penyetelan Awal.

Instruksi Penyetelan Awal

Alat yang dibutuhkan untuk perakitan

- Kunci pas Allen 5/16 (tersedia)

Treadmill dikirim dengan pegangan tangan yang longgar, yang melingkupi rangka treadmill. Sebaiknya Anda mengamankan pegangan tangan di lokasi yang tepat sebelum melepas treadmill dari dasar peti. Hal ini mencegah terpotongnya kabel internal yang menjuntai di dudukan pegangan ke wadah mesin.

1. Ayunkan unit pegangan ke posisi pengoperasian dan masukkan (2) baut 3/8-16 dan ring pengunci 3/8 di setiap sisi dan kencangkan dengan aman.
2. Instal (2) tutup plastik di setiap sisi untuk tampilan akhir. Gambar 5-1

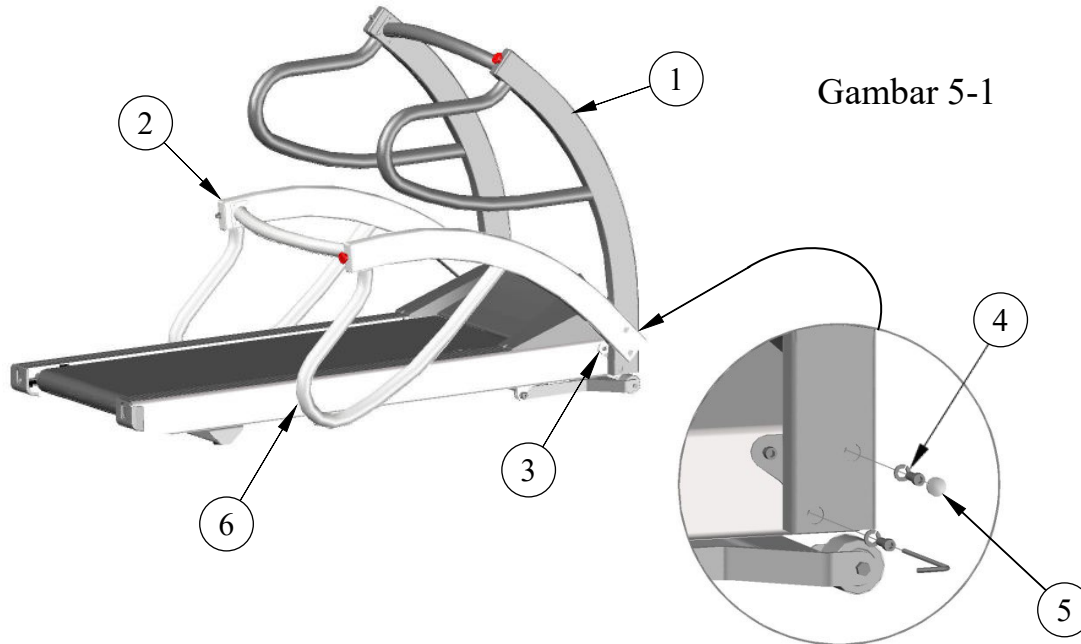

Gambar 5-1

Item	Deskripsi
1	Posisi Pengoperasian
2	Posisi Pengiriman
3	Titik Sumbu
4	Masukkan (2) ring dan baut di setiap sisi
5	Sisipkan (2) tutup di setiap sisi
6	Saat melipat pegangan tangan, letakkan kardus di antara rangka dan pegangan tangan untuk mencegah kerusakan pada pegangan tangan.

Rakitan Kontrol TMX428CP & TMX58

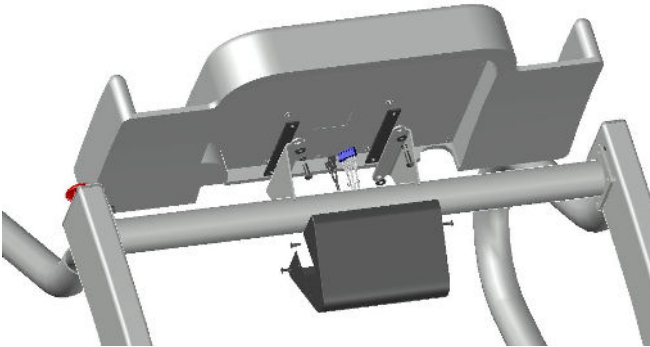

Gambar 5-2

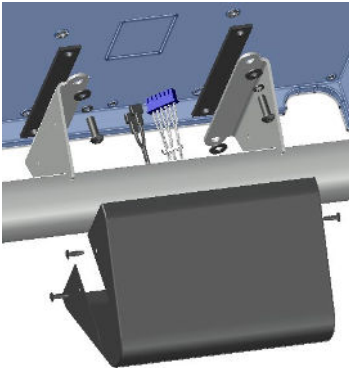

Gambar 5-3

3. Gambar 5-2 menunjukkan komponen pemasangan yang disertakan dengan pengiriman treadmill. Kit berisi:
 - (4) baut 1/4-20
 - (1) Penutup hitam
 - (4) Sekrup #10-32
 - (2) Isolator karet
 - (4) Ring

4. Sambungkan sambungan listrik 6 pin ke J8 dan putus sambungan cepat ke BC4 dan BC5 ke bagian belakang konsol Layar LCD dari konektor di dalam penyangga silang pegangan tangan.
5. Pasang konsol ke penyangga konsol dengan perangkat keras yang disediakan dalam urutan yang ditunjukkan pada Gambar 5-3. Pastikan bantalan karet ditempatkan di antara permukaan dudukan baja dan bagian belakang konsol. Kencangkan baut secara merata.
6. Posisikan penutup hitam dan sejajarkan lubang di sisi dudukan dengan yang ada di penutup. Kencangkan penutup dengan (4) sekrup #10-32.

Lokasi

Tempatkan treadmill pada permukaan keras dan rata yang bebas dari garis nat ubin. Ilustrasi di bawah ini menunjukkan jarak bebas minimum yang disarankan dari tepi treadmill ke penghalang apa pun untuk tujuan penurunan dan keselamatan. Perhatikan bahwa operator harus ditempatkan di dekat E-Stop.

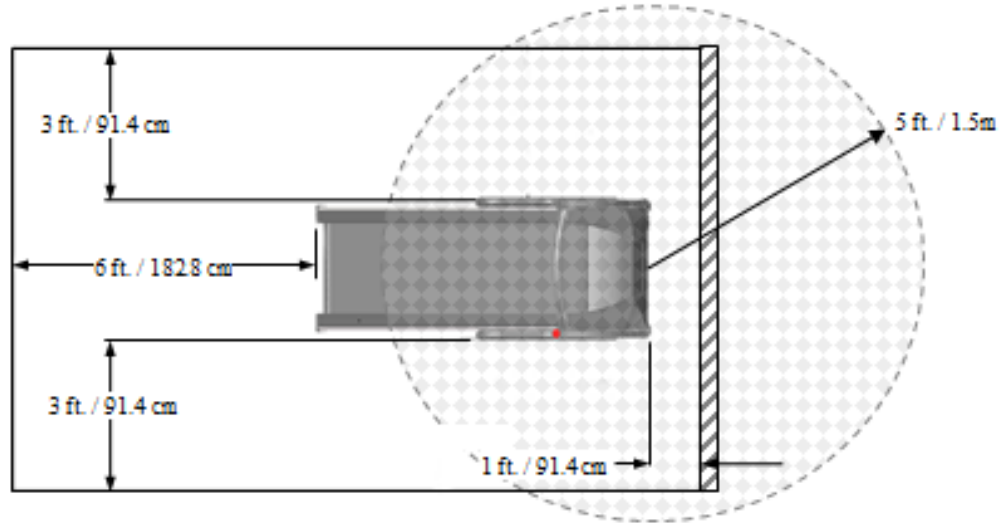

PERINGATAN

TMX428 dan TMX428CP sesuai dengan peringkat kelas B FCC untuk emisi elektromagnetik. Disarankan untuk tidak menempatkan treadmill lebih dekat dari 5 kaki. (1,5 m) dari perangkat elektronik sensitif di dalam ruangan atau di ruangan yang berdekatan. Jika terjadi masalah interferensi, pindahkan treadmill lebih jauh dari perangkat sensitif atau pindahkan salah satu perangkat ke area lain, atau konsultasikan dengan spesialis EMI untuk cara melindungi ruangan dari radiasi elektromagnetik.

Jangan letakkan di atas karpet tebal atau tumpukan panjang. Karpet seperti itu dapat menyebabkan ketidakstabilan atau penumpukan listrik statis, dan serat karpet dapat tersangkut di karpet treadmill dan merusak unit.

Pastikan kabel daya tidak melintasi area lalu lalang. Kabel daya yang terbuka dapat menyebabkan jatuh, yang mengakibatkan cedera.

Jauhkan dari sumber kelembapan, seperti spa atau air mancur. Kelembapan dapat menyebabkan sirkuit elektronik tidak berfungsi.

Penyetelan Akhir - Penyesuaian Pelacakan Karpas Lari Treadmill

CATATAN: Karena penyesuaian ini tidak tercakup dalam garansi Anda, penting bagi Anda untuk meninjau instruksi ini secara menyeluruh sebelum melanjutkan. Lantai yang tidak rata mempercepat ketidaksejajaran karpas treadmill. Situasi ini mungkin memerlukan penyesuaian yang lebih sering untuk mencegah kerusakan karpas treadmill.

Sistem Pelacakan Karpas Treadmill MasterTrack® secara signifikan mengurangi kebutuhan untuk menyesuaikan karpas di treadmill Anda. Namun, saat Anda mengoperasikan treadmill Anda untuk pertama kalinya, Anda mungkin perlu menyesuaikan pelacakan karpas treadmill agar sesuai

dengan lantai Anda. Anda mungkin juga perlu menyesuaikan pelacakan jika Anda memindahkan mesin ke lokasi lain. (Lihat **Penyesuaian Pelacakan Karpet Lari Treadmill**)

Penyetelan Akhir - Penyesuaian Ketegangan Karpet Lari Treadmill

Karpet lari treadmill TRACKMASTER® Anda telah dikencangkan sebelumnya di pabrik dan dijalankan minimal selama 4 jam sebelum pengiriman. Namun, kemungkinan Anda harus menyesuaikan kekencangan karpet treadmill saat treadmill dijalankan di lokasi akhirnya. Karpet treadmill yang longgar cenderung macet atau menempel saat diinjak kaki yang berat. Jika karpet treadmill Anda perlu dikencangkan, prosedur penyesuaian dapat ditemukan di (**Lihat Penyesuaian Ketegangan Karpet Lari Treadmill**)

CATATAN: Penyesuaian yang tidak tepat dapat menyebabkan treadmill menjadi macet serta menyebabkan bahaya tersandung dan jatuh. Karena penyesuaian ini tidak tercakup dalam garansi Anda, penting bagi Anda untuk meninjau instruksi ini secara menyeluruh sebelum melanjutkan.

Penyetelan Akhir - Penyesuaian Ketegangan Sabuk Penggerak

Kekencangan karpet penggerak telah diatur sebelumnya di pabrik untuk meminimalkan perawatan. Jika ada indikasi bahwa sabuk penggerak telah meregang dan menjadi kendur, lihat Perawatan Pencegahan Bab 7 untuk prosedur penyesuaian. Tanda-tanda karpet penggerak yang meregang dapat mencakup peningkatan kebisingan.

CATATAN: Karena penyesuaian ini tidak tercakup dalam garansi Anda, penting bagi Anda untuk meninjau petunjuk ini secara menyeluruh sebelum melanjutkan.

Penyetelan Akhir - Prosedur Steker Uji

Setiap treadmill TRACKMASTER® Seri TMX428 dilengkapi steker uji RS-232 yang memungkinkan Anda menguji pengoperasian treadmill tanpa unit ECG yang terpasang. Steker terletak di sisi kiri treadmill yang ditempelkan ke rangka dengan Velcro®. Steker digunakan hanya untuk menguji treadmill. Jangan berdiri di atas atau menggunakan treadmill saat menguji.



Bagian depan Treadmill

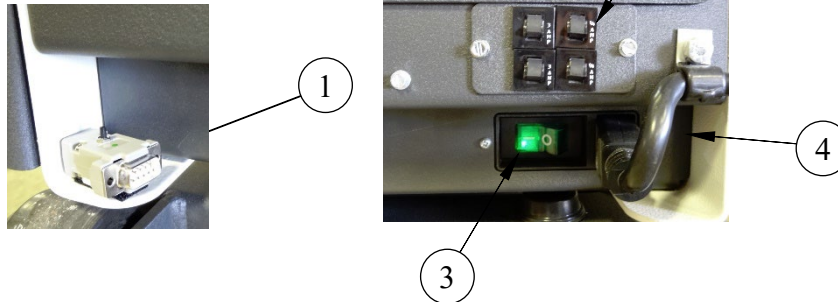

Item	Deskripsi
1	Steker uji terletak di sisi kiri
2	Rangkaian pemutus sirkuit
3	Sakelar daya utama
4	Kabel daya masuk

Untuk menggunakan steker uji, ikuti prosedur berikut ini:

1. Matikan treadmill.
2. Putuskan sambungan kabel antarmuka RS232 atau USB dari treadmill dan colokkan konektor uji.
3. Tekan dan tahan tombol pada konektor uji dan nyalakan treadmill. Terus tahan sampai treadmill mulai terangkat.
4. Setelah treadmill mulai naik, setiap kali tombol ditekan, kecepatan treadmill akan bertambah sebesar 5%.
5. Setelah treadmill mencapai ketinggian 20%, menekan tombol berikutnya akan menggerakkan karpet lari treadmill.
6. Setelah karpet treadmill mulai bergerak, setiap menekan tombol akan menambah kecepatan sebesar 2,5 mph (4 km/jam)
7. Setelah treadmill mencapai 10,0 mph (16 km/jam), setiap menekan tombol akan menurunkan kecepatan sebesar 2,5 mph (4 km/jam) dan secara bersamaan menurunkan ketinggian dengan kelipatan 5%.
8. Setelah kecepatan dan ketinggian minimum tercapai, menekan tombol berikutnya akan menghentikan karpet lari treadmill.

CATATAN: Menyelesaikan prosedur pengujian di atas dengan sukses akan memastikan bahwa treadmill berfungsi penuh dan responsif terhadap sinyal perintah.

CATATAN: Kegagalan menyelesaikan prosedur pengujian sebelumnya menunjukkan adanya masalah dengan penyiapan. Hubungi Full Vision atau salah satu agen resminya untuk memecahkan masalah kegagalan prosedur steker uji.

9. Lepas konektor uji dan pasang kembali pada dudukan Velcro®.
10. Sambungkan lagi kabel antarmuka RS232 atau USB dari komputer host. Anda siap untuk memulai prosedur penyetelan yang ditentukan oleh pemasok peralatan uji medis Anda.

Lokasi Akses Komunikasi

Port komunikasi terletak di bagian paling depan treadmill di dekat bagian tengah unit.

Dua port tersedia dengan kemampuan komunikasi yang setara. Port RS232 standar perenpuan dan port USB Tipe B menawarkan diversifikasi konektivitas.

Anda perlu menginstal perangkat lunak driver USB yang sesuai di komputer host Anda untuk berkomunikasi dengan treadmill TRACKMASTER®. Driver USB disertakan pada flash drive yang disediakan. Anda dapat mengunduh driver yang sesuai berdasarkan OS komputer Anda di <http://www.ftdichip.com/Drivers/VCP.htm>. Saat menghubungkan ke port USB, pastikan konfigurasi port sesuai dengan identifikasi port perangkat lunak Anda.

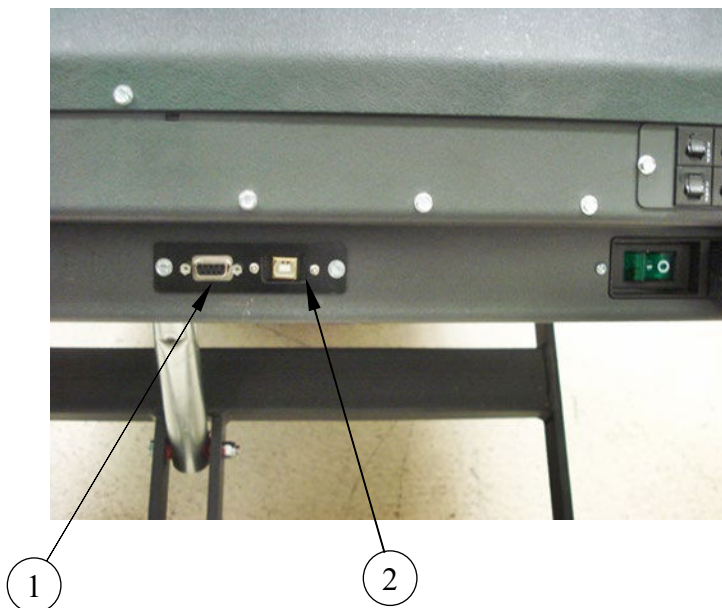

Item	Deskripsi
1	Port RS232 "Female"
2	Port USB "B"

Instruksi Pengoperasian

Sebelum mengoperasikan TMX428 dan TMX428CP, biasakan diri Anda dengan fitur kontrol keselamatan treadmill berikut ini.

Tes Keamanan Listrik

Keamanan listrik pada instalasi ini adalah tanggung jawab pelanggan, bukan Full Vision, Inc (TRACKMASTER®). Di rumah sakit, hubungi teknisi biomedis internal, teknisi listrik, atau personel Anda yang memiliki kualifikasi teknis. Di luar rumah sakit, hubungi afiliasi rumah sakit Anda untuk layanan ini.

Sebelum menggunakan treadmill, mintalah personel ahli untuk melakukan tes yang tercantum di bawah ini:

- Uji tegangan saluran AC untuk memverifikasi bahwa stopkontak telah tersambung dengan benar.
- Uji kontinuitas pembumian untuk memverifikasi bahwa semua logam yang terbuka telah dibumikan dengan benar.
- Uji kebocoran untuk memverifikasi peralatan lulus semua uji kebocoran yang berlaku.

Teknisi biomedis internal, teknisi listrik, atau personel yang memiliki kualifikasi teknis Anda dapat menemukan instruksi untuk melakukan pengujian ini di Panduan Servis Treadmill TMX428/TMX428CP

Kontrol Pengoperasian

Treadmill TMX428 memiliki tiga kontrol pengoperasian: sakelar daya, sakelar berhenti darurat, dan tambatan keselamatan pasien. Sakelar daya terletak di panel belakang, penghenti darurat terletak di pegangan tangan kanan, dan tambatan tarik terletak di pegangan tangan kiri (Opsional di sisi berlawanan).

Mengontrol Treadmill

- Nyalakan treadmill (I).
- Gunakan peralatan pengontrol untuk memulai treadmill, menyesuaikan kecepatan dan kemiringan treadmill, melanjutkan fase latihan, mengakhiri sesi latihan, dan mematikan treadmill. Lihat Panduan Operator peralatan pengontrol yang tepat untuk instruksinya.

Sakelar Daya

Sakelar daya mengontrol daya AC ke treadmill. Posisi ON (I) menyalurkan daya. Posisi Off (O) memutus daya.

Sakelar Berhenti Darurat

Sakelar berhenti darurat adalah perangkat pengaman yang digunakan dalam situasi darurat untuk menghentikan treadmill.

PERHATIAN: Saat Tombol Berhenti Darurat (ESB) diaktifkan atau ditekan dalam posisi tertutup, karpet lari treadmill akan meluncur hingga berhenti dan mempertahankan ketinggian.

Untuk melepaskan sakelar berhenti darurat, putar tombol tekan ¼-putaran searah jarum jam atau tarik untuk melepaskan. Treadmill akan kembali ke ketinggian 0,0%.

CATATAN: Penggunaan Sakelar Berhenti Darurat dapat menyebabkan gangguan pengujian.

Cek Sakelar Berhenti Darurat

CATATAN: Verifikasikan pengoperasian rakitan sakelar berhenti yang tepat setiap bulan.

- Dengan karpet treadmill bergerak dengan kecepatan yang relatif tinggi, tekan sakelar berhenti darurat. Karpet lari treadmill akan berhenti dan mempertahankan ketinggian. Untuk melepaskan sakelar berhenti darurat, putar tombol tekan ¼-putaran searah jarum jam atau tarik untuk melepaskan. Treadmill akan kembali ke ketinggian 0,0%.
- Jika treadmill digunakan dengan Perangkat Host atau untuk uji klinis, operator harus berada dalam jarak yang memudahkan akses ke Sakelar Berhenti Darurat.

PERHATIAN: Saat Tombol Berhenti Darurat (ESB) diaktifkan atau ditekan dalam posisi tertutup, karpet lari treadmill akan meluncur hingga berhenti.

- Gunakan peralatan pengontrol untuk mengakhiri sesi latihan dan mematikan treadmill.

Sakelar Tambatan Keselamatan Pasien

Sakelar tambatan keselamatan pasien adalah perangkat keamanan untuk keselamatan pasien yang digunakan dalam situasi darurat untuk menghentikan treadmill.

PERHATIAN: Aktivasi tambatan keselamatan pasien saat treadmill sedang bergerak menghasilkan tingkat perlambatan terkendali sebesar 2,5 MPH per detik hingga 0,0 MPH. Ketinggian dipertahankan dan karpet dikunci pada 0,0 MPH selama 3 menit atau hingga siklus daya dimulai ulang.

Untuk memasang kembali tambatan keselamatan pasien, pasang klip atau magnet ke posisi semula pada sakelar. Treadmill akan kembali ke ketinggian 0,0%.

CATATAN: Penggunaan Sakelar Tambatan Keselamatan Pasien dapat menyebabkan gangguan pengujian.

Klip Tambatan Tali Pergelangan Tangan Terpasang Klip Tambatan Tali Pergelangan Tangan Dilepas



Tambatan Magnetik Terpasang



Tambatan Magnetik Dilepas



Catatan: Klip tambatan keselamatan pasien harus dipasang agar treadmill dapat beroperasi sesuai desain dan “Urutan Menghidupkan” selesai. Jika treadmill menerima perintah mulai sebelum mencapai ketinggian nol, treadmill akan menolak perintah mulai dan masuk ke mode kesalahan. Dalam mode kesalahan ini, treadmill tidak akan responsif terhadap semua perintah mulai. Anda dapat mengamati ketinggian berubah tetapi karpet tidak akan mulai. Anda perlu melakukan siklus daya utama di treadmill untuk keluar dari mode kesalahan. Selama “Urutan Menghidupkan”, mungkin ada jeda maksimum 45 detik. Menekan aktivasi ESB atau Tambatan Keselamatan Pasien juga akan berfungsi untuk memasuki “Urutan Menghidupkan”.

Catatan: Menekan tutup MERAH dari Tambatan Keselamatan Pasien selama lebih dari $\frac{3}{4}$ detik akan mengaktifkan Tambatan Keselamatan Pasien. Setelah treadmill mencapai 0,0 MPH, treadmill masuk ke mode “Urutan Menghidupkan” untuk beralih ke posisi parkir. Tunggu hingga treadmill mencapai posisi parkir seperti yang disebutkan di atas, jika kegagalan untuk mengizinkannya menyelesaikan “Urutan Menghidupkan” akan menghasilkan mode kesalahan dan treadmill menjadi tidak responsif terhadap semua perintah mulai.

Catatan: Saat mereset klip atau magnet tambatan keselamatan pasien, mungkin ada atau tidak ada pemutusan komunikasi antara sistem host dan treadmill.

Pemeriksaan Sakelar Tambatan Keselamatan Pasien

CATATAN: Verifikasi pengoperasian rakitan sakelar tambatan keselamatan pasien setiap bulan dengan benar.

- Dengan karpet bergerak yang memiliki kecepatan relatif tinggi, tarik tali pergelangan tangan atau magnet untuk mengaktifkannya.

PERHATIAN: Aktivasi tambatan keselamatan pasien, treadmill memiliki laju perlambatan terkontrol dari 2,5 MPH per detik hingga 0,0 MPH dan ditahan pada 0,0 MPH selama 3 menit atau hingga siklus daya.

- Karpet lari treadmill akan memiliki daya tahan yang mencegah pergerakan bebas permukaan tempat lari. Untuk memasang kembali tambatan keselamatan pasien, pasang klip atau magnet ke posisi semula pada sakelar. Treadmill akan kembali ke ketinggian 0,0%.
- Gunakan peralatan pengontrol untuk mengakhiri sesi latihan dan mematikan treadmill.

Mode Urutan Menghidupkan Treadmill

Treadmill masuk ke mode “Urutan Menghidupkan” saat memulihkan dari skenario Berhenti tertentu.

Selama mode ini treadmill melakukan pemeriksaan internal sambil kembali ke posisi parkirnya, yaitu titik ketinggian nol. Pastikan untuk TIDAK menekan tombol “Mulai” hingga treadmill menyelesaikan Urutan Menghidupkan. Terkadang terdengar bunyi klik yang terdengar setelah Urutan Menghidupkan selesai.

Hilangnya Komunikasi dengan Sistem Host

Treadmill dilengkapi dengan port RS232 atau USB untuk menyediakan komunikasi dengan sistem Stress Host. Komunikasi dengan treadmill dapat terputus karena berbagai faktor seperti kerusakan kabel antarmuka atau konektor, sambungan longgar, kabel terjepit atau terbelit, dll. Jika terjadi kehilangan komunikasi saat treadmill sedang berjalan, treadmill akan melambat

secara bertahap pada 0,5 mph/detik hingga berhenti. Ketinggian dipertahankan, dan karpet tetap terkunci selama 3 menit. Komunikasi antara Host dan treadmill terputus dan karenanya pesan kesalahan akan ditampilkan pada sistem Host yang menunjukkan hilangnya komunikasi ke treadmill.

Lakukan pengecekan pada kabel komunikasi, jika rusak atau terjatuh hilang dari posisinya.

Memulihkan koneksi kabel akan menjalin komunikasi dengan sistem Host dan pesan kesalahan pada Host akan hilang. Tekan tombol “Mulai” pada sistem Host untuk melanjutkan siklus tes Latihan dengan kecepatan dan ketinggian seperti yang diperintahkan oleh sistem Host.

Hilangnya Komunikasi karena Batas Waktu

“Batas waktu komunikasi” dapat terjadi jika komunikasi terputus selama 2,5 detik (4 detik opsional) antara sistem Host dan treadmill. Jika batas waktu komunikasi terjadi saat treadmill sedang berjalan, treadmill akan melambat secara bertahap sebesar 0,5 mph/detik hingga berhenti. Ketinggian dipertahankan, dan karpet tetap terkunci selama 3 menit. Sistem Host mungkin menampilkan “Tidak Ada Komunikasi” untuk sementara, lalu membangun kembali komunikasi. Tekan tombol “Mulai” pada sistem Host untuk melanjutkan siklus tes Latihan dengan kecepatan dan ketinggian seperti yang diperintahkan oleh sistem Host.

Jika mengikuti hal di atas tidak memulai kembali siklus tes, Anda harus mengakhiri tes dan memulai tes latihan baru. Ketinggian akan menuju ke posisi parkir. Siklus uji latihan akan dimulai (karpet mulai bergerak) dengan kecepatan dan ketinggian seperti yang diperintahkan oleh sistem Host.

Instruksi Kontrol yang Dapat Diprogram TMX428CP

Model Kontrol Terprogram TRACKMASTER® TMX428CP adalah treadmill fungsi ganda yang mampu beroperasi untuk uji tekanan jantung atau evaluasi paru aVO_2 . Tampilan secara otomatis berubah dari biru, layar informasi penuh (biasanya ditemukan di treadmill kebugaran), ke layar hitam yang dikontrol melalui komunikasi. Semua tombol kontrol pada konsol dinonaktifkan dalam mode ini dengan pengecualian dua tombol stop yang terletak di kiri bawah dan kanan bawah kontrol. Tampilan akan kembali ke layar informasi penuh setelah komunikasi ditutup.

TAMPILAN MODE PENGUJIAN

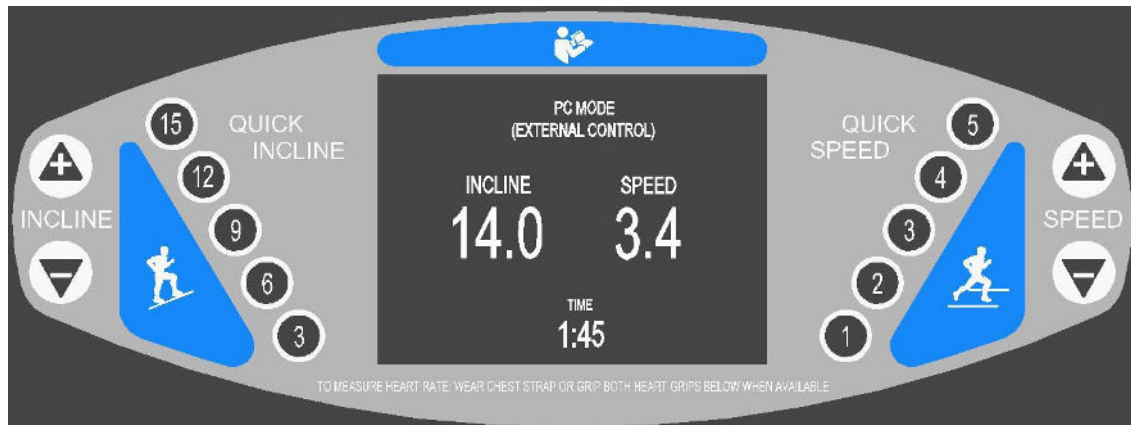

Model Kontrol TRACKMASTER® TMX428CP adalah treadmill kebugaran berfitur lengkap yang berdiri sendiri yang cocok untuk penerapan rehabilitasi dan kebugaran umum. Selain itu, treadmill ini telah diprogram sebelumnya dengan 10 latihan, termasuk Protokol Pra-Program dan rutinitas pelatihan Kebugaran Interval, ditambah 5 opsi latihan yang ditentukan pengguna.

TAMPILAN MODE MANUAL

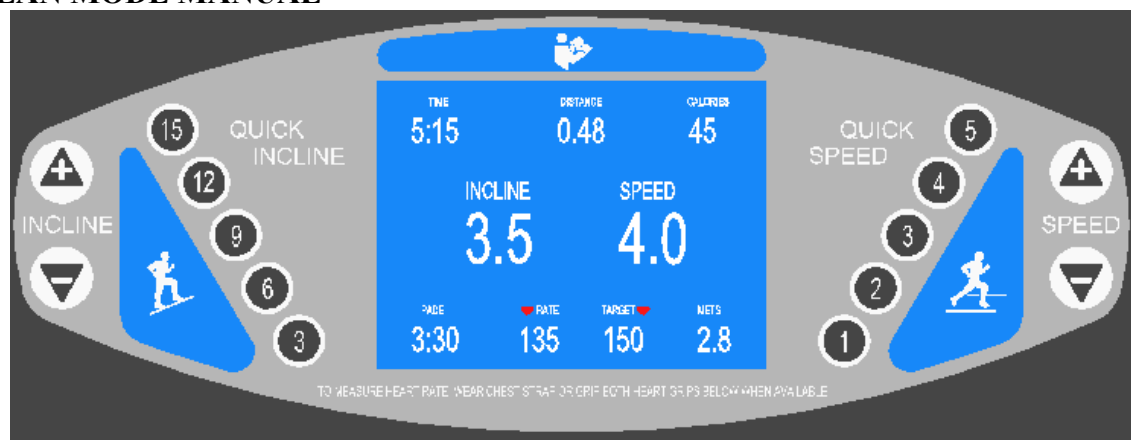

Tampilan Panel Kontrol: Layar tampilan biru di tengah konsol memberikan informasi tentang cara memulai latihan Anda dan memberikan data kinerja pengguna secara terus menerus selama sesi latihan. Selain itu, ini berfungsi sebagai antarmuka pengguna yang memungkinkan input opsional informasi pengguna saat memulai latihan baru. Layar akan meminta pengguna untuk memasukkan berat badan, usia, dan jenis kelamin sehingga komputer internal dapat menghitung pembakaran kalori dan target detak jantung dengan lebih akurat. Pengukuran detak jantung dapat diakses melalui penggunaan pegangan kontak atau dengan mengenakan jam tangan detak jantung nirkabel atau tali dada. Layar tampilan memungkinkan pengguna untuk secara bersamaan memantau: waktu, kecepatan, kemiringan, jarak tempuh, laju, detak jantung saat ini, kalori yang terbakar dan METS.

Informasi kinerja dan umpan balik yang tersedia di layar tampilan biru didefinisikan sebagai berikut:

Waktu: Waktu yang telah berlalu dari sesi latihan Anda, dimulai dari saat karpet treadmill bergerak untuk pertama kalinya dan berakhir saat tombol stop ditekan.

Kecepatan: Kecepatan pergerakan karpet treadmill. Karpet treadmill dimulai pada 0,1 MPH. dan memiliki kecepatan tertinggi 15,0 MPH. Kecepatan karpet treadmill dapat ditingkatkan atau dikurangi dengan kelipatan 0,1 MPH. Fitur ini mampu menampilkan KPH.

Kemiringan: Derajat kemiringan permukaan tempat berjalan. Kemiringan awal adalah 0% dengan maksimum 25%. Derajat kemiringan dapat dinaikkan atau diturunkan dengan kelipatan 0,5%.

Jarak: Jarak yang ditempuh dalam mil selama durasi sesi latihan, dimulai dari saat karpet treadmill bergerak untuk pertama kalinya dan berakhir saat tombol stop ditekan. Jarak diukur dalam 0,1 mil. Fitur ini mampu menampilkan dalam Kilometer.

Detak Jantung: Detak jantung pengguna saat ini dihitung dalam detak per menit saat mengenakan tali dada nirkabel, monitor jam tangan nirkabel, atau dengan menggunakan pegangan kontak.

Kalori: Perhitungan kira-kira jumlah pengeluaran K-CAL kumulatif untuk sesi latihan berdasarkan berat badan Anda dan tingkat kesulitan saat Anda berolahraga.

Laju: Menampilkan jumlah menit yang dibutuhkan untuk berlari satu mil atau kilometer.

METS: Menampilkan level MET

CATATAN: Anda harus memasang tali Tambatan Keselamatan Pasien ke pergelangan tangan Anda sebelum menekan tombol apa pun pada kontrol TRACKMASTER®.

Tambatan Keselamatan Pasien: Sakelar ini terletak pada konsol di bagian kanan bawah, tepat di tengah. Ini digunakan bersama dengan lanyard dan manset pergelangan tangan yang akan dikenakan oleh pengguna setiap saat selama pengoperasian treadmill TRACKMASTER®. Ujung tali yang berlawanan memiliki potongan plastik atau magnet berbentuk “C” yang menghubungkan Tambatan Keselamatan Pasien, yang harus berada di tempatnya agar mesin dapat bekerja. Cukup masukkan klip pada poros tepat di belakang tutup merah pada sakelar atau pasang kembali magnet pada tiang. Treadmill TRACKMASTER® dirancang untuk menghentikan semua fungsi setelah aktivasi Tambatan Keselamatan Pasien. Pengoperasian tidak dapat dilanjutkan hingga klip atau magnet berbentuk “C” dikembalikan ke posisi pengoperasiannya.

Deskripsi Tombol Panel Kontrol:

Tombol Start: Tombol mulai berwarna hijau digunakan untuk memulai sesi latihan. Ketika pengguna baru melangkah ke atas mesin dan informasi pengaktifan ditampilkan di layar, menekan tombol mulai akan segera memulai hitungan mundur 3 detik ketika karpet treadmill mulai bergerak dengan kecepatan karpet treadmill minimum. Saat pengguna telah memilih latihan yang pra-program sebelumnya, menekan tombol mulai akan memulai fase pertama program tersebut.

Tombol Stop: Tombol berhenti berbentuk segi enam merah digunakan untuk mengakhiri sesi latihan. Kapan pun tombol ditekan selama sesi latihan, karpet lari treadmill akan berhenti secara perlahan dan terkunci di tempatnya selama 2 menit atau sampai sesi latihan baru dimulai. Setelah menekan tombol berhenti, kemiringan dek lari akan berkurang menjadi 0 persen dan informasi data kumulatif pengguna akan ditampilkan selama 60 detik. Untuk memulai sesi latihan baru, tekan tombol Mulai atau tombol Program.

Tombol Enter: Tombol enter berwarna kuning digunakan untuk memasukkan berat badan, usia, dan jenis kelamin pengguna saat diminta oleh layar tampilan di awal sesi latihan serta memasukkan data saat membuat atau memodifikasi program latihan.

Tombol Cool Down: Tombol cool down biru akan secara bertahap memperlambat kecepatan karpet lari treadmill sebesar 0,1 MPH atau KPH dan menurunkan ketinggian sebesar 0,5% secara bertahap selama 90 detik hingga karpet lari treadmill berhenti dan ketinggian kembali ke 0%.

Tombol Program / Select: Tombol program hitam memanggil daftar latihan yang telah diprogram sebelumnya dan digunakan untuk memilih segmen latihan saat membuat atau mengubah rutinitas latihan.

Speed Minus “Lebih lambat”: Tombol kecepatan minus berbentuk segitiga mengurangi kecepatan karpet lari treadmill sebesar 0,1 MPH atau KPH setiap kali ditekan saat karpet treadmill bergerak. Menekan dan menahan tombol speed minus “lebih lambat” saat sabuk bergerak akan menurunkan kecepatan karpet lari treadmill dengan laju dipercepat hingga dilepaskan.

Speed Plus “Lebih cepat”: Tombol kecepatan lebih cepat berbentuk segitiga meningkatkan kecepatan karpet lari treadmill sebesar 0,1 MPH atau KPH setiap kali ditekan saat karpet treadmill bergerak. Menekan dan menahan tombol speed plus “lebih cepat” saat karpet treadmill bergerak akan meningkatkan kecepatan karpet lari treadmill dengan laju dipercepat hingga dilepaskan.

Quick Speed: (5) tombol kecepatan instan yang akan dengan cepat membawa kecepatan karpet lari treadmill ke kecepatan yang dipilih dari 1,0 hingga 5,0 MPH atau 1,0 hingga 5,0 KPH.

Incline Minus: Tombol kemiringan minus berbentuk segitiga mengurangi kemiringan permukaan tempat berlari sebesar 0,5 persen setiap kali ditekan saat karpet lari treadmill beroperasi. Menekan dan menahan tombol kemiringan minus saat karpet lari treadmill sedang bergerak akan meningkatkan kecepatan perintah. Namun, mungkin diperlukan beberapa detik untuk mencapai kemiringan yang diinginkan yang ditampilkan di layar informasi setelah tombol dilepaskan.

Incline Plus: Tombol kemiringan plus berbentuk segitiga menambah kemiringan permukaan tempat berlari sebesar 0,5 persen setiap kali ditekan saat karpet lari treadmill beroperasi. Menekan dan menahan tombol kemiringan plus saat karpet lari treadmill sedang bergerak akan meningkatkan kecepatan perintah. Namun, mungkin diperlukan beberapa detik untuk mencapai kemiringan yang diinginkan yang ditampilkan di layar informasi setelah tombol dilepaskan.

Quick Incline: (5) tombol kemiringan cepat yang akan dengan cepat membawa permukaan karpet lari treadmill ke kemiringan yang dipilih dari 3% hingga 15%.

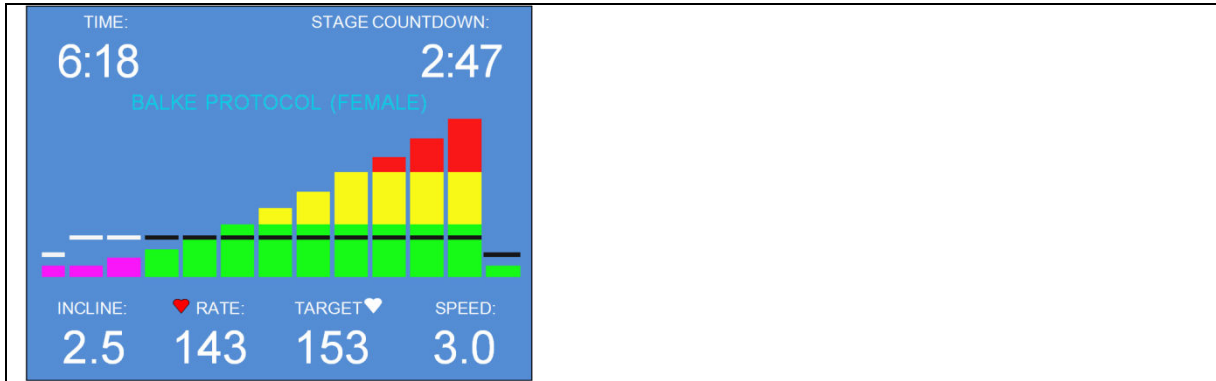
GRAFIK LATIHAN

Seluruh latihan digambarkan dalam bentuk grafik batang berwarna yang menggambarkan peningkatan intensitas latihan serta perkembangan latihan dan pengaturan treadmill saat ini. Nilai-nilai ini dapat ditampilkan dalam pengukuran Metrik atau Inggris.

Segmen yang sudah selesai akan berubah menjadi MAGENTA. Dalam contoh di atas, tiga (3) segmen pertama dari latihan telah diselesaikan, masih ada (9) segmen belum selesai.

Bagian HIJAU pada batang menunjukkan kemiringan antara 0 dan 10%

Bagian KUNING pada batang menunjukkan kemiringan antara 10% dan 18%.

Bagian MERAH pada batang menunjukkan kemiringan dari 18% hingga 25%.

Batang horizontal HITAM menunjukkan kecepatan karpet lari treadmill. Warna akan berubah menjadi PUTIH setelah segmen tersebut selesai.

PENGOPERASIAN MANUAL:

Layar pengaktifan default memungkinkan pengguna untuk melewati data pengguna hanya dengan menekan tombol START. Untuk memasukkan data pengguna, selesaikan langkah 1-16. Layar antarmuka pengguna dengan mudah mengarahkan pengguna melalui langkah-langkah yang sesuai untuk mencapai operasi yang diinginkan.

<ol style="list-style-type: none"> 1. Tekan tombol ENTER untuk memasukkan informasi pengguna. 2. Secara opsional, tekan tombol START untuk memulai treadmill dalam mode lari yang tidak ditentukan-ATAU- 3. Tekan tombol PROGRAM SELECT untuk melihat dan memilih rutinitas Built-In. Lanjutkan ke langkah 15. 	<p>PRESS "ENTER" ● TO INPUT USER INFORMATION</p> <p>PRESS "START" ● TO BEGIN EXERCISE ROUTINE</p> <p>PRESS "PROGRAM SELECT" ● TO BEGIN PROGRAM EXERCISE ROUTINE</p>
<p>Jika Anda memilih untuk memasukkan informasi pengguna Anda, ikuti 12 langkah berikutnya</p> <ol style="list-style-type: none"> 4. Tekan tombol + atau - hingga usia yang diinginkan muncul di layar. 5. Tekan tombol ENTER untuk melanjutkan. 	<p>PRESS ▲ OR ▼ BUTTON TO INPUT YOUR AGE THEN PRESS "ENTER" ●</p> <p>40</p>

<p>6. Tekan tombol + atau - hingga berat badan yang diinginkan muncul di layar.</p> <p>7. Tekan tombol ENTER untuk melanjutkan.</p>	
<p>8. Tekan tombol + atau - hingga jenis kelamin yang benar muncul di layar.</p> <p>9. Tekan tombol ENTER untuk melanjutkan.</p>	
<p>10. Tekan tombol + atau - hingga detak jantung yang diinginkan muncul di layar.</p> <p>11. Tekan START untuk mulai berjalan.</p> <p>CATATAN: Fungsi target detak jantung hanya tersedia melalui penggunaan perangkat pemantau yaitu tali dada nirkabel atau jam tangan detak jantung.</p>	
<p>CATATAN: Jika pengguna melebihi target detak jantung yang ditetapkan, layar akan berkedip sebagai peringatan bahwa detak jantung target telah terlampaui. Namun Treadmill tidak akan berhenti. Pengguna bertanggung jawab untuk mengambil tindakan lebih lanjut.</p>	
<p>12. Saat menekan tombol START di langkah 11, layar akan memberi tahu bahwa karpet treadmill akan mulai bergerak dalam hitungan mundur dari 3 seperti yang ditunjukkan di sebelah kanan.</p>	
<p>13. Setelah karpet treadmill mulai bergerak, kontrol ketinggian dan kecepatan tersedia melalui penggunaan tombol + / - serta tombol kecepatan instan di konsol.</p> <p>14. Tekan tombol STOP untuk segera menghentikan latihan Anda atau tekan tombol COOL DOWN untuk secara perlahan memperlambat karpet treadmill hingga berhenti.</p>	

PENGOPERASIAN PROGRAM BUILT-IN

Ada 10 latihan yang telah diprogram sebelumnya di dalam kontrol. Pilih dari (5) protokol Pra-Program dan (5) rutinitas latihan interval. Untuk mengakses program ini, selesaikan langkah-langkah berikut: (5) Protokol Pra-Program berikut dijelaskan di sini.

15. Pada Langkah 3, pengguna memilih tombol PROGRAM SELECT untuk mengakses rutinitas program Built-In. Layar ini mengharuskan pengguna untuk memilih Protokol Pra-Program, latihan Interval Kebugaran, atau untuk menentukan latihan khusus dengan menggunakan tombol + -. Saat program yang diinginkan disorot, tekan tombol Enter Kuning untuk memilih. Jika pengguna memilih Latihan Kebugaran, lanjutkan ke Langkah 17. Jika pengguna memilih Program yang Ditentukan Pengguna, lanjutkan ke Langkah 19.

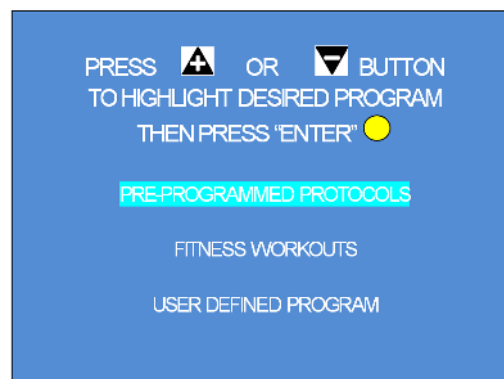

16. Tekan tombol + atau - hingga Protokol yang diinginkan terpilih. Saat program yang diinginkan disorot, tekan tombol Start Hijau untuk memulai rutinitas. Penjelasan rinci untuk setiap Protokol Pra-Program tersedia di bawah ini.



Data Latihan Protokol Pra-Program

Protokol Bruce

	Waktu	Kecepatan		Kemiringan
		KPM	MPH	
Pemanasan	3 menit	2,7	1,7	0%
Tahap 1	3 menit	2,7	1,7	10%
Tahap 2	3 menit	4,0	2,5	12%
Tahap 3	3 menit	5,7	3,4	14%
Tahap 4	3 menit	6,8	4,2	16%
Tahap 5	3 menit	8,1	5,0	18%
Tahap 6	3 menit	8,9	5,5	20%
Tahap 7	3 menit	8,9	6,0	22%
Pendinginan	3 menit	2,7	1,7	0%

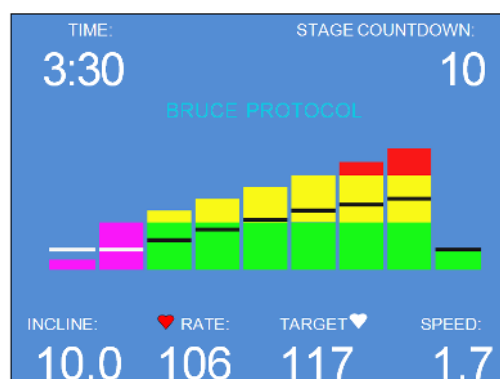

Protokol Gerkin (Tes Pemadam Kebakaran)

	Waktu	Kecepatan KPM / MPH		Kemiringan
Pemanasan	3 menit	4,8	3,0	0%
Tahap 1	1 menit	7,2	4,5	0%
Tahap 2	1 menit	7,2	4,5	2%
Tahap 3	1 menit	8,0	5,0	2%
Tahap 4	1 menit	8,0	5,0	4%
Tahap 5	1 menit	8,8	5,5	4%
Tahap 6	1 menit	8,8	5,5	6%
Tahap 7	1 menit	9,7	6,0	6%
Tahap 8	1 menit	9,7	6,0	8%
Tahap 9	1 menit	10,5	6,5	8%
Tahap 10	1 menit	10,5	6,5	10%
Tahap 11	1 menit	11,3	7,0	10%
Tahap 12	1 menit	11,3	7,0	12%
Tahap 13	1 menit	12,0	7,5	12%
Tahap 14	1 menit	12,0	7,5	14%
Tahap 15	1 menit	12,9	8,0	14%
Tahap 16	1 menit	12,9	8,0	16%
Pendinginan	3 menit	2,7	1,7	0%

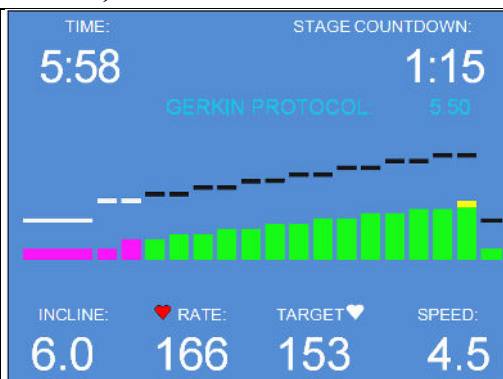

Protokol Naughton

	Waktu	Kecepatan KPM / MPH		Kemiringan
Pemanasan	2 menit	1,6	1,0	0%
Tahap 1	2 menit	3,2	2,0	0%
Tahap 2	2 menit	3,2	2,0	3,5%
Tahap 3	2 menit	3,2	2,0	7,0%
Tahap 4	2 menit	3,2	2,0	10,5%
Tahap 5	2 menit	3,2	2,0	14,0%
Tahap 6	2 menit	3,2	2,0	17,5%
Pendinginan	3 menit	1,6	1,0	0%

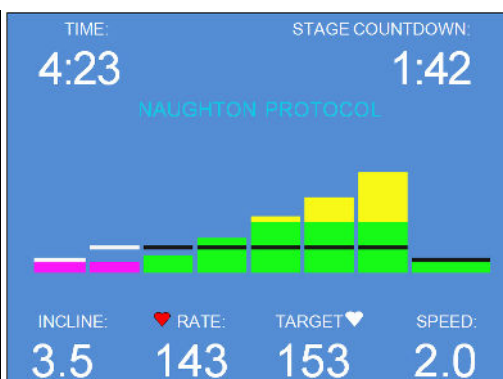

Balke- Laki-laki

	Waktu	Kecepatan KPM / MPH		Kemiringan
Pemanasan	2 menit	2,7	1,7	0%
Tahap 1	1 menit	5,3	3,3	0%
Tahap 2	1 menit	5,3	3,3	2%
Tahap 3	1 menit	5,3	3,3	3%
Tahap 4	1 menit	5,3	3,3	4%
Tahap 5	1 menit	5,3	3,3	5%
Tahap 6	1 menit	5,3	3,3	6%
Tahap 7	1 menit	5,3	3,3	7%
Tahap 8	1 menit	5,3	3,3	8%
Tahap 9	1 menit	5,3	3,3	9%
Tahap 10	1 menit	5,3	3,3	10%
Tahap 11	1 menit	5,3	3,3	11%
Tahap 12	1 menit	5,3	3,3	12%
Tahap 13	1 menit	5,3	3,3	13%
Tahap 14	1 menit	5,3	3,3	14%
Tahap 15	1 menit	5,3	3,3	15%
Tahap 16	1 menit	5,3	3,3	16%
Tahap 17	1 menit	5,3	3,3	17%
Tahap 18	1 menit	5,3	3,3	18%
Tahap 19	1 menit	5,3	3,3	19%
Tahap 20	1 menit	5,3	3,3	20%
Tahap 21	1 menit	5,3	3,3	21%
Tahap 22	1 menit	5,3	3,3	22%
Tahap 23	1 menit	5,3	3,3	23%
Tahap 24	1 menit	5,3	3,3	24%
Tahap 25	1 menit	5,3	3,3	25%
Pendinginan	3 menit	2,7	1,7	0%

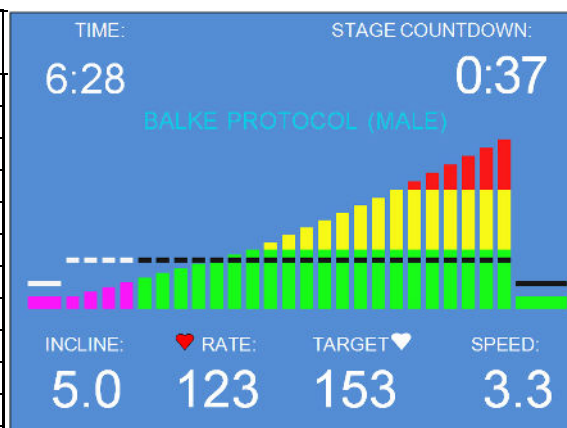
**Balke- Perempuan**

	Waktu	Kecepatan KPH / MPH		Kemiringan
Pemanasan	2 menit	2,7	1,7	0%
Tahap 1	1 menit	4,8	3,0	0%
Tahap 2	1 menit	4,8	3,0	2,5%
Tahap 3	1 menit	4,8	3,0	5,0%
Tahap 4	1 menit	4,8	3,0	7,5%
Tahap 5	1 menit	4,8	3,0	10%
Tahap 6	1 menit	4,8	3,0	12,5%
Tahap 7	1 menit	4,8	3,0	15,0%
Tahap 8	1 menit	4,8	3,0	17,5%
Tahap 9	1 menit	4,8	3,0	20,0%
Tahap 10	1 menit	4,8	3,0	22,5%
Tahap 11	1 menit	4,8	3,0	25,0%
Pendinginan	3 menit	2,7	1,7	0%

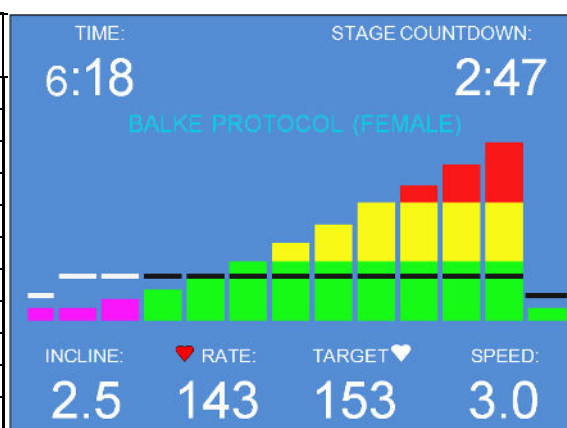

Data Latihan Kebugaran Pra-Program

17. Untuk mengakses Latihan Kebugaran Pra-Program, gunakan tombol + / - untuk menyorot pilihan dan tekan tombol Enter Kuning.
18. Layar di sebelah kanan menunjukkan (5) Latihan kebugaran yang dapat dipilih pengguna. Pilih Latihan Kebugaran yang diinginkan dengan menekan tombol + / - lalu tekan tombol Enter Kuning untuk memasukkan informasi pengguna atau tekan tombol Start Hijau untuk memulai latihan.

CATATAN: Program Latihan Interval Kebugaran apa pun dapat diubah intensitasnya hanya dengan menekan + / - untuk kecepatan atau kemiringan karpet treadmill. Kontrol akan mengingat setelan itu saat bertransisi dari satu segmen ke segmen berikutnya.

PRESS  OR  BUTTON TO HIGHLIGHT DESIRED PROGRAM THEN PRESS "ENTER" 

PRE-PROGRAMMED PROTOCOLS

FITNESS WORKOUTS

USER DEFINED PROGRAM

PRESS  OR  BUTTON TO HIGHLIGHT DESIRED PROGRAM THEN PRESS "ENTER"  TO SELECT

INTERVAL WORKOUT

SPEED INTERVAL WORKOUT

HIGH INTENSITY SPEED INTERVAL WORKOUT

PEEK INTERVAL WORKOUT

HIGH INTENSITY PEEK INTERVAL WORKOUT

LATIHAN INTERVAL

	Waktu	Kecepatan		Kemiringan
		KPH	MPH	
Pemanasan	1,5 menit	4,8	3,0	0%
Tahap 1	1,5 menit	5,6	3,5	5%
Tahap 2	1,5 menit	4,8	3,0	2%
Tahap 3	1,5 menit	5,6	3,5	7%
Tahap 4	1,5 menit	4,8	3,0	5%
Tahap 5	1,5 menit	5,6	3,5	9%
Tahap 6	1,5 menit	4,8	3,0	5%
Tahap 7	1,5 menit	5,6	3,5	12%
Tahap 8	1,5 menit	4,8	3,0	5%
Tahap 9	1,5 menit	5,6	3,5	12%
Pendinginan	3,0 menit	4,8	3,0	0%

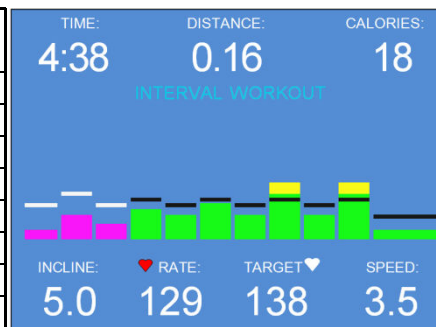

LATIHAN INTERVAL KECEPATAN

	Waktu	Kecepatan KPH / MPH		Kemiringan
Pemanasan	1,5 menit	4,0	2,5	0%
Tahap 1	0,5 menit	6,4	4,0	0%
Tahap 2	1,5 menit	4,0	2,5	0%
Tahap 3	0,5 menit	6,4	4,0	0%
Tahap 4	1,5 menit	4,0	2,5	0%
Tahap 5	0,5 menit	6,4	4,0	0%
Tahap 6	1,5 menit	4,0	2,5	0%
Tahap 7	0,5 menit	6,4	4,0	0%
Tahap 8	1,5 menit	4,0	2,5	0%
Tahap 9	0,5 menit	6,4	4,0	0%
Tahap 10	1,5 menit	4,0	2,5	0%
Tahap 11	0,5 menit	6,4	4,0	0%
Tahap 12	1,5 menit	4,0	2,5	0%
Tahap 13	0,5 menit	6,4	4,0	0%
Tahap 14	1,0 menit	4,0	2,5	0%
Pendinginan	3,0 menit	3,2	2,0	0%

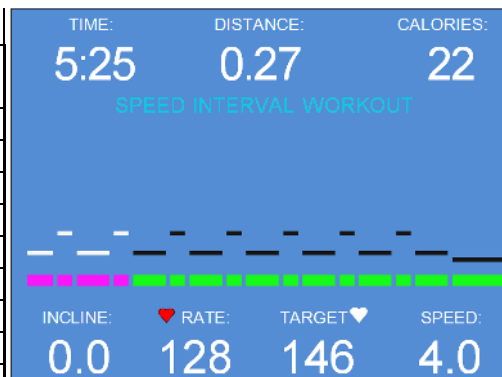
**LATIHAN INTERVAL KECEPATAN
INTENSITAS TINGGI**

	Waktu	Kecepatan KPH / MPH		Kemiringan
Pemanasan	1,5 menit	4,0	2,5	0%
Tahap 1	1,5 menit	6,4	4,0	0%
Tahap 2	0,5 menit	4,0	2,5	0%
Tahap 3	1,5 menit	6,4	4,0	0%
Tahap 4	0,5 menit	4,0	2,5	0%
Tahap 5	1,5 menit	6,4	4,0	0%
Tahap 6	0,5 menit	4,0	2,5	0%
Tahap 7	1,5 menit	6,4	4,0	0%
Tahap 8	0,5 menit	4,0	2,5	0%
Tahap 9	1,5 menit	6,4	4,0	0%
Tahap 10	0,5 menit	4,0	2,5	0%
Tahap 11	1,5 menit	6,4	4,0	0%
Tahap 12	0,5 menit	4,0	2,5	0%
Tahap 13	1,5 menit	6,4	4,0	0%
Tahap 14	1,0 menit	4,0	2,5	0%
Pendinginan	3,0 menit	3,2	2,0	0%

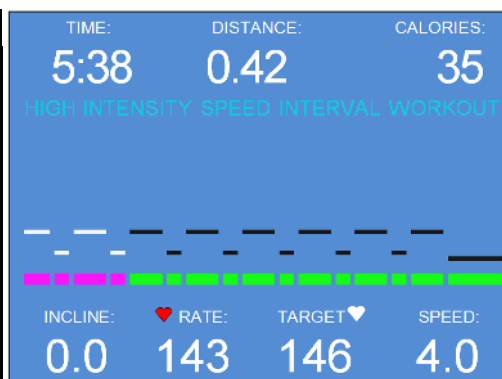

LATIHAN INTERVAL PUNCAK

	Waktu	Kecepatan KPH / MPH		Kemiringan
Pemanasan	1,5 menit	4,0	2,5	0%
Tahap 1	0,5 menit	6,4	4,0	5%
Tahap 2	1,5 menit	4,0	2,5	3%
Tahap 3	0,5 menit	6,4	4,0	5%
Tahap 4	1,5 menit	4,0	2,5	3%
Tahap 5	0,5 menit	6,4	4,0	5%
Tahap 6	1,5 menit	4,0	2,5	3%
Tahap 7	0,5 menit	6,4	4,0	7%
Tahap 8	1,5 menit	4,0	2,5	5%
Tahap 9	0,5 menit	6,4	4,0	9%
Tahap 10	1,5 menit	4,0	2,5	7%
Tahap 11	0,5 menit	6,4	4,0	12%
Tahap 12	1,5 menit	4,0	2,5	10%
Tahap 13	0,5 menit	6,4	4,0	12%
Tahap 14	1,0 menit	4,0	2,5	3%
Pendinginan	3,0 menit	3,2	2,0	0%

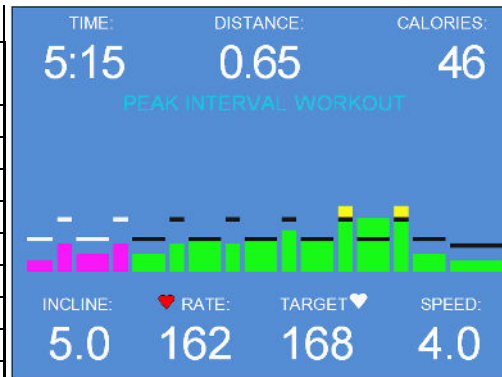
**LATIHAN INTERVAL PUNCAK
INTENSITAS TINGGI**

	Waktu	Kecepatan KPM / MPH		Kemiringan
Pemanasan	1,5 menit	4,0	2,5	0%
Tahap 1	1,5 menit	6,4	4,0	5%
Tahap 2	0,5 menit	4,0	2,5	3%
Tahap 3	1,5 menit	6,4	4,0	5%
Tahap 4	0,5 menit	4,0	2,5	3%
Tahap 5	1,5 menit	6,4	4,0	5%
Tahap 6	0,5 menit	4,0	2,5	3%
Tahap 7	1,5 menit	6,4	4,0	7%
Tahap 8	0,5 menit	4,0	2,5	5%
Tahap 9	1,5 menit	6,4	4,0	9%
Tahap 10	0,5 menit	4,0	2,5	7%
Tahap 11	1,5 menit	6,4	4,0	12%
Tahap 12	0,5 menit	4,0	2,5	10%
Tahap 13	1,5 menit	6,4	4,0	12%
Tahap 14	1,0 menit	4,0	2,5	3%
Pendinginan	3,0 menit	3,2	2,0	0%

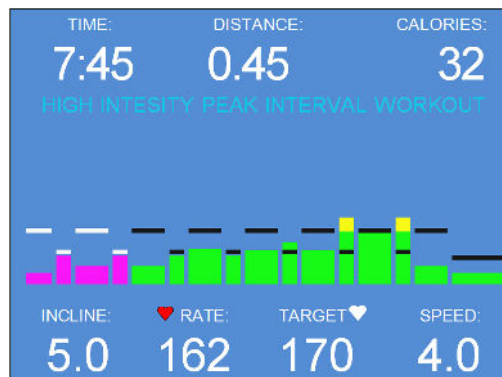

Pemrograman Buatan Pengguna

19. Untuk mengakses menu Buatan Pengguna, gunakan tombol + / - untuk menyorot pilihan dan tekan tombol Enter Kuning.

CATATAN: Program Buatan Pengguna apa pun dapat diubah intensitasnya hanya dengan menekan + / - untuk kecepatan atau kemiringan karpet treadmill. Komputer akan mengingat setelah itu saat bertransisi dari satu segmen ke segmen berikutnya.

20. Layar di sebelah kanan menunjukkan (5) Latihan Kustom yang dapat dipilih pengguna. Kontrol memiliki ruang untuk 10 latihan. Pilih Latihan Kustom yang diinginkan dengan menekan tombol + / - lalu tekan tombol Start Hijau untuk memulai atau tekan tombol Enter Kuning untuk memodifikasi latihan yang sudah ada. Jika tidak ada latihan dan Anda menekan tombol Start, Layar 21 akan muncul.

21. Tekan tombol + / - untuk memasukkan variabel ke bidang. Pastikan nilai variabel Anda benar sebelum menekan tombol Program Select Hitam. Saat menekan tombol ini, kursor akan maju ke bidang variabel berikutnya. Ulangi langkah-langkah di atas untuk ketiga bidang tersebut. Tekan tombol Start Hijau untuk menyimpan rutinitas.

PRESS  OR  BUTTON
TO HIGHLIGHT DESIRED PROGRAM
THEN PRESS "ENTER" 

PRE-PROGRAMMED PROTOCOLS

FITNESS WORKOUTS

USER DEFINED PROGRAM

PRESS  OR  BUTTON
HIGHLIGHT DESIRED PROGRAM
THEN PRESS "START"  TO BEGIN ROUTINE

CUSTOM WORKOUT 1

CUSTOM WORKOUT 2

CUSTOM WORKOUT 3

CUSTOM WORKOUT 4

CUSTOM WORKOUT 5

TO MODIFY EXISTING PROGRAM

SELECT "ENTER" 

PRESS  OR  BUTTON
TO SET TIME, ELEVATION, SPEED
PRESS "PROGRAM SELECT"  TO
ADVANCE AFTER EACH INPUT

STAGE 1 OF 10

TIME (SECONDS): 000

ELEVATION (% GRADE): 00.0

SPEED (MPH): 00.0

THEN PRESS "START"  TO SAVE

Pemeliharaan Preventif

Pembersihan dan perawatan rutin sangat penting untuk menjaga treadmill TRACKMASTER® Anda beroperasi dalam kondisi terbaiknya selama bertahun-tahun. Kami menganjurkan Anda mencatat semua pemeliharaan dan servis dalam sebuah log (seperti yang ditunjukkan pada Lampiran A).



PERHATIAN: Sebelum membersihkan perangkat, matikan sakelar daya utama dan lepaskan treadmill dari stopkontaknya. Jangan pernah menggunakan bahan pembersih basah di dekat sumber listrik: Anda dapat terkena sengatan listrik.

Untuk menjaga kondisi garansi Anda, pastikan semua prosedur perbaikan (selain perawatan normal) dilakukan oleh penyedia layanan resmi dan berkualifikasi. Hubungi dukungan pelanggan jika ada pertanyaan apa pun di (316) 283-3344.

Gunakan hanya komponen pengganti TRACKMASTER®. Menggunakan komponen lain dapat membatalkan garansi Anda dan dapat menyebabkan treadmill Anda tidak berfungsi.

CATATAN: Suku Cadang Pengganti harus dipesan melalui produsen peralatan pengoperasian untuk memastikan KESELAMATAN DASAR dan KINERJA PENTING sehubungan dengan GANGGUAN ELEKTROMAGNETIK selama MASA LAYANAN YANG DIHARAPKAN.

Instruksi Pemrosesan Ulang

Untuk memproses ulang treadmill setiap kali selesai digunakan oleh pasien, ikuti instruksi pemrosesan ulang yang ada di Lampiran B.

Pemeliharaan Harian

- Pastikan treadmill berfungsi dengan baik.
- Inspeksi visual treadmill dan karpet lari treadmill untuk mencari kerusakan dan keausan

Pemeliharaan Mingguan

- Sedot debu di sekitar dan di bawah treadmill. Bersihkan semua permukaan yang terbuka dengan penyedot debu. Hindari memindahkan treadmill dari posisi aslinya karena memindahkannya akan membahayakan pengaturan pelacakan karpet treadmill asli.
- Periksa tegangan karpet lari treadmill.
- Amati pelacakan karpet lari treadmill, perbaiki sesuai kebutuhan.

Pemeliharaan Bulanan

- Periksa dan bersihkan karpet.

Pemeliharaan Setengah Tahunan

- Evaluasi kondisi dek dan karpet treadmill.
- Sesuaikan karpet untuk memastikan keselarasan yang tepat.
- Periksa penyesuaian karpet lari treadmill.
- Periksa penyesuaian tegangan sabuk penggerak.
- Bersihkan dan lumasi sekrup elevasi treadmill.
- Bersihkan bagian dalam penutup kelistrikan mesin sesuai kebutuhan.

CATATAN: Gunakan hanya komponen pengganti TRACKMASTER®. Menggunakan komponen lain dapat membatalkan garansi Anda dan dapat menyebabkan treadmill Anda tidak berfungsi.

Pembersihan dan Inspeksi Karpet Treadmill

1. Nyalakan sakelar daya utama treadmill.
2. Mulai treadmill pada 0,5 MPH. Dengan handuk kecil yang lembap, bersihkan kotoran yang berlebihan dari karpet lari treadmill dengan menempatkan handuk di tengah-tengah panjang treadmill. Hindari meletakkan handuk di dekat roller belakang.
3. Setelah karpet treadmill bersih, hentikan treadmill.
4. Periksa karpet lari treadmill untuk mencari sobekan atau goresan. Jika rusak, ganti karpet treadmill.
5. Lakukan Penyesuaian Pelacakan Karpet Lari Treadmill dan Penyesuaian Ketegangan Karpet Treadmill.

Penyesuaian Pelacakan Karpet Lari Treadmill

Prosedur ini membutuhkan alat berikut:

- Kunci pas Allen ¼ inci

CATATAN: Karena penyesuaian ini tidak tercakup dalam garansi Anda, penting bagi Anda untuk meninjau instruksi ini secara menyeluruh sebelum melanjutkan.

Sistem Pelacakan Karpet Treadmill MasterTrack® secara signifikan mengurangi kebutuhan untuk menyesuaikan karpet di treadmill Anda. Namun, saat Anda mengoperasikan treadmill Anda untuk pertama kalinya, Anda mungkin perlu menyesuaikan pelacakan karpet treadmill agar sesuai dengan lantai Anda. Anda mungkin juga perlu menyesuaikan pelacakan jika Anda memindahkan mesin ke lokasi lain.

Karpet lari treadmill Anda harus tetap berada di tengah, meskipun sedikit gerakan ke kiri atau ke kanan normal selama penggunaan. Jangan biarkan karpet lari treadmill bergeser jauh ke salah satu sisi.

Untuk menyesuaikan pelacakan karpet treadmill, lakukan hal berikut:

1. Nyalakan sakelar daya treadmill.
2. Tingkatkan kecepatan menjadi 3,0 mph (4,8 km/jam).
3. Amati sisi kiri karpet lari treadmill saat melewati roller belakang. Jika karpet berjalan ke sisi kanan roller, putar baut kanan 1/8 putaran searah jarum jam, dan putar baut kiri 1/8 putaran berlawanan arah jarum jam.

CATATAN: Saat mengencangkan satu sisi karpet treadmill, kendurkan sisi yang berlawanan sebanyak setengahnya. Prosedur ini memberikan kontrol yang lebih baik, dengan dampak yang lebih kecil pada ketegangan karpet treadmill.

Periksa karpet setelah 2 menit, dengan treadmill berjalan sekitar 7,0 mph (11,3 km/jam). Jika karpet treadmill tidak mengoreksi sendiri, lanjutkan dengan memutar baut sedikit hingga karpet treadmill berada di tengah roller belakang. Jika karpet treadmill bergeser ke sisi kiri roller, lakukan penyesuaian sebaliknya.

CATATAN: Lantai yang tidak rata mempercepat ketidaksejajaran karpet treadmill. Situasi ini mungkin memerlukan penyesuaian yang lebih sering untuk mencegah kerusakan karpet treadmill.

Penyesuaian Ketegangan Karpet Lari Treadmill

Karpet lari treadmill bisa meregang dan kendur dengan penggunaan biasa. Kelonggaran ini terlihat saat karpet treadmill cenderung macet atau menempel. Sesuaikan tegangan pada karpet treadmill dengan mengikuti prosedur dan mengacu pada ilustrasi di bawah ini.

1. Nyalakan sakelar daya treadmill.
2. Mulai treadmill dan tingkatkan menjadi 1,0 mph (1,6 km/jam).
3. Mulailah berjalan di treadmill, pegang pegangan tangan samping dan berikan tekanan dengan kaki Anda untuk menciptakan resistensi pada karpet lari treadmill.
4. Jika karpet lari treadmill macet atau tergelincir pada roller penggerak depan, kencangkan kedua baut tegangan $\frac{1}{2}$ putaran (Searah jarum jam).
5. Ulangi langkah 2 hingga 4 hingga karpet lari treadmill berhenti tergelincir.

CATATAN: Jika karpet lari treadmill terlalu kencang, tepi karpet treadmill akan menggulung sehingga menyebabkan kegagalan karpet lari treadmill dini.

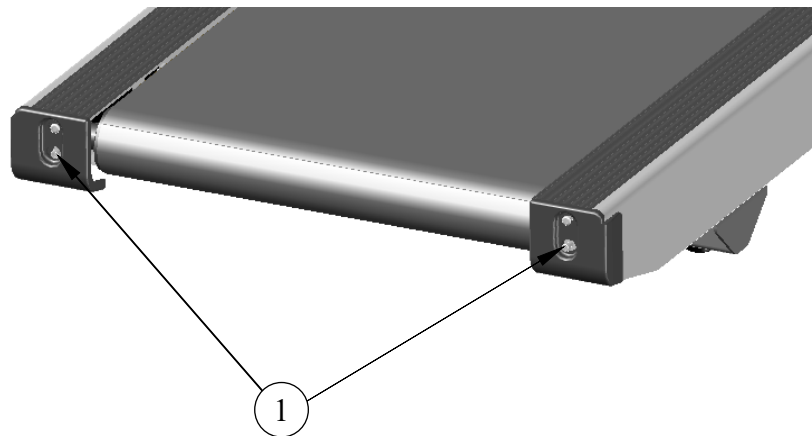

Item	Deskripsi
1	Baut Tegangan

CATATAN: Mengoperasikan treadmill pada aplikasi kecepatan tinggi dapat menyebabkan keraguan atau selip karpet lari dengan setiap pijakan kaki. Ini dapat menjadi tanda bagian belakang karpet lari mogok yang menyebabkan kegagalan prematur.

Penyesuaian Ketegangan Sabuk Penggerak

Prosedur ini membutuhkan alat berikut:

- Kunci Pas Allen $\frac{1}{8}$ inci
- Kunci Pas atau Soket $\frac{3}{4}$ "
- Kunci Pas $\frac{3}{4}$ "
- Pita pengukur

CATATAN: Karena penyesuaian ini tidak tercakup dalam garansi Anda, penting bagi Anda untuk meninjau instruksi ini secara menyeluruh sebelum melanjutkan.

CATATAN: Sabuk penggerak dapat meregang dan kendur dengan penggunaan biasa. Kelonggaran ini dapat menyebabkan suara kepankan di bawah kap.

1. Lepaskan (5) sekrup #10-32 yang terletak di kap bawah dengan kunci pas Allen $\frac{1}{8}$ inci.
2. Dengan soket $\frac{3}{4}$ " dan kunci pas, kendurkan baut belakang PENYESUAIAN KEKENCANGAN.
3. Tekan karpet penggerak antara mesin dan roller depan dengan gaya sekitar 5 lbs untuk mencapai $\frac{1}{4}$ " hingga $\frac{3}{8}$ ".
4. Jika penyesuaian perlu menggunakan kunci pas $\frac{3}{4}$ ", putar BAUT KEKENCANGAN searah jarum jam untuk mengencangkan. Untuk melonggarkan, putar kunci pas berlawanan arah jarum jam.
5. Lakukan penyesuaian kecil hingga karpet penggerak berbelok kira-kira $\frac{1}{4}$ " hingga $\frac{3}{8}$ "; kencangkan baut belakang PENYESUAIAN KEKENCANGAN.

CATATAN: Kegagalan mengunci mur belakang PENYESUAIAN TEGANGAN akan menyebabkan tegangan sabuk penggerak menjadi longgar.

6. Setelah treadmill disetel dengan benar, instal kembali kap dengan (5) sekrup #8-32.

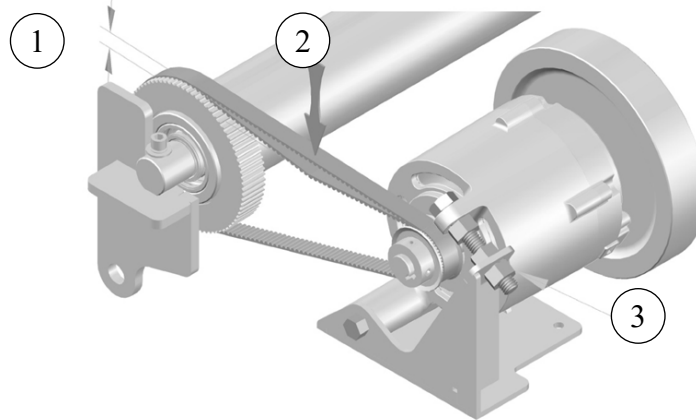

Item	Deskripsi
1	Pembelokan $\frac{1}{4}$ sampai $\frac{3}{8}$
2	5 LBS
3	Mur belakang penyesuaian tegangan.

CATATAN: Saat sabuk penggerak terlalu tegang, tegangan sabuk akan menyebabkan kebisingan motor. Hal ini dapat mengakibatkan umur motor yang prematur.

Perawatan Eksterior

Lapisan bubuk di treadmill Anda adalah lapisan penutup yang sangat tahan lama dan hanya membutuhkan sedikit perawatan. Jangan biarkan keringat menumpuk di treadmill Anda. Lap unit setiap hari. (Lihat Instruksi Pemrosesan Ulang Lampiran B)

- Gunakan kain lembap untuk membersihkan permukaan; jangan biarkan cairan masuk ke sistem. Semua bahan pembersih dan disinfektan yang digunakan di rumah sakit dan mengandung alkohol hingga 70% cocok untuk digunakan. Jika cairan telah memasuki sistem, beri tahu layanan agar sistem diperiksa kerusakannya sebelum digunakan kembali.
- **JANGAN** gunakan disinfeksi berbasis fenol atau senyawa peroksida untuk mendisinfeksi permukaan luar.

Pelumasan Sekrup Elevasi

Sekrup Elevasi harus dibersihkan dan dilumasi setiap 6 bulan untuk menjaga pengoperasian treadmill dengan benar. Kegagalan menjalankan fungsi perawatan ini akan mengakibatkan keausan dini dan berujung kegagalan mekanisme pengangkatan.

Prosedur ini membutuhkan alat berikut:

- Pelumas TRACKMASTER® (Bagian # 317-160-165)
 - Kain bersih dan tidak berbulu
 - Kuas cat kecil
1. Naikkan treadmill ke ketinggian maksimumnya.
 2. Matikan sakelar daya utama, dan cabut treadmill dari stopkontaknya.
 3. Dengan menggunakan kain tidak berbulu, bersihkan pelumas lama dan debu yang terkumpul dari sekrup elevasi.
 4. Gunakan kuas kecil untuk mengoleskan kembali lapisan tipis pelumas pada ulir sekrup elevasi. Jangan gunakan terlalu banyak pelumas — kelebihannya dapat jatuh ke lantai dan menyebabkan bahaya terpeleset dan jatuh.
 5. Colokkan kembali kabel daya treadmill ke stopkontak sumber daya. Putar sakelar daya utama ke posisi ON dan biarkan treadmill kembali ke posisi parkir.
 6. Kembalikan unit untuk pelayanan.

Pemeliharaan Dek Lari

Dek lari TRACKMASTER® bebas perawatan dan menawarkan dua permukaan dek lari untuk menggandakan masa pakai treadmill biasa.

CATATAN: Jangan gunakan semprotan silikon untuk melakukan waxing pada dek treadmill Anda. Menggunakan semprotan silikon akan membatalkan garansi. Semprotan seperti itu dapat mengakibatkan perubahan permukaan yang dapat menyebabkan alat macet atau karpet lari tergelincir terlalu sering.

Penggunaan jangka panjang dalam lari kecepatan tinggi dapat menyebabkan keragu-raguan atau selip pada setiap pijakan kaki. Periksa dek lari untuk pelumasan pabrik pada permukaan lari.

Jika permukaan dek lari menjadi berlekuk karena keausan, ini dapat diperbarui dengan membalik dek ke sisi yang berlawanan.

Penyelesaian Masalah

Teknisi biomedis internal Anda atau personel yang memiliki kualifikasi teknis dapat melakukan pemecahan masalah dasar. Pemecahan masalah lanjutan dapat ditemukan pada Panduan Servis TMX428 TMX58 yang dikirimkan bersama sistem Anda atau hubungi Full Vision untuk mendapatkan dukungan.

Sakelar Daya Tidak Menyala

Prosedur ini membutuhkan penggunaan pengukur yang mampu membaca setidaknya 250 VAC dan mengukur ohm.

1. Matikan sakelar daya utama treadmill. Cabut kabel daya treadmill dari stopkontak dinding.
2. Ukur voltase di stopkontak dinding untuk mengetahui level voltase yang benar. Jika voltase tidak benar, setel ulang pemutus arus sirkuit. Jika voltase benar, lanjutkan ke langkah berikutnya.
3. Colokkan kabel daya treadmill ke stopkontak dinding. Nyalakan sakelar daya utama treadmill.
4. Amati D7 led MERAH solid ini menunjukkan daya ke papan catu daya pintar. Indikator LED terletak di sebelah trafo besar di sudut kanan atas saat melihat ke papan.
5. Jika Konsol Kontrol tidak menyala, verifikasi konektor J12 pada papan catu daya pintar yang lebih rendah, dan konektor J8 pada papan sirkuit LCD atas yang terletak di Konsol Kontrol. Ini adalah kabel komunikasi utama dan sangat penting untuk memasang konektor dengan benar pada konektor.
6. Pastikan jumper J4 & J5 terhubung; letaknya di sisi kanan trafo besar.
7. Jika koneksi pada pemutus sakelar daya baik, matikan sakelar daya utama, dan cabut treadmill dari stopkontak dinding. Periksa kontinuitas setiap konduktor kabel daya. Jika kabel daya bagus, periksa fungsi saklar daya utama di posisi ON dan OFF. Periksa kabel daya dicolokkan ke sakelar daya.

CATATAN: Pasien atau asisten dapat menyebabkan pelepasan muatan listrik statis ke treadmill. Layar LCD mungkin tidak menampilkan kecepatan dan ketinggian; treadmill dapat dihentikan dengan penghenti darurat atau tambatan pengaman.

Pemutus Sirkuit Fasilitas Trip Saat Dinyalakan

Jika pemutus sirkuit utama trip saat treadmill pertama kali dihidupkan, sirkuit utama tempat treadmill aktif mungkin kelebihan beban. Ini tidak akan terjadi jika treadmill berada pada jalur khusus yang tepat. Rujuk masalah ini ke teknisi listrik lokal Anda dan periksa apakah pemutus sirkuit panel servis adalah pemutus magnet tinggi.

Treadmill Tidak Mau Memulai

1. Pastikan Tombol Berhenti Darurat dilepaskan.
2. Pastikan klip atau magnet Tambatan Keselamatan Pasien terhubung ke sakelar.
3. Konsol Kontrol memiliki layar biru sementara komunikasi yang dibangun berwarna kuning tetap di layar. Verifikasi konektor J12 pada papan catu daya pintar yang lebih rendah, dan

konektor J8 pada papan sirkuit LCD atas yang terletak di Konsol Kontrol. Ini adalah kabel komunikasi utama dan sangat penting untuk memasang konektor dengan benar pada konektor.

Karpet Lari Treadmill Selip Saat Digunakan

Selama periode waktu tertentu, karpet lari treadmill akan meregang dan memungkinkan selip saat digunakan oleh orang yang berat. (Lihat **Penyesuaian Ketegangan Karpet Lari Treadmill**)

Karpet Lari Treadmill Tidak di Tengah

Kadang-kadang karpet lari treadmill tidak berada di tengah. (Lihat **Penyesuaian Pelacakan Karpet Lari Treadmill**)

Lokasi dan Pengaturan Ulang Pemutus Sirkuit Internal

1. Semua pemutus sirkuit terletak di bagian depan treadmill dan di bawah kap mesin. (Lihat Perakitan Panel Motor Lampiran B.)
 - 2 Catu Daya / Papan Relai (1/4 amp)
 - 2 Ketinggian Mesin (3 amp)
2. Untuk menyetel ulang pemutus, tekan tombol.

CATATAN: Hubungi distributor Anda untuk informasi tentang kemungkinan penyebab pemutus sirkuit trip.

Instruksi Pemrosesan Ulang

Instruksi pemrosesan ulang berikut berlaku untuk semua treadmill. Treadmill tidak steril dan juga tidak dapat disterilkan.

Produsen: Full Vision Inc	Simbol: 
Perangkat: Treadmill	
PERINGATAN	<p>Sebelum membersihkan perangkat, matikan sakelar daya utama, dan cabut treadmill dari stopkontaknya.</p> <p>Jangan pernah menggunakan bahan pembersih basah di dekat sumber listrik: Anda dapat terkena sengatan listrik.</p> <p>Jangan bersihkan perangkat dengan tidak benar</p> <ul style="list-style-type: none"> • Selama pembersihan, jangan biarkan cairan masuk ke area perakitan panel motor. • Selalu kenakan APD yang sesuai saat membersihkan. • Jangan gunakan sikat abrasif atau pembersih abrasif. Hal ini dapat merusak cat dan permukaan plastik. • Jangan gunakan alat tajam (misalnya pisau, pengikis logam) atau larutan pembersih yang agresif untuk membersihkan • Alkohol mudah terbakar dan hanya boleh digunakan di ruangan dengan ventilasi yang baik • JANGAN gunakan disinfeksi berbasis fenol atau senyawa peroksida untuk mendisinfeksi permukaan luar
Batasan Pemrosesan	Tidak Berlaku

INSTRUKSI	
Perawatan Awal di Titik Penggunaan	Gunakan kain/kertas tisu yang lembut, bersih, dan tidak berbulu yang dibasahi (tidak basah) dengan air keran dan detergen lembut untuk menyeka semua permukaan treadmill guna menghilangkan kelebihan tanah, kelembapan, dan keringat.
Persiapan Sebelum Membersihkan	Semua larutan pembersih harus disiapkan sesuai pengenceran dan suhu yang direkomendasikan oleh pabrik.
Pembersihan: Otomatis	Tidak berlaku

<p>Pembersihan: Manual</p>	<p>Langkah 1 – Matikan sakelar daya utama, dan cabut treadmill dari stopkontaknya.</p> <p>Langkah 2 – Gunakan 20 mL (0,68 oz) pembersih alkali atau detergen non-abrasif ringan yang serupa (mis. Spray 409) pada kain/kertas tisu berukuran 25 x 25 cm (9,8 x 9,8 inci) yang lembut, bersih, dan tidak berbulu dan bersihkan item 1, 2, & 6 secara manual (jika ada). Referensi Gambar 1 untuk item yang sesuai. Catatan: Jangan menyemprotkan bahan kimia pembersih langsung ke perangkat</p> <p>Langkah 3 – Gunakan sikat berbulu lembut dengan ukuran yang sesuai (misalnya sikat gigi standar) yang dibasahi dengan 5 mL (0,17 oz) air sabun lembut (atau detergen lembut non-abrasif serupa) untuk membersihkan item 3 dan noda yang sulit dijangkau. Referensi Gambar 1 untuk item yang sesuai.</p> <p>Langkah 4 – Seka semua permukaan 1-6 (gambar referensi 1) dengan kain/kertas tisu berukuran 25 x 25 cm (9,8 x 9,8 inci) yang lembut, bersih, dan bebas serat yang dibasahi dengan 20 mL (0,68 oz) (tidak basah) air keran hangat 27°C sampai 44°C (80°F sampai 111°F) selama minimal 30 detik.</p> <p>Langkah 5 – Buang semua bahan pembersih sesuai dengan prosedur yang ditetapkan oleh institusi Anda.</p>
<p>Disinfeksi</p>	<p>Jika perlu, untuk mendisinfeksi treadmill, ikuti langkah-langkah berikut.</p> <p>Langkah 1 – Matikan sakelar daya utama, dan cabut treadmill dari stopkontaknya.</p> <p>Langkah 2 – Siapkan 20 mL (0,68 oz) larutan disinfektan isopropil alkohol 70% atau lebih sesuai dengan petunjuk produsen.</p> <p>Langkah 3 – Gunakan kain/kertas tisu berukuran 25 x 25 cm (9,8 x 9,8 inci) yang lembut, bersih, dan bebas serat yang dibasahi dengan 20 mL (0,68 oz) larutan disinfektan dan disinfeksi semua permukaan perangkat yang terkontaminasi secara manual selama minimal 15 menit.</p> <p>Langkah 4 – Gunakan sikat berbulu lembut dengan ukuran yang sesuai (misalnya sikat gigi standar) yang dibasahi dengan 5 mL (0,17 oz) larutan disinfektan untuk membersihkan item 3 dan noda yang sulit dijangkau. (referensi Gambar 1 untuk item yang sesuai) Permukaan harus tetap basah selama minimal 15 menit.</p> <p>Langkah 5 – Seka semua permukaan 1-6 (referensi Gambar 1) dengan kain/kertas tisu atau kain kasa berukuran 25 x 25 cm (9,8 x 9,8 inci) yang lembut, bersih, dan bebas serat yang dibasahi dengan 20 mL (0,68 oz) (tidak basah) air</p>

	<p>yang dimurnikan dalam suhu 27°C sampai 44°C (80°F sampai 111°F) selama minimal 30 detik.</p> <p>Langkah 6 – Buang semua bahan pembersih sesuai dengan prosedur yang ditetapkan oleh institusi Anda.</p>
Pengeringan	Keringkan perangkat dengan kain/kertas tisu yang lembut, bersih, dan bebas serat 25 x 25 cm (9,8 x 9,8 inci).
Perawatan, Inspeksi dan Pengujian	Periksa kebersihan setiap perangkat secara visual. Jika masih ada kotoran yang terlihat, ulangi prosedur pembersihan sampai perangkat benar-benar bersih.
Pengemasan	Tidak berlaku
Sterilisasi	Tidak berlaku
Penyimpanan	
Informasi Tambahan	Tanpa persyaratan tambahan
Kontak Produsen	Full Vision Inc. Email: tmservice@full-vision.com



Item	Deskripsi
1	Tombol Berhenti Darurat
2	Rel Tangan Pegangan Pasien
3	Sakelar Tambatan Tarik/Tambatan Magnetik
4	Kap
5	Karpet Lari Treadmill
6	Pengontrol (jika ada)

Instruksi yang diberikan telah divalidasi oleh produsen perangkat medis yang mampu menyiapkan perangkat medis untuk digunakan kembali. Tetap menjadi tanggung jawab prosesor untuk memastikan bahwa pemrosesan, sebagaimana yang sebenarnya dilakukan dengan menggunakan peralatan, bahan, dan personel di fasilitas pemrosesan, mencapai hasil yang diinginkan. Ini membutuhkan verifikasi dan/atau validasi serta pemantauan rutin dari proses tersebut.

3017 Full Vision Drive
Newton, KS. 67114
www.full-vision.com
www.trackmastertreadmills.com

Dirakit di
Newton, KS. A.S.