



# MEDICĪNISKAS KATEGORIJAS TREDBĀNS

---



ĪPAŠNIEKA ROKASGRĀMATA  
TMX428  
TMX428CP





## Kontaktinformācija

TMX428 TRACKMASTER® tredbāns ir izstrādāts tā, lai to varētu savienot ar dažādām EKG un VO<sub>2</sub> sistēmām. Ja jums rodas jautājumi vai ir nepieciešama palīdzība, vispirms sazinieties ar savu sistēmas integratoru.

### Ražotājs



3017 Full Vision Drive  
Newton, KS 67114, ASV  
<http://www.full-vision.com>  
<http://www.trackmastertreadmills.com>  
Tālrunis: (316) 283 3344  
Fakss: (316) 283 9522  
E-pasta adrese: [sales2@full-vision.com](mailto:sales2@full-vision.com)



**(tikai regulatīvie jautājumi)**

Emergo Europe  
Westervoortsedijk 60  
6827 AT Arnhem  
Nīderlande

## BRĪDINĀJUMS!

### MODIFICĒŠANA IR AIZLIEGTA

TRACKMASTER® tredbāns ir izgatavots atbilstoši stingriem standartiem gan fiziskās formas, gan detaļu izvēles ziņā. Mūsu izstrādājumos izmantotie komponenti ir izvēlēti, ņemot vērā to veiktspēju un medicīnisko drošību. Tredbāns ir konstruēts un sertificēts atbilstoši medicīnisko un drošības normatīvo standartu sarakstam, kas pieejams nākamajā lapā. Jebkāda veida modifikācijas vai daļu aizvietošana ir stingri aizliegta! Jebkuras novirzes komponentu nomainīšanas, fiziskas vai elektriskas modifikācijas rezultātā tiks zaudēta šī izstrādājuma medicīniskās drošības sertifikācija un garantija. Veicot izmaiņas šai iekārtai, pacients var tikt pakļauts elektriskās strāvas trieciena vai aparatūras darbības traucējumu riskam.

Par remonta detaļu saņemšanu sazinieties ar TRACKMASTER® apkopes nodaļas speciālistiem.

## Informācija par publikāciju

Šajā rokasgrāmatā sniegtā informācija attiecas tikai uz TMX428 tredbānu un TMX428CP tredbānu. Tā neattiecas uz iepriekšējām versijām. Sakarā ar nepārtrauktiem izstrādājuma jauninājumiem un dizaina modernizāciju, šajā rokasgrāmatā norādītās specifikācijas var tikt mainītas bez iepriekšēja brīdinājuma.

TRACKMASTER® ir reģistrēta preču zīme. Visas pārējās preču zīmes ir to attiecīgo īpašnieku īpašums.

Šis izstrādājums atbilst šādu iestāžu normatīvajām prasībām attiecībā uz medicīniskajām ierīcēm:



CE marķējums pirmoreiz piešķirts: 2013. gada augustā.

## Pārskatīto izdevumu vēsture

Dokumenta daļas numurs un pārskatītā izdevuma numurs ir norādīts katras lapas apakšdaļā. Pārskatītais izdevums norāda dokumenta atjaunināto versiju. Šī dokumenta pārskatīto izdevumu vēsture ir apkopota tālāk tabulā.

Pārskatītais izdevums	Publicēšanas datums	Apraksts
1	2013. gada augusts	Pirmais laidieni
2	2015. gada oktobris	Pievienota 8. nodaļa "Detaļu saraksts ar detaļu numuriem"
3	2016. gada augusts	Atjaunināta pilnvarotā pārstāvja adrese
4.	2018. gada janvāris	Pievienota 9. nodaļa "Problēmu novēršana"
5.	2018. gada novembris	Pievienota 4. izdevuma EMS tabulu 1. nodaļa
6	2021. gada 27. februāris	Atjaunināts atbilstoši ES MDR 2017/745 marķējuma prasībām, B pielikumā pievienotas atkārtotas apstrādes instrukcijas, atjaunināts paredzētās lietošanas norādījums
7	2022. gada 24. marts	Izmantota jauna motora un piedziņas kombinācija, 3 vadu zāles efekta ātruma sensors un siksnas, magnētiskā vilkšanas siksnas skava, atjaunināti informācijas uzlīmju simboli, EMC informācija. Izņemta 8. nodaļa, skatiet apkopes rokasgrāmatu
8	2023. gada jūnijs	Atjaunināts formatējums, atjaunināta EK REP adrese, pievienoti montāžas un demontāžas metodes soļi, pievienots papildu brīdinājums par drošības apdraudējumiem, lai pārskatītu Klienta atbildību, pievienoti papildu brīdinājumi citās sadaļās attiecībā uz Avārijas apturēšanas pogu un pacienta drošības aprocas funkcionalitāti un darbību, dzēsti dublētie brīdinājumi un dublētie punkti, pievienoti attēli un teksts par pacienta drošības aprocu, dzēsta pretrunīgā informācija, atjaunināti virsraksti un apraksti, pievienota atsauce uz servisa rokasgrāmatu un detaļas numuru, precizēta ātruma metrika

---

<b>Pārskatītais izdevums</b>	<b>Publicēšanas datums</b>	<b>Apraksts</b>
9	2025. gada maijs	Atjaunināta iekārtu, kas NAV dzīvību uzturošas, 3. tabula IEC 60601-1-2:2014+A12020 4.1. izd. Atjauninātas tredbāna telpas prasības. Atjaunināti 1. nodaļas simboli. Pievienoti papildu paziņojumi par brīdinājumiem, produkta pārskatu un Avārijas apturēšanas slēdži. Pievienota alternatīva sertifikācija vadības paneļu modeļiem.

**Satura rādītājs**

	Kontaktinformācija .....	i
	Informācija par publikāciju.....	ii
<b>1</b>	<b>Ievads .....</b>	<b>7</b>
	Paredzētais lietotājs.....	7
	Paredzētā izmantošana .....	7
	Normatīvā un drošības informācija.....	8
	Ziņošana par nopietniem incidentiem.....	8
	Drošības noteikumi .....	9
	Drošības apdraudējumi .....	9
	Medicīniskās ierīces klasifikācija .....	11
	Normatīvā un drošības atbilstība .....	11
	1. tabula. Vadlīnijas un ražotāja deklarācija – starojums.....	12
	2. tabula. Vadlīnijas un ražotāja deklarācija – imunitāte visām ME iekārtām un ME sistēmām .....	12
	3. tabula: Vadlīnijas un ražotāja deklarācija – elektromagnētiskās imunitātes līmenis medicīniskās iekārtām un sistēmām, kas NAV dzīvību uzturošas .....	14
	4. tabula. Ieteicamie attālumi starp pārnēsājamām un mobilajām radiofrekvencu sakaru iekārtām un TMX428 sērijas ME iekārtām un ME sistēmām, kas NAV dzīvību uzturošas. ....	14
	Ražotāja atbildība.....	16
	Klienta atbildība.....	16
	Informācija par izstrādājumu un iepakojumu .....	17
	Simboli.....	17
	Etiķešu atrašanās vietas.....	20
	Informācija par sērijas uzlīmi .....	24
	Servisa informācija .....	24
	Rokasgrāmatas informācija.....	25
	Saistītie dokumenti.....	25
	Apmācība .....	25
<b>2</b>	<b>Specifikācijas .....</b>	<b>26</b>
	Virziena orientācija.....	26
	Drošības sistēmas.....	27
	Tredbāns.....	27

	Piedziņas sistēma .....	27
	Ātruma diapazons .....	27
	Slīpuma diapazons .....	27
	Kustīgā virsma .....	27
	Sakaru porti.....	27
	Grīdas virsmas platība.....	27
	Ekspluatācijas un uzglabāšanas apstākļi Rekomendācijas .....	28
<b>3</b>	<b>Jaudas prasības.....</b>	<b>29</b>
<b>4</b>	<b>Hi-Pot testa instrukcijas.....</b>	<b>31</b>
<b>5</b>	<b>Izpakošana, uzstādīšana un montāža.....</b>	<b>32</b>
	Drošas apiešanās vadlīnijas.....	32
	Izpakošanas instrukcijas.....	33
	Sākotnējās iestatīšanas instrukcija .....	34
	TMX428CP un TMX58 vadības bloks .....	36
	Atrašanās vieta .....	37
	Galīgā iestatīšana – skrejceļiņa izsekošanas sistēmaspielāgošana.....	37
	Galīgā iestatīšana – skrejceļiņa nospriegojuma pielāgošana .....	38
	Galīgā iestatīšana – piedziņas siksnas nospriegojuma pielāgošana.....	38
<b>6</b>	<b>Lietošanas instrukcijas .....</b>	<b>41</b>
	Elektrodrošības testi.....	41
	Darbības vadības ierīces .....	41
	Tredbāna vadība.....	41
	Strāvas slēdzis.....	41
	Avārijas apturēšanas slēdzis .....	41
	Avārijas apturēšanas slēdža pārbaude.....	41
	Pacienta drošības aprocēs slēdzis.....	42
	Pacienta drošības aprocēs slēdža pārbaude.....	43
	Tredbāna jaudas pieslēgšanas secības režīms .....	43
	Komunikācijas ar resurssistēmu pazaudēšana .....	43
	Komunikācijas zudums noildzes dēļ.....	44
	Programmējamas vadības instrukcijas TMX428CP .....	45
	TESTĒŠANAS REŽĪMA DISPLEJS.....	45
	MANUĀLĀ REŽĪMA DISPLEJS .....	45
	Vadības paneļa displejs.....	46
	Pacienta drošības aprocēs slēdzis: .....	46
	TRENIŅA VIZUĀLS ATTĒLOJUMS .....	48

	MANUĀLA IESTATĪŠANA .....	48
	IEBŪVĒTĀS PROGRAMMAS DARBĪBA .....	50
	Iepriekš ieprogrammēta protokola treniņu dati .....	50
	Iepriekš ieprogrammētu fitnesa treniņu dati .....	53
	Lietotāja definēta programmēšana .....	56
<b>7</b>	<b>Profilaktiskā apkope</b> .....	<b>57</b>
	Pārstrādes instrukcijas.....	57
	Ikdienas apkope .....	57
	Iknedēļas apkope.....	57
	Ikmēneša apkope.....	57
	Pusgada apkope.....	58
	Skrejceļņa tīrīšana un pārbaude .....	58
	Skrejceļņa izsekošanas sistēmas pielāgošana .....	58
	Skrejceļņa nospriegojuma pielāgošana.....	59
	Piedziņas siksnas nospriegojuma pielāgošana .....	60
	Ārējā kopšana.....	61
	Pacelšanas skrūves eļļošana.....	61
	Skrejceļņa apkope .....	61
<b>8</b>	<b>Problēmu novēršana</b> .....	<b>62</b>
	Elektrības slēdzis netiek izgaismots.....	62
	Iekārtas ķēdes pārtraucējs ieslēdzas, kad tiek ieslēgta jauda .....	62
	Tredbānu nevar iedarbināt .....	62
	Lietošanas laikā skrejceļņš izslīd.....	63
	Skrejceļņš ir novirzīts no centra.....	63
	Iekšējā ķēdes pārtraucēja atrašanās vieta un atiestatīšana .....	63
<b>A</b>	<b>Tehniskās apkopes žurnāls</b> .....	<b>64</b>
<b>B</b>	<b>Pārstrādes instrukcijas</b> .....	<b>65</b>

# Ievads

Apsveicam ar jaunā TRACKMASTER® tredbāna iegādi! Šīs smalkās iekārtas tiek ražotas jau kopš 1977. gada, un tām ir vismodernākais dizains lielas noslodzes lietošanai medicīniskās iestādēs. TRACKMASTER® tredbāns ir ieguvis pasaules atzinību kā viens no labākajiem un uzticamākajiem tredbāniem tirgū. Tādējādi TRACKMASTER® tiek veiksmīgi izmantots tūkstošiem iestādēs visā pasaulē.

Šajā dokumentā ir aprakstīti TMX428 un TMX428CP tredbāni, saukti arī par “sistēmu”, “ierīci” vai “izstrādājumu”. Šis dokuments ir paredzēts izmantošanai klīniskajiem speciālistiem.

Šajā nodaļā ir sniegta vispārīga informācija, kas nepieciešama pareizai sistēmas un šīs rokasgrāmatas lietošanai. Izlasiet šo informāciju pirms sistēmas lietošanas.

Šajā rokasgrāmatā ir sniegtas norādes par jūsu jaunā tredbāna uzstādīšanu un darbību. Ja jums rodas jautājumi, sazinieties ar sistēmas integratoru vai TRACKMASTER® izplatītāju. Ja jums ir nepieciešama papildu palīdzība, zvaniet TRACKMASTER® apkopes dienesta komandai pa tālruni (316) 283 3344.

## Paredzētais lietotājs

Šīs rokasgrāmatas mērķis ir palīdzēt klīniskajiem speciālistiem izprast TRACKMASTER® tredbāna darbību. Klīniskajiem speciālistiem ir jābūt praktiskajām zināšanām par medicīniskajām procedūrām, praksi un terminoloģiju, kas nepieciešamas šo pārbaudi veiktšanai.

## Paredzētā izmantošana

Medicīniskos tredbānus ir paredzēts izmantot kā slodzes ierīces, nodrošinot pacientam kustību, kopā ar dažādām sirds un plaušu slodzes testēšanas sistēmām. Tredbāns ir paredzēts lietošanai ārstam, terapeitam vai operatoram, ar ārsta atļauju veicot treniņu atbilstoši lietošanas instrukcijai ārsta un/vai terapeita uzraudzībā un ar pietiekamām zināšanām par indikācijām un kontrindikācijām. Medicīniskos tredbānus ir paredzēts izmantot medicīniskās iestādēs vai veselības uzlabošanas centros.

Dažiem modeļiem ir tredbāna vadības panelis.

Uzmanību! Tredbāns nenodrošina nekāda veida ārstēšanas diagnostiku vai novērtējumu.

## Indikācijas

- Simptomi, kas liecina par miokarda išēmiju
- Akūtas sāpes krūtīs pacientiem, kas izslēgti akūta koronārā sindroma (AKS) gadījumā
- Nesens AKS, kas ārstēts bez koronārās angiogrāfijas vai nepilnīgas revaskularizācijas
- Zināma CAD ar simptomu pasliktināšanos
- Iepriekšēja koronārā revaskularizācija (pacientiem 5 gadus vai ilgāk pēc koronāro artēriju šuntēšanas [CABG] vai 2 gadus vai mazāk pēc perkutānas koronārās intervences [PCI])
- Asinsvadu sirds slimības (lai novērtētu fizisko slodzi un nepieciešamību pēc ķirurģiskas iejaukšanās)
- Noteiktas sirds aritmijas hronotropās kompetences novērtēšanai
- Nesen diagnosticēta sirds mazspēja vai kardiomiopātija

### Kontrindikācijas

- Akūts miokarda infarkts 2 līdz 3 dienu laikā
- Nestabila stenokardija, kas iepriekš nav stabilizēta ar medikamentozo terapiju
- Nekontrolētas sirds aritmijas, kas izraisa simptomus vai hemodinamikas traucējumus
- Simptomātiska smaga aortas stenoze
- Nekontrolēta simptomātiska sirds mazspēja
- Akūta plaušu embolija vai plaušu infarkts
- Smaga plaušu hipertensija
- Akūts miokardīts vai perikardīts, vai endokardīts
- Akūta aortas disekcija
- Augstas pakāpes AV bloki
- Smaga hipertensija (SBP: virs 200 mm Hg, DBP: virs 110 mm Hg vai abas)
- Nespēja veikt fiziskus vingrinājumus, ņemot vērā galēju aptaukošanos vai citus fiziskus/psihiskus traucējumus

### Normatīvā un drošības informācija

Šajā sadaļā ir sniegta informācija par šīs sistēmas drošu lietošanu un atbilstību normatīvajiem aktiem. Iepazīstieties ar šo informāciju un izlasiet un izprotiet visus norādījumus, pirms mēģināt izmantot šo sistēmu. Šī sistēma tika izstrādāta un ražota saskaņā ar attiecīgajiem medicīniskajiem noteikumiem un pārbaudēm.

Pircējs ir pilnībā atbildīgs par visu TRACKMASTER® tredbāna lietotāju apmācību, instruktažu, uzraudzību un drošību, kā arī par tā izmantošanu atbilstoši ražotāja paredzētajiem mērķiem. Šī ierīce ir paredzēta izmantot kā kustību ierīci, lai atvieglotu sirdsdarbības vai VO<sub>2</sub> medicīnisko novērtēšanu.

**PIEZĪME.** Šajā rokasgrāmatā sniegtās drošības informācijas neievērošana tiek uzskatīta par šīs sistēmas nepareizu lietošanu, kas var izraisīt traumas, datu zudumu un anulēt visas spēkā esošās izstrādājuma garantijas.

### Ziņošana par nopietniem incidentiem

Par jebkuru nopietnu incidentu, kas noticis saistībā ar ierīci, ir jāziņo ražotājam un tās dalībvalsts kompetentajai iestādei, kurā ir reģistrēts lietotājs un/vai pacients.

- **Ziņošana ražotājam**



E-pasta adrese: [tmservice@full-vision.com](mailto:tmservice@full-vision.com)

- Lūdzu, sniedziet šādu informāciju:
  - Ierīces modeļa numurs, kas norādīts uz ierīcei piestiprinātās identifikācijas plāksnītes
  - Ierīces sērijas numurs
  - Incidenta datums
  - Incidenta apraksts, tostarp jebkāda ietekme uz pacientu vai lietotāju/traumas
  - Jūsu kontaktinformācija (iestāde, adrese, kontaktpersonas vārds, uzvārds, amats un tālruna numurs)

## Drošības noteikumi

**Apdraudējums** ir potenciāls kaitējums personai, īpašumam vai sistēmai.

Šajā rokasgrāmatā tiek lietoti termini **PIEZĪME**, **UZMANĪBU!** un **BRĪDINĀJUMS**, lai norādītu uz apdraudējumiem un apzīmētu to nopietnības pakāpi vai līmeni. Izlasiet tālāk norādītās definīcijas un noskaidrojiet to nozīmi.

### Drošības apzīmējumu definīcijas

Apzīmējums	Definīcija
<b>PIEZĪME</b>	Norāda uz potenciālu apdraudējumu vai nedrošu praksi, kas, ja netiek novērsta, var izraisīt īpašuma vai datu zaudēšanu vai iznīcināšanu.  Piemēram: <b>PIEZĪME.</b> Lai nodrošinātu maksimālu efektivitāti, TRACKMASTER® tredbānam ir jābūt pašam savai strāvas kontaktligzdai.
<b>UZMANĪBU!</b>	Norāda uz potenciālu apdraudējumu vai nedrošu praksi, kas, ja netiek novērsta, var nodarīt vidēji smagus vai vieglus miesas bojājumus.  Piemēram: <b>UZMANĪBU!</b> Neizmantojiet silikona aerosolus, lai vaskotu tredbāna skrejceliņu. Izmantojot silikona aerosolus, tiek anulēta garantija. Šādi aerosoli var radīt virsmas izmaiņas, kas var izraisīt slīdēšanu.
<b>BRĪDINĀJUMS!</b>	Norāda uz potenciālu apdraudējumu vai nedrošu praksi, kas, ja netiek novērsta, var izraisīt nāvi vai nopietnus ievainojumus.  Piemēram: <b>BRĪDINĀJUMS!</b> Nekad neatveriet TRACKMASTER® tredbāna pārsegu, kamēr tas ir pieslēgts strāvas kontaktligzdai. Līnijas spriegums var izraisīt smagus ievainojumus vai nāvi.

## Drošības apdraudējumi

### BRĪDINĀJUMS!

Pirms atļaut kādam lietot **TMX428** vai **TMX428CP**, veiciet šādas darbības:

- Brīdiniet katru lietotāju par kritiena risku, kad skrejceliņš darbojas.
- Uzsveriet nepieciešamību ievērot piesardzību.
- Pirms uzkāpšanas uz skrejceliņa pagaidiet, līdz tredbāna skrejceliņš sāk kustēties.
- Demonstrējiet pareizas uzkāpšanas un nokāpšanas metodes.

#### Uzkāpšanas metodes:

- **1. solis.** Dodiet norādījumu pacientam pārkāpt pāri skrejceliņam un tredbāna iedarbināšanas laikā pirms testa uzsākšanas turēties pie roku margām.
- **2. solis.** Nosūtiet starta/darbības komandu tredbānam, kamēr pacients vēl joprojām stāv ar kājām abās pusēs skrejceliņam, nogaidiet dažas sekundes, lai pārliecinātos, ka nenotiek kustība bez komandas.
- **3. solis.** Dodiet norādījumu pacientam uzmanīgi uzkāpt uz skrejceliņa, turoties pie margām, sākt iet un turpināt testu.

#### Nokāpšanas metodes:

- **1. solis.** Palēniniet skrejceliņa kustību līdz minimālajam ātrumam, tad apturiet skrejceliņu.
- **2. solis.** Dodiet norādījumu pacientam uzmanīgi nokāpt no skrejceliņa, turoties pie margām.

- Parādiet katram lietotājam, kā lietot ierīci, kā aprakstīts šajā rokasgrāmatā.
- Personisku traumu risks – turiet bērnus, kas jaunāki par 13 gadiem, prom no ierīces.
- Lūdziet katram lietotājam veikt uzraudzītu “lietošanas izmēģinājumu” ar minimālo skrejceļiņa ātrumu, lai pārskatītu un praktizētu tredbāna lietošanas veidus.
- Līdz ar līdzsvara zaudēšanu vai kritieniem var rasties nopietnas traumas. Lai samazinātu nopietnu traumu iespējamību, rūpīgi ievērojiet tālāk minētos piesardzības pasākumus.
- Ievērojiet visus piesardzības pasākumus, kas aprakstīti sadaļā “Klienta atbildība” 14. un 15. lappusē, lai mazinātu iespējamību gūt nopietnas traumas kritienu vai līdzsvara zaudēšanas rezultātā.

---

### **BRĪDINĀJUMS!**

**Elektriskās strāvas trieciena rezultātā var rasties nopietni ievainojumi vai iestāties nāve. Lai samazinātu elektriskās strāvas trieciena iespēju, rūpīgi ievērojiet šādus piesardzības pasākumus.**

- Lai atvienotu tredbānu, iestatiet strāvas slēdzi IZSLĒGTĀ pozīcijā un izņemiet kontaktdakšu no kontaktligzdas. Kad strāvas padeve ir izslēgta, zaļā gaisma uz strāvas slēdža ir tumša.
- Nekad nelietojiet ierīci ar bojātu strāvas vadu vai kontaktdakšu.
- Strāvas vads jānovada caur rāmī iemontētu skavu un jānovieto ārpus pacelšanas mehānisma.
- Turiet strāvas vadu ārpus satiksmes zonām un prom no sakarsētām virsmām.
- Nekad nelietojiet pagarinātājus.
- Nekad nelietojiet ierīci, ja tā ir mitra.
- Nekad nelietojiet ierīci, ja tā nedarbojas pareizi.
- Pirms apkopes vai tehniskās apkopes veikšanas vienmēr atvienojiet ierīci no elektrotīkla.
- Tredbānu drīkst apkalpot tikai pilnvaroti tehniķi.
- Operatoram jāziņo par jebkādu elektriskās strāvas triecienu, pieskaroties tredbānam, un nekavējoties jāpārtrauc tā lietošana.
- Nekad neizmantojiet tredbānu ārpus telpām.
- Nekavējoties pārtrauciet tredbāna lietošanu un atvienojiet to no tīkla, ja sajūtat raksturīgo karstu elektrisko komponentu smaku.

---

### **BRĪDINĀJUMS!**

**Elektriskās strāvas trieciens defibrilācijas laikā var izraisīt nopietnus savainojumus vai nāvi. Defibrilācijas laikā nekad neļaujiet pacientam vai operatoriem atrasties tredbāna tuvumā.**

**Pārnēsājamās radiofrekvenču sakaru iekārtas (ieskaitot perifērijas ierīces, piemēram, antenu kabelus un ārējās antenas) drīkst izmantot ne tuvāk kā 30 cm (12 collas) no jebkuras tredbāna daļas, ieskaitot ražotāja norādītos kabelus. Pretējā gadījumā var pasliktināties šī aprīkojuma veiktspēja.**

---

### **BRĪDINĀJUMS!**

**Pirms ierīces lietošanas konsultējieties ar ārstu, lai noteiktu jūsu fizisko sagatavotību un spējas. Ja jūtat sāpes krūtīs, reiboni vai elpas trūkumu, vai ja jums rodas pārpūles simptomi, nekavējoties pārtrauciet vingrinājumus un meklējiet medicīnisko palīdzību.**

---

### **BRĪDINĀJUMS!**

**Darbinot tredbānu sprādzienbīstamu vai viegli uzliesmojošu tvaiku un antiseptisku līdzekļu klātbūtnē, var rasties nopietnas traumas vai nāve.**

**BRĪDINĀJUMS!**

Iespēja gūt pēdas saspiešanas traumu tredbāna priekšējā galā pie pacelšanas mehānisma (nolaišanās ierīces), kad tredbāns nolaižas lejup. Vienmēr turiet kājas un rokas prom no šīs zonas.

Kad tredbāns tuvojas pilnīgam pacēlumam, ir iespējami pēdu saspiešanas ievainojumi uz aizmuguri vērstajā sānu margā, sānu margas aizmugurē un aizmugurējā veltnī. Vienmēr turiet kājas un rokas prom no šīs zonas.

Lai izvairītos no elektriskās strāvas trieciena riska, šī iekārta ir jāsavieno ar elektrotīklu, kurš ir aprīkots ar aizsargzemejumu.

**Medicīniskās ierīces klasifikācija**

Šī ierīce saskaņā ar IEC 60601-1 ir klasificēta, kā norādīts tālāk.

**PIEZĪME. A klase 60601 Izmeši 120 V 60 Hz (attiecas tikai uz medicīniskiem/komerciāliem uzstādījumiem).**

**B klase 60601 Izmeši 220 V 50/60 Hz (attiecas uz visiem tirgus uzstādījumiem).**

**Medicīniskās ierīces klasifikācija**

Kategorija	Klasifikācija
Aizsardzības veids pret elektriskās strāvas triecienu	I klases fizikālās medicīniska ierīce, ko darbina ar motoru.
Aizsardzības pakāpe pret elektriskās strāvas triecienu	B tipa ārējā pielietojuma daļa.
Aizsardzības pakāpe pret kaitīgu iekļūšanu vai ūdeni	Parastas iekārtas (slēgtas iekārtas bez aizsardzības pret ūdens iekļūšanu).
Lietošanas drošības pakāpe uzliesmojoša anestēzijas maisījuma ar gaisu, skābekli vai slāpekļa oksīdu klātbūtnē	Aprīkojums nav piemērots lietošanai uzliesmojoša anestēzijas maisījuma ar gaisu, skābekli vai slāpekļa oksīdu klātbūtnē.
Ražotāja ieteiktā sterilizācijas vai dezinfekcijas metode(s)	Nav piemērojams
Darbības režīms	Nepārtraukta darbība.

**Normatīvā un drošības atbilstība**

TMX428 un TMX428CP atbilst šādiem drošības un normatīvajiem standartiem FDA 1. klases mehāniskajiem fizikālās medicīnas aparātiem. Tos ir testējis un sarakstā iekļāvis uzņēmums TŪV SŪD America Incorporated, kā arī testējis Intertek Testing Services N.A Inc., un tie ir iekļauti Engineering Testing Laboratories (ETL) sarakstā. Tomēr par galīgo atbilstību IEC 60601-1 ir atbildīgs sistēmas integrators, ja to apvieno ar citām iekārtām. Turklāt visas motorizētās iekārtas ir potenciāli bīstamas, ja tās izmanto nepareizi. Pirms TMX428 un TMX428CP lietošanas ievērojiet visus šajā nodaļā minētos piesardzības pasākumus un rūpīgi izlasiet visu lietotāja rokasgrāmatu. Izmantojiet TMX428 un TMX428CP tikai tā, kā aprakstīts.

**PIEZĪME.** Šī iekārta ir pārbaudīta un atzīta par atbilstošu B klases digitālo ierīču ierobežojumiem saskaņā ar FCC noteikumu 15. daļu. Šie ierobežojumi ir paredzēti, lai nodrošinātu saprātīgu aizsardzību pret kaitīgiem traucējumiem, ja iekārta tiek izmantota komerciālā vidē. Šī iekārta rada, izmanto un var izstarot

**radiofrekvences enerģiju, un, ja tā nav uzstādīta un lietota saskaņā ar lietošanas instrukciju, var radīt kaitīgus traucējumus radiosakariem. Šīs iekārtas darbība dzīvojamā zonā var radīt kaitīgus traucējumus, un šādā gadījumā lietotājam būs jānovērš traucējumi uz īpašnieka rēķina.**

## 1. tabula. Vadlīnijas un ražotāja deklarācija – starojums

TMX428 sērija ir paredzēta lietošanai turpmāk norādītajā elektromagnētiskajā vidē. Klientam vai TMX428 sērijas lietotājam jānodrošina, lai to izmantotu šādā vidē.

Starojuma tests	Atbilstība	Elektromagnētiskā vide - Vadlīnijas
RF starojums CISPR 11	1. grupa	TMX428 sērija izmanto RF enerģiju tikai savām iekšējām funkcijām. Tāpēc tā radiofrekvenču emisija ir ļoti zema un, visticamāk, neradīs nekādus traucējumus tuvumā esošajām elektroniskajām iekārtām.
RF starojums CISPR 11	B klase	TMX428 sērija ir piemērota lietošanai visās iestādēs, tostarp mājsaimniecībās, un tajās, kas ir tieši pieslēgtas publiskajam zemsprieguma elektrotīklam, kurš apgādā ēkas, ko izmanto mājsaimniecībām.
Saskaņotība IEC 61000-3-2	A klase	
Mirgošana IEC 61000-3-3	Atbilst	

## 2. tabula. Vadlīnijas un ražotāja deklarācija – imunitāte visām ME iekārtām un ME sistēmām

TMX428 sērija ir paredzēta lietošanai turpmāk norādītajā elektromagnētiskajā vidē. Klientam vai TMX428 sērijas lietotājam jānodrošina, lai to izmantotu šādā vidē.

Imunitātes tests	IEC 60601 Testa līmenis	Atbilstība Līmenis	Elektromagnētiskā vide - Vadlīnijas
ESD IEC 61000-4-2	±6kV kontakts ±8 kV gaiss	±6kV kontakts ±8 kV gaiss	Grīdām jābūt koka, betona vai keramikas flīzēm. Ja grīdas ir sintētiskas, r/h ir jābūt vismaz 30%
EFT IEC 61000-4-4	±2kV Barošanas tīkls ±1kV I/Os	±2kV Barošanas tīkls ±1kV I/Os	Elektrotīkla barošanas kvalitātei jāatbilst tipiskai komerciālai vai slimnīcas videi.
Pārspriegums IEC 61000-4-5	±1kV diferenciāls ±2 kV kopējais	±1kV diferenciāls ±2 kV kopējais	Elektrotīkla barošanas kvalitātei jāatbilst tipiskai komerciālai vai slimnīcas videi.
Sprieguma kritumi/pārrāvums IEC 61000-4-11	>95% pārrāvums uz 0,5 cikliem  60% pārrāvums uz 5 cikliem  30% pārrāvums uz 25 cikliem  >95% pārrāvums uz 5 sekundēm	>95% pārrāvums uz 0,5 cikliem  60% pārrāvums uz 5 cikliem  30% pārrāvums uz 25 cikliem  >95% pārrāvums uz 5 sekundēm	Elektrotīkla barošanas kvalitātei jāatbilst tipiskai komerciālai vai slimnīcas videi. Ja TMX428 sērijas lietotājam ir nepieciešama nepārtraukta darbība strāvas padeves pārtraukumu laikā, ir ieteicams TMX428 sēriju darbināt no nepārtrauktas barošanas avota vai akumulatora.

---

Strāvas frekvence 50/60Hz Magnētiskais lauks IEC 61000-4-8	3A/m	3A/m	Strāvas frekvences magnētiskajiem laukiem jāatbilst tipiskai komerciālai vai slimnīcas videi.
---	------	------	--

### 3. tabula: Vadlīnijas un ražotāja deklarācija – elektromagnētiskās imunitātes līmenis medicīnas iekārtām un sistēmām, kas NAV dzīvību uzturošas

TMX428 sērija ir paredzēta lietošanai turpmāk norādītajā elektromagnētiskajā vidē. Klientam vai TMX428 sērijas lietotājam jānodrošina, lai to izmantotu šādā vidē.

Imunitātes tests	IEC 60601 testa līmenis	Atbilstība Līmenis	Elektromagnētiskā vide - Vadlīnijas
Vadīta RF IEC 61000-4-6  Izstarotā RF IEC 61000-4-3	3 Srm 150 kHz līdz 80 MHz  3 V/m 80 MHz līdz 2,5 GHz	(V1)=3 Vrms (3 V, 6 V pie ISM + amatieru frekvences)  (E1)=3 V/m (3 V/m pie 80 - 2700 MHz, AM modulācija 9-28 V/m, 385 - 6000 MHz, FM vai digitāla modulācija)	Pārnēsājamās un mobilās sakaru iekārtas jānorobežo no TMX428 sērijas ne mazāk kā ar tālāk aprēķinātajiem/uzskaitītajiem attālumiem.  $D=(3,5/V1)(\text{Sqrt } P)$ 150 kHz līdz 80 MHz  $D=(3,5/V1)(\text{Sqrt } P)$ 80 līdz 800 MHz  $D=(7/E1)(\text{Sqrt } P)$ 800 MHz līdz 2,5 GHz  Kur P ir maksimālā jauda vatoss un D ir ieteicamais attālums metros.  Stacionāro raidītāju lauka intensitātei, kas noteikta, veicot elektromagnētisko apsekojumu, jābūt mazākai par atbilstības līmeņiem (V1 un E1).  Traucējumi var rasties tādu iekārtu tuvumā, kurās ir raidītājs.
Korpusa pieslēgvietas izturība pret tuvumā esošiem magnētiskajiem laukiem IEC 60601-1-2:2014+A1:2020 4.1. izd.	134,2 kHz  13,56 MHz	Pulsa modulācija 2,1 kHz, 65* A/m  Pulsa modulācija 50 kHz, 7,5* A/m	Nesēju modulē, izmantojot 50 % noslodzes cikla kvadrātviļņu signālu. *r.m.s, pirms tiek pielietota modulācija.

### 4. tabula. Ieteicamie attālumi starp pārnēsājamām un mobilajām radiofrekvenču sakaru iekārtām un TMX428 sērijas ME iekārtām un ME sistēmām, kas NAV dzīvību uzturošas.

TMX428 sērija ir paredzēta lietošanai elektromagnētiskajā vidē, kurā izstarotie traucējumi tiek kontrolēti. TMX428 sērijas klients vai lietotājs var palīdzēt novērst elektromagnētiskos traucējumus, saglabājot minimālo attālumu starp pārnēsājamām un mobilajām radiofrekvenču sakaru iekārtām un TMX428 sēriju, kā ieteikts turpmāk, ņemot vērā sakaru iekārtu maksimālo izejas jaudu.

<b>Maksimālā izejas jauda (Vati)</b>	<b>Attālums (m) 150 kHz līdz 80 MHz <math>D=(3,5/\sqrt{P})</math> (Sqrt P)</b>	<b>Attālums (m) 80 līdz 800 MHz <math>D=(3,5/\sqrt{E1})</math> (Sqrt P)</b>	<b>Attālums (m) 800 MHz līdz 2,5 GHz <math>D=(7/\sqrt{E1})</math> (Sqrt P)</b>
0,01	0,11667	0,11667	0,23333
0,1	0,36894	0,36894	0,73785
1	1,1667	1,1667	2,3333
10	3,6894	3,6894	7,3785
100	11,667	11,667	23,333

## Ražotāja atbildība

Full-Vision Inc. ir atbildīga par tredbāna drošības, uzticamības un veikspējas ietekmi tikai tad, ja ir izpildīti šādi nosacījumi:

- Montāžas darbības, paplašināšanas, atkārtotas regulēšanas, pārveidošanas vai remonta darbus veic pilnvarots personāls.
- Attiecīgās telpas elektroinstalācija atbilst attiecīgo vietējo, valsts un citu valdības noteikumu prasībām.
- Iekārta tiek lietota saskaņā ar lietošanas instrukciju.

## Klienta atbildība

Klients ir atbildīgs par atbilstošu rakstāmgaldū, krēslu, elektrisko kontaktligzdu, tīkla savienojumu, analogo tālruņa līniju un šajā rokasgrāmatā aprakstīto sistēmas komponentu izvietojumu atbilstoši visiem vietējiem un valsts noteikumiem.

Klients ir pilnībā atbildīgs par visu **TMX428** un **TMX428CP** lietotāju apmācību, instruktažu, uzraudzību un drošību, kā arī par to lietošanu atbilstoši ražotāja paredzētajam. Šī ierīce ir paredzēta izmantošanai kā kustību ierīce, lai atvieglotu sirdsdarbības vai VO<sub>2</sub> medicīnisko novērtēšanu.

- Pirms **TMX428** un **TMX428CP** lietošanas izlasiet šo operatora rokasgrāmatu.
- Palīdziet pacientam pārtraukt aktivitāti neparastas vai neparedzētas tredbāna darbības gadījumā.
- Ja tredbāns nereaģē pareizi, apstādiniet to, palīdziet pacientam nokāpt no skrejceļņa, atvienojiet tredbāna barošanas avotu un pirms mēģinājuma atkārtoti iedarbināt tredbānu sazinieties ar rūpnīcas pilnvaroto servisa speciālistu.
- Nekad neļaujiet bērniem vai mājdzīvniekiem atrasties iekārtas tuvumā bez kvalificētas pieaugušo uzraudzības.
- Pirms testa vai treniņa sākšanas noskaidrojiet apturēšanas un/vai avārijas apturēšanas vadības ierīču atrašanās vietu un to darbības īpatnības.
- **TMX428** un **TMX428CP** darbības laikā pacientam vienmēr uz rokas ir jāvalkā pacienta drošības apturēšanas aproce ar vilkšanas auklu.



- Ja pacients nokrīt un pacienta drošības aproces aukla neatvienojas, tredbāna apturēšanai lietojiet avārijas apturēšanas pogu uz tredbāna, jo ar to tiek atslēgts motors un tredbāns darbojas tukšgaitā, kamēr apstājas.
- ŠO IERĪCI NAV paredzēts lietot personām ar ierobežotām fiziskajām, maņu vai garīgajām spējām vai personām ar nepietiekamu pieredzi un zināšanām, ja vien par viņu drošību atbildīgā persona nav nodrošinājusi uzraudzību vai norādījumus par iekārtas lietošanu.

- Pārbaudiet, vai pacients un operators saprot, kā apturēt ierīci darbības traucējumu vai avārijas gadījumā.
- Veicot vingrinājumus uz šī tredbāna, pacients nedrīkst valkāt neilona materiālu, lai izvairītos no elektrostatiskās izlādes rašanās.
- Nekad nemēģiniet novilkt kādu apģērba gabalu, kamēr atrodaties uz skrejceļiņa, kas darbojas.
- Visām personām, kas atrodas uz tredbāna un tā tuvumā, jāvalkā slēgti aizsargapavi. Apavu auklām ir jābūt cieši sasietām, un tās nedrīkst nokarāties tā, lai radītu pakļūšanas vai aizķeršanās risku. Sandales, pludmales čības, čības un tamlīdzīgi apavi netiek uzskatīti par slēgtiem aizsargapaviem.
- Staigājiet pa skrejceļiņa centru. Saskare ar sānu margu un kustīgo skrejceļiņu var izraisīt traumu.
- Novietojiet tredbānu uz cietas, līdzenas un neaizsprostotas virsmas. Skatiet šīs rokasgrāmatas 5. nodaļu.
- Pirms lietošanas pārbaudiet, vai ieejas strāvas vada savienojums un atrašanās vieta nav bīstami piespiešanas punkti.
- Pārbaudiet ievades sakaru kabeļa savienojumu (ja tāds ir), vai tas ir pareizi savienots ar visām iekārtām.
- Lai izvairītos no pakļūšanas riska, nodrošiniet, ka visi vadi ir vērsti prom no pacienta.
- Nekad nemēģiniet noņemt motora paneļa pārsegu vai veikt elektrības remontdarbus paši. Remontu drīkst veikt tikai rūpnīcas pilnvarots remontdarbu veicējs.
- Veicot tredbāna apkopi, pārbaudi vai tīrīšanu, vienmēr atvienojiet **TMX428** un **TMX428CP** no tīkla.
- Regulāri pārbaudiet tredbānu, lai noskaidrotu, vai detaļas nav kļuvušas vaļīgas.
- Pārbaudiet margas un pārliecinieties, vai tās pienācīgi atbalsta pacientu.
- Pirms pacienta testa sākšanas vienmēr iedarbiniet skrejceļiņu lēnākajā ātrumā.
- Pirms apstāšanās vienmēr palēniniet skrejceļiņa kustību līdz minimālajam ātrumam.
- Sargājiet rokas, kājas un apģērbu no kustīgām daļām.
- Pirms darbības pārliecinieties, ka pacelšanas mehānisma tuvumā neviens neatrodas. Nekad nenovietojiet nevienu ķermeņa daļu zem jebkuras darbojošās tredbāna daļas.
- Nekad nemetiet un neievietojiet nekādās atverēs priekšmetus.
- **TMX428** un **TMX428CP** darbības laikā nekad nelieciet drēbes, savienojuma vadus vai citu aprīkojumu pāri sānu margām un nenometiet priekšmetus uz tredbāna skrejceļiņa.
- Nepieļaujiet, ka uz aprīkojuma uzkrājas mitrums vai eļļas, jo tie rada slīdēšanas risku.

## Informācija par izstrādājumu un iepakojumu

Šajā sadaļā aprakstīta ierīcei un tās iepakojumam izmantotu etiķešu atrašanās vieta.









Tajā aprakstīti arī etiķetēs izmantotie simboli.



## Simboli



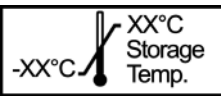

Uz ierīces vai tās iepakojuma var būt attēloti tālāk norādītie simboli. Iepazīšanās ar šiem simboliem palīdz droši lietot un utilizēt aprīkojumu. Ja aprīkojuma simboli nav attēloti, skatiet oriģināliekārtu ražotāju (OEM) rokasgrāmatas.

Simbolus izmanto, lai izteiktu aizrādījumus, brīdinājumus, aizliegumus, obligātas darbības vai informāciju. Jebkuri bīstamības simboli uz ierīces vai iepakojuma ar krāsainiem marķējumiem norāda, ka pastāv noteikta bīstamība, un tiem ir brīdinājuma raksturs. Visi melnbaltie bīstamības simboli uz ierīces vai iepakojuma norāda uz iespējamu apdraudējumu, un tiem ir nopietna brīdinājuma raksturs.

## Simbolu skaidrojošā vārdnīca

Simbols	Apraksts/definīcija
	<b>Kataloga vai pasūtāmās daļas numurs</b> Norāda ražotāja kataloga vai daļas numuru.
 <b>ABC123</b>	<b>Kataloga vai pasūtāmās daļas numurs</b> Norāda ražotāja kataloga vai daļas numuru.
 <b>ABC123</b>	<b>Sērijas numurs</b> Norāda ražotāja sērijas numuru.
<b>MANUFACTURED BY:</b>  YYYY-MM-DD	<b>Ražotāja nosaukums, adrese un ražošanas (Gads-Mēnesis-Datums)</b> Norāda šīs ierīces ražotāja nosaukumu un adresi.
	<b>UZMANĪBU!</b>  SKATIET PIEVIENOTOS DOKUMENTUS. Ar šo ierīci var būt saistīti īpaši brīdinājumi vai piesardzības pasākumi, kas var nebūt norādīti uz etiķetes.  Lai iegūtu vairāk informācijas par šīs ierīces drošu lietošanu, skatiet pievienoto dokumentāciju.
	<b>UZMANĪBU!</b>  ELEKTRISKĀS STRĀVAS TRIECIENS — norāda uz bīstamu enerģijas ķēžu vai elektriskās strāvas trieciena risku.  Lai samazinātu elektriskās strāvas trieciena risku, neatveriet šo korpusu. Uzticiet apkalpes veikšanu kvalificētam personālam.
	Ir obligāti jāizlasa īpašnieka rokasgrāmata.
	Pacēluma slīpuma/nolaišanas pielāgošana (tikai TMX428CP).
	Skrejceļņa ātruma pielāgošana (tikai TMX428CP).
	<b>Darba temperatūras ierobežojums</b> Norāda ierīces maksimālo darba temperatūru.
	<b>Uzglabāšanas temperatūras ierobežojumi</b> Norāda augstāko un zemāko temperatūras ierobežojumu šī iepakojuma pārvadāšanai un apstrādei.

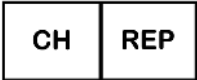
Simbols	Apraksts/definīcija
	<p><b>Mitruma ierobežojumi</b></p> <p>Norāda augstāko un zemāko nekondensējošā mitruma ierobežojumu transportēšanai, šī iepakojuma apstrādei un ierīces ekspluatācijai.</p>
	<p>Šī iekārta atbilst ES EEIA marķējuma prasībām par elektrisko un elektronisko iekārtu atkritumu pareizu iznīcināšanu saskaņā ar Eiropas direktīvu. Šī direktīva paredz nolietoto elektrisko vai elektronisko iekārtu dalītu savākšanu un reģenerāciju vai atkārtotu izmantošanu pēc EEI lietošanas laika beigām.</p> <p>TRACKMASTER® nedrīkst izmest kopā ar nešķirotiem sadzīves atkritumiem. Elektriskie vai elektroniskie komponenti ir jāsavāc atsevišķi un jāiznīcina saskaņā ar vietējām prasībām un noteikumiem. EEI programma samazina jebkādu iespējamo ietekmi uz vidi un lietotāju veselību, novēršot iespējamo bīstamo vielu klātbūtni atkritumu plūsmā. Klientiem ir jāsaņem informācija par vietējām varas iestādēm vai TRACKMASTER® izplatītāju, lai saņemtu norādījumus par šīs direktīvas ievērošanu.</p>
	<p><b>Uzglabāt sausumā</b></p> <p>Norāda, ka konteiners ir jāuzglabā tādā vietā, kas aizsargāta no lietus un citiem mitruma avotiem.</p>
	<p><b>CE marķējums</b></p> <p>Norāda, ka ierīce vai izstrādājums atbilst piemērojamajām ES (Eiropas Savienības) direktīvām.</p>
	<p><b>Elektriskās testēšanas laboratorijas</b></p> <p>Norāda, ka ierīci vai izstrādājumu ir pārbaudījuši akreditēta trešās puses testēšanas laboratorija un ka tā atbilst piemērojamajiem drošības standartiem pārdošanai un izplatīšanai Ziemeļamerikā.</p> <p>Tradicionālie modeļi un modeļi ar vadības paneli tiek marķēti atsevišķi.</p>
	<p>Aizsargzemējums (zemējums).</p>
	<p>Mainstrāva.</p>
	<p>Šī ierīce ir piemērota "B" tipa piestiprināto detaļu ārējam lietojumam.</p>
	<p>Ierīces unikālā identifikācija ir medicīniskas ierīces unikāls marķējums.</p>

Simbols	Apraksts/definīcija
	Ievērojiet lietošanas instrukcijas!
	Medicīniska ierīce.
	Pilnvarotais pārstāvis Eiropas Savienībā (tikai regulatīvie jautājumi).
	Pilnvarotais pārstāvis Šveicē
	Atbildīgā persona Apvienotajā Karalistē
	Importētājs: norāda struktūru, kas vietēji importē medicīnisko ierīci.

### Etīķešu atrašanās vietas

Šajā sadaļā ir norādītas etiķetes un to atrašanās vietas uz izstrādājuma un iepakojuma.

#### TMX428 un TMX428CP

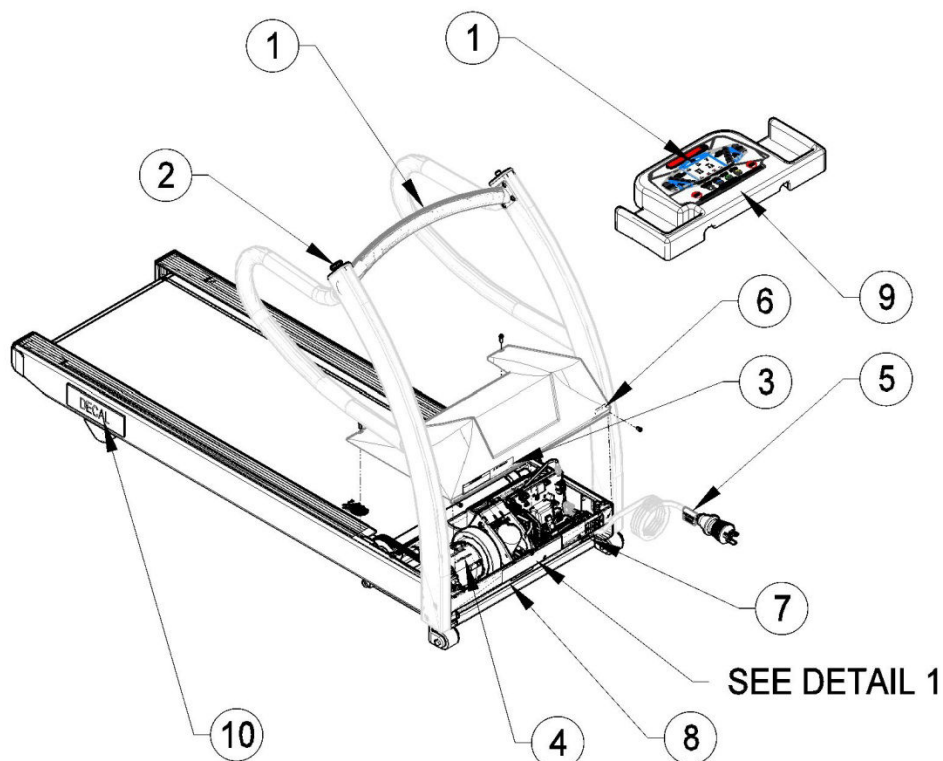

**TMX428 un TMX428CP transportēšana**

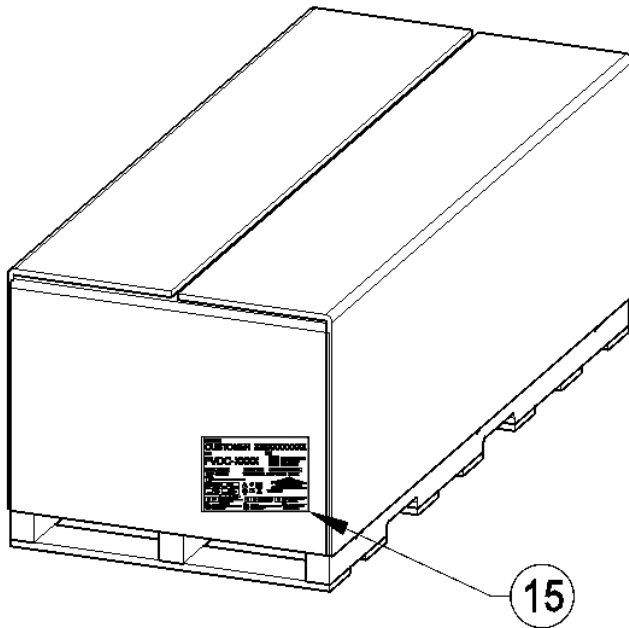



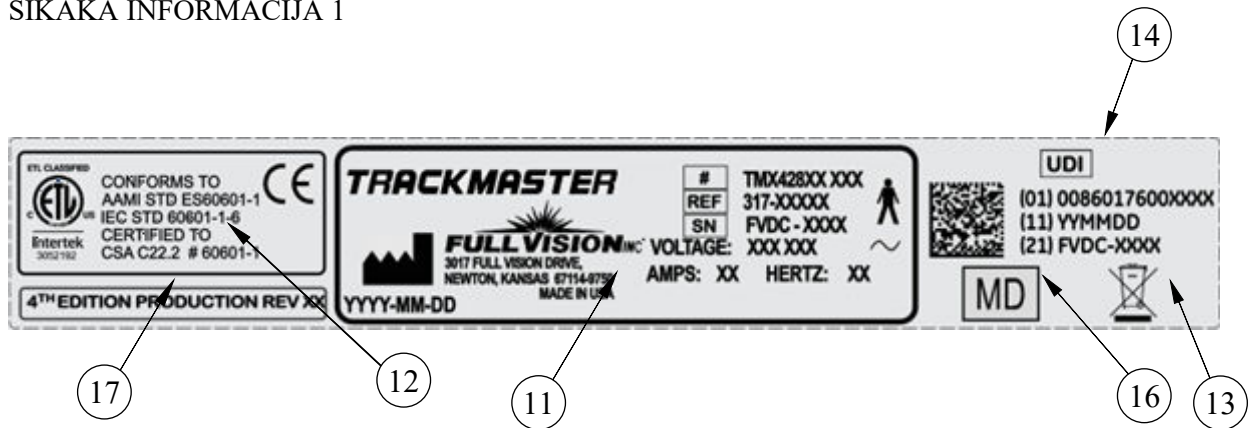



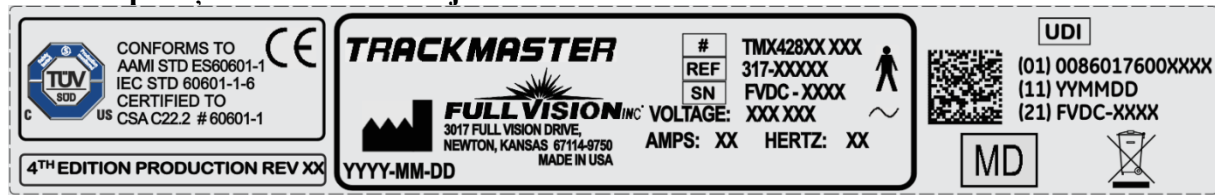



**SĪKĀKA INFORMĀCIJA 1**

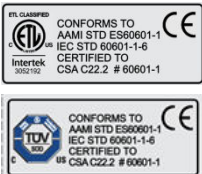

**Vadības paneļa alternatīvā versija**

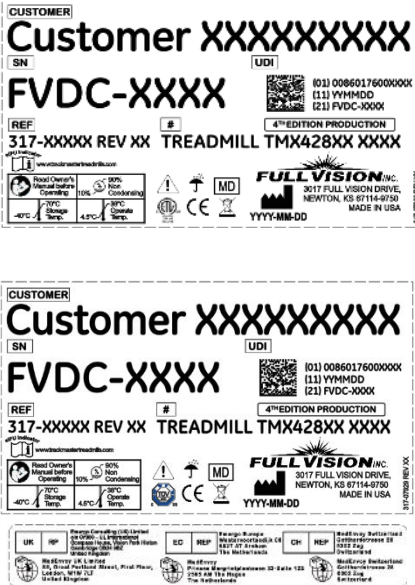

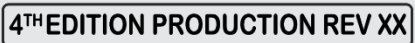
Vienums	Marķējums	Atrašanās vieta	Apraksts
1		TMX428 uz centrālās margas TMX428CP centrālā konsole	Norāda īpašnieka rokasgrāmatas lasīšanu
2		Uz labās puses vai kreisās puses margu gala vāciņa	Norāda uz ārkārtas apturēšanas (E-Stop) funkciju
3		Ierīces priekšpuse uz pārsega	Norāda brīdinājumu Elektriskās strāvas trieciena risks
4		Par motoru	Norāda brīdinājumu Elektriskās strāvas trieciena risks
5		Par barošanas vadu	Norāda līdzstrāvas Hi-Pot brīdinājumu
6		Ierīces priekšpuse uz pārsega	Norāda galveno barošanas slēdzi.
7		Ierīces priekšpuse	Norāda Power Off (atslēgšana no elektrotīkla) un Power On (pieslēgšana elektrotīklam)
8		Ierīces priekšpuse	Norāda RS232 un USB savienojuma punkta atrašanās vietu.
9		TMX428CP vadības paneļa priekšpuse.	Norāda brīdinājumu – Traumas risks –Turiet bērņus, kas jaunāki par 13 gadiem, prom no ierīces.
10	Klienta uzlīme	Uz sānu kanāla labajā un kreisajā pozīcijā virs aizmugurējās pēdas.	Norāda klienta LOGO
11		Ierīces priekšpuse	Norāda izstrādājuma modeli

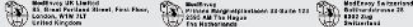
12	 <p>CONFORMS TO AAMI STD ES60601-1 IEC STD 60601-1-6 CERTIFIED TO Intertek 3052192</p> <p>CONFORMS TO AAMI STD ES60601-1 IEC STD 60601-1-6 CERTIFIED TO TÜV SÜD # CSA C22.2 # 60601-1</p>	Ierīces priekšpuse	Norāda uzskaites standartus
13		Ierīces priekšpuse	Satur Eiropas Savienības utilizācijas prasības
14	 <p>UDI (01) 00860176000637 (11) 20220504 (21) FVDC-XXXX</p>	Ierīces priekšpuse uz motora paneļa un uz transportēšanas etiķetes.	<b>Norāda ierīces unikālo identifikatoru:</b> <ul style="list-style-type: none"> <li>• (01) GTIN numurs</li> <li>• (11) Izgatavošanas datums</li> <li>• (21) Sērijas numurs</li> </ul>
15	 <p>CUSTOMER <b>Customer XXXXXXXXXX</b> SN [ ] UDI [ ] <b>FVDC-XXXX</b> (01) 0086017600000K (11) YMMDD (21) FVDC-XXXX REF 317-XXXXX REV XX # 4<sup>TH</sup> EDITION PRODUCTION TREADMILL TMX428XX XXXX www.trackmaster.com FULL VISION, INC. 3017 FULL VISION DRIVE, NEWTON, KS 67114-8750 MADE IN USA YMM-DD</p> <p>CUSTOMER <b>Customer XXXXXXXXXX</b> SN [ ] UDI [ ] <b>FVDC-XXXX</b> (01) 0086017600000K (11) YMMDD (21) FVDC-XXXX REF 317-XXXXX REV XX # 4<sup>TH</sup> EDITION PRODUCTION TREADMILL TMX428XX XXXX www.trackmaster.com FULL VISION, INC. 3017 FULL VISION DRIVE, NEWTON, KS 67114-8750 MADE IN USA YMM-DD</p> <p>UK REP: Energy Consulting UK Limited, 11, Wood Pickett Street, Fowl Phos, London, W1M 2LJ, United Kingdom EC REP: Energy Europe, Westendorpsdijk 66, 6627 ZG Arnhem, The Netherlands CH REP: MedEnergy Switzerland, Balthasarstrasse 18, 8002 Zug, Switzerland</p>	Uz transportēšanas konteineru.	<b>Norāda šādu informāciju par transportēšanu:</b> <ul style="list-style-type: none"> <li>• Klients</li> <li>• Modeļa numurs</li> <li>• Pārskatītais izdevums</li> <li>• Sērijas numurs</li> <li>• Uzglabāšanas apstākļi</li> <li>• Atbilstība normatīvajiem aktiem</li> <li>• Izcelsmes valsts</li> <li>• Pārstāvja informācija</li> <li>• Importētāja informācija</li> <li>• eIFU tīmekļa vietnes piekļuve</li> </ul>
16		Ierīces priekšpuse	Norāda medicīnisko ierīci
17		Ierīces priekšpuse	Norāda uz 4. laidiena ražojumu un pašreizējo pārskatīšanas kontroli.
18		Ierīces priekšpuse	Norāda saimniecisko operatoru
19		Ierīces priekšpuse	Norāda importētāju

## Informācija par sērijas uzlīmi

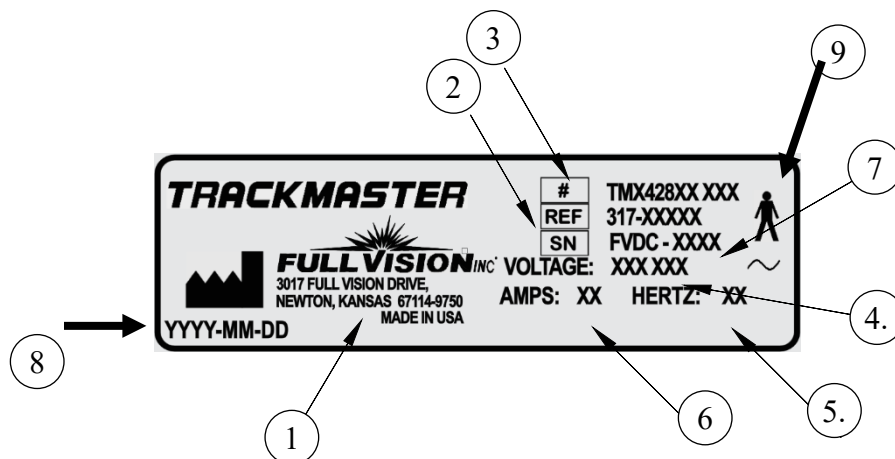

### Sērijas uzlīmes formāts

Vienums	Nosaukums	Apraksts
1	Ražotājs	Full Vision, Inc.
2	Modeļa numurs	Norāda tredbāna modeli
3	Daļas numurs	Ražotāja daļas numurs
4.	Spriegums	Norāda tredbāna darba spriegumu
5.	Hercs	Norāda tredbāna elektrisko hercu
6	Ampēri	Norāda tredbāna strāvas stiprumu
7	Sērijas numurs	Ražotāja piešķirtais sērijas numurs
8	Ražotājs Datums	Ražotāja datuma kods
9	B tipa aprīkojums	Ierīce ir piemērota "B" tipa piestiprināto detaļu ārējam lietojumam

### Servisa informācija

Šajā sadaļā sniegta informācija par sistēmas apkopi un servisu. Izlasiet šo informāciju pirms servisa pieprasīšanas no Full Vision vai tā pilnvarotajiem pārstāvjiem.

#### Servisa prasības

Ja atbildīgā persona, slimnīca vai iestāde, kas izmanto šo ierīci, nav ieviesusi apmierinošu apkopes grafiku, tas var izraisīt iekārtas atteici un iespējamus drošības apdraudējumus. Regulāra apkope ir būtiska neatkarīgi no izmantošanas, lai nodrošinātu, ka nepieciešamības gadījumā šīs sistēmas komponentes vienmēr ir darba kārtībā.

#### Garantijas informācija

Šo ierīci uzskata par Full Vision piegādātu iekārtu. Ierīces apkope jāveic tikai pilnvarotam servisa personālam. Jebkādi mēģinājumi bez pilnvarojuma remontēt iekārtu, uz kuru attiecas garantija, padara garantiju par spēkā neesošu. Lietotājs ir atbildīgs par to, lai Full Vision vai vienam no tā pilnvarotajiem pārstāvjiem tiktu paziņots par servisa nepieciešamību.

## Rokasgrāmatas informācija

Šajā sadaļā sniegta informācija par šīs rokasgrāmatas pareizu lietošanu. Vienmēr turiet šo rokasgrāmatu pie iekārtas un periodiski pārskatiet to.

### Rokasgrāmatas nolūks

Šajā rokasgrāmatā sniegta informācija, kas nepieciešama šīs iekārtas konfigurēšanai un drošai darbībai atbilstoši tās funkcijai un paredzētajam pielietojumam. Šī rokasgrāmata ir paredzēta kā papildinoša informācija un tā neaizvieto rūpīgu apmācību par izstrādājumu. Vienmēr turiet šo rokasgrāmatu pie iekārtas. Papildu rokasgrāmatas var pasūtīt, sazinoties ar Full Vision. Tehnisko informāciju, kas saistīta ar iekārtas apkopi un remontu, skatiet servisa rokasgrāmatā.

## Saistītie dokumenti

Šajā rokasgrāmatā ir atsauces uz tālāk minētajiem dokumentiem, un tajos ir sniegta papildu informācija, kas var būt noderīga šī izstrādājuma uzstādīšanai, konfigurēšanai, uzturēšanai un lietošanai.

Daļas numurs	Amats
317-160-406	TMX428 TMX58 Servisa rokasgrāmata

## Apmācība

Šī rokasgrāmata ir paredzēta kā papildinoša informācija un tā neaizvieto rūpīgu apmācību par izstrādājumu. Ja neesat apmācīts par šīs sistēmas lietošanu, sazinieties ar savu TRACKMASTER® izplatītāju, lai noskaidrotu informāciju par apmācības iespējām.

Ja jums ir nepieciešama papildu palīdzība, zvaniet TRACKMASTER® apkopes dienesta komandai pa tālruni (316) 283 3344.

# Specifikācijas

## Virziena orientācija

Atsauces uz kreiso, labo, priekšējo un aiz mugurējo pusi paredz, ka jūs stāvat uz tredbāna (TMX428) ar skatu uz vadības pulti (TMX428CP). Visas turpmāk uzskaitītās daļas tiek uzskatītas par pacienta lietojamām daļām, ja vien nav norādīts citādi.

Būtiskais sniegums: normālos barošanas apstākļos tredbāns turpina nodrošināt paredzēto darbību iestatītajā ātrumā un iestatītajā pacēlumā. Tas ir spēkā, ja vien resursierīce, vadības panelis nedod izmaiņu komandu vai lietotājs to nepārtrauc, izmantojot avārijas apturēšanas pogu vai aproces slēdzi.

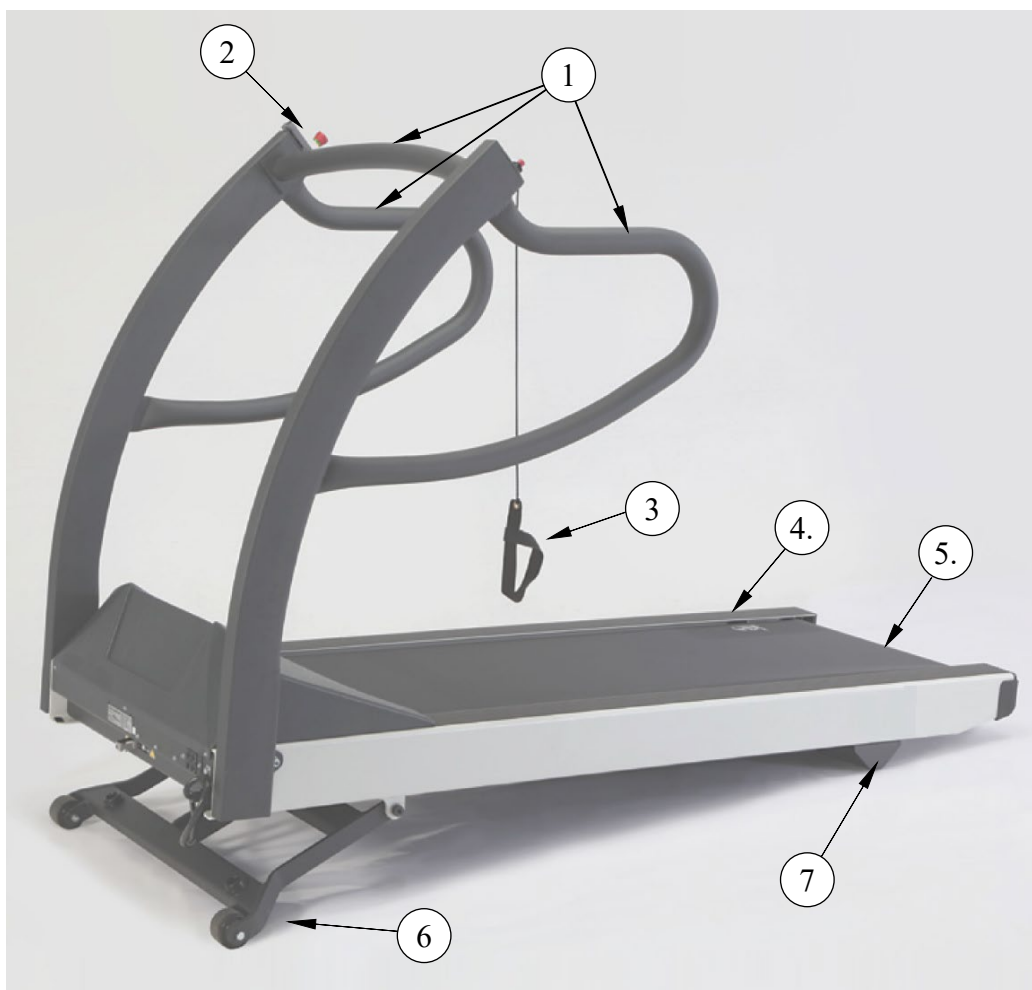

Vienums	Apraksts
1	Pacienta satveršanas margas
2	Avārijas apturēšanas poga
3	Pacienta drošības aproce - Aproce vai magnētiska sprādze
4	Sānu margas
5	Skrejceliņš

6	Pacēluma virzīšanas mehānisms (nepielietotā daļa)
7	Aizmugurējā kāja (nepielietotā daļa)

### Drošības sistēmas

- Divi salīdzinošie ātruma sensori
- Automātiska izslēgšanās pametot
- Automātiska izslēgšanās pie sakaru zuduma
- Manuālā pagrieziena bloķēšanas avārijas apturēšanas poga
- Manuāla pacienta drošības aprobe
- Bremzēšanas sistēma drošai pacienta pārvietošanai
- Ugunsdrošības klases motora pārsega korpus



TMX428CP programmējamā vadība

### Tredbāns

- Pacienta svara celtspēja 227 kg (500 mārciņas)
- Visa tērauda konstrukcija ar pulverkrāsas apdari
- Tredbāna tīrais svars: 193 kg (425 mārciņas)

### Piedziņas sistēma

- Lieljaudas 4-pīķa zs. bezsuku, līdzstrāvas servo motors
- 110–120 V maiņstrāvas, 1 fāze, 60 Hz, 20 ampēru strāvas padeve (standarta)
- 200–240 V maiņstrāvas, 1 fāze, 50–60 Hz, 15 ampēru strāvas padeve (pēc izvēles)
- 220 V maiņstrāvas, dalīta fāze, 50–60 Hz, 15 ampēru strāvas padeve (izvēles ASV konfigurācija)

### Ātruma diapazons

- 0,2 līdz 24,0 km/h (0,1 līdz 15,0 jūdzes stundā), paškalibrējošs un pielāgojams ar 0,1 km/h soli.

**PIEZĪME. 220 VAC maksimālais ātrums (15,0 jūdzes stundā / 24,0 km/h) samazināsies pie zemāka sprieguma (210 VAC vai mazāks).**

### Slīpuma diapazons

- 0 līdz 25 %, 0,5 % pieaugošu kustību, paškalibrējošs.

### Kustīgā virsma

- 56 cm x 160 cm 22 collas x 63 collas
- MasterTrack® skrejceļiņa izsekošanas sistēma
- Polsterētais skrejceļiņš amortizē pēdu triecienus
- Pašēllojošs un divpusējs skrejceļiņš
- Pakāpiena augstums (18 cm (7 collas) no grīdas)

### Sakaru porti

- RS232 sievišķais seriālais ports
- USB 1.0 "B" ports

### Grīdas virsmas platība

- 84 cm x 200 cm (33 collas x 78,5 collas) līdzena virsma. (Skatiet Atrāšanās vieta 5. nodaļa)

**Ekspluatācijas un uzglabāšanas apstākļi Rekomendācijas**

- Darbības temperatūras diapazons: 4,5° līdz +38° C (+40° +85° F)
- Uzglabāšanas temperatūras diapazons: -40° līdz +70° C (-40° līdz +158° F)
- Darbības un uzglabāšanas relatīvā mitruma diapazons: 10%–90%, bez kondensācijas
- Augstums: -50 līdz 5 280 pēdas vai aptuveni 15 līdz 1609 metri.

# Jaudas prasības

TMX428 110 V un TMX428CP 110 V ir paredzēti darbam ar speciālu 110-120 VAC 20 ampēru barošanas avotu. TMX428 220 V un TMX428CP 220 V ir paredzēti darbam ar speciālu 220/240 VAC 15 ampēru barošanas avotu. Pārliecinieties, ka tredbāns ir pieslēgts rozetei, kas izskatās tā, kā parādīts šajā attēlā.

Šis izstrādājums ir aprīkots ar trīs vadu zemējuma tipa kontaktdakšu. Kontaktdakšu var ievietot tikai zemējuma tipa kontaktligzdā. Šo drošības funkciju nedrīkst atslēgt. Sazinieties ar kvalificētu elektriķi, ja nevarat ievietot kontaktdakšu kontaktligzdā vai neesat pārliecināts, vai kontaktligzda atbilst vietējiem elektrības noteikumiem. Pirms ierīces pievienošanas ir jāpārbauda, vai polarizētās kontaktligzdas, piemēram NEMA 5-20 un CEE7/7 ir pareizi polarizētas. Nepareiza kontaktligzdas polarizācija var izraisīt iebūvēto elektrisko komponentu bojājumus vai izraisīt elektriskās strāvas triecienu. Lai iekārta atbilstu pieļaujamiem strāvas noplūdes standartiem, kas atbilst standartiem, pēc kuriem tā ir sertificēta, ir nepieciešams pareizs zemējums.



110–120 VAC  
NEMA 5-20R  
Viena fāze



220/240 VAC  
NEMA 6-15R  
Dalīta fāze



230 VAC  
AS/NZS 3112  
(pēc izvēles)



220/240 VAC  
CEE 7/7 EURO  
(pēc izvēles)



250 VAC  
Tips N BRAZIL  
(pēc izvēles)

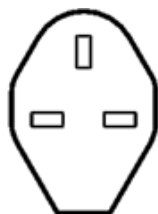

230 VAC  
BS1363  
(pēc izvēles)

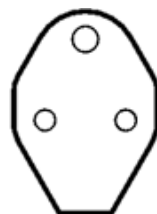

240 VAC  
BS546 3 kontaktu  
(pēc izvēles)

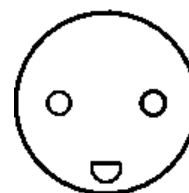

250 VAC  
Tips K DANISH  
(pēc izvēles)



240 VAC  
GB 1002  
(pēc izvēles)

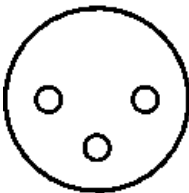

250 V maiņstrāva  
Tips H ISREAL  
(pēc izvēles)



250 VAC  
Tips L ITALY  
(pēc izvēles)

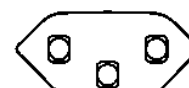

250 VAC  
Tips J SWISS  
(pēc izvēles)

**BRĪDINĀJUMS!**

TRACKMASTER® tredbāniem ir jābūt iezemētiem, lai samazinātu elektriskās strāvas trieciena risku. Ja rodas darbības traucējumi, zemējums nodrošina vismazākās pretestības ceļu elektriskajai strāvai. Nedrīkst izmantot nezemētus savienojumus.

Elektriskajā ķēdē ar šo ierīci nedrīkst izmantot citas iekārtas. Nelietojiet pagarinātājus. Izmantojot kopīgu vai neuzticamu ķēdi, ierīce var arī negaidīti izslēgties, kas var izraisīt pacienta traumas.

Pirms ierīces pievienošanas pārlicinieties, ka galvenais barošanas slēdzis ir izslēgtā stāvoklī. Strāvas pārspriegums var sabojāt tredbāna sarežģīto elektronisko sistēmu.

---

**PIEZĪME.** Strāvas vada maksimālais garums nedrīkst pārsniegt 10 pēdas vai 3,05 metrus. Strāvas vadi nomaiņai ir jāpasūta no izmantojamā aprīkojuma ražotāja.

---

**BRĪDINĀJUMS!**

Jānovērš šī aprīkojuma izmantošana blakus citam aprīkojumam vai zem/virs tā, jo tas var izraisīt darbības traucējumus. Ja šāda izmantošana ir nepieciešama, šis un otrs aprīkojums ir jānovēro, lai pārlicinātos, vai tie darbojas normāli.

---

**BRĪDINĀJUMS!**

Izmantojiet tikai aprīkojuma ražotāja nodrošinātos piederumus, devējus un kabelus. Ja iepriekš norādītajiem komponentiem kā alternatīva tiek izmantoti nenodrošināti piederumi, tas var izraisīt aprīkojumam elektromagnētisko izmešu pieaugumu vai elektromagnētiskās imunitātes samazināšanos, kā rezultāts var būt nepareiza darbība.

---

# Hi-Pot testa instrukcijas

Šo testu drīkst veikt tikai kvalificēts elektriķis.

Jūsu TRACKMASTER® tredbāns ir Hi-Pot testēts rūpnīcā tieši pirms nosūtīšanas un atzīts par atbilstošu specifikācijām. Tomēr dažās iestādēs pirms tredbāna nodošanas ekspluatācijā tiek pieprasīta Hi Pot testa verifikācija. Lai novērstu neatgriezeniskus TRACKMASTER® elektroniskās vadības sistēmas bojājumus, ir jāievēro tālāk minētie norādījumi. Ja neievērosiet šos norādījumus, garantija tiks anulēta.

**NEKAD NEIZMANTOJIET MAIŅSTRĀVAS HI-POT TESTERI ŠIM TREDBĀNAM!**  
Izmantojot maiņstrāvas Hi-Pot testeri, tiks neatgriezeniski bojāta līdzstrāvas motora kontroliera plate, padarot tredbānu nederīgu.

Hi-Pot testa instrukcijas tredbāniem

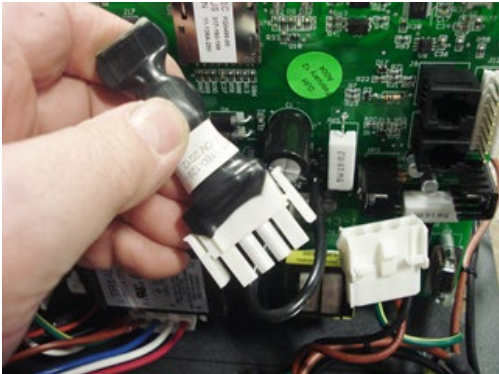
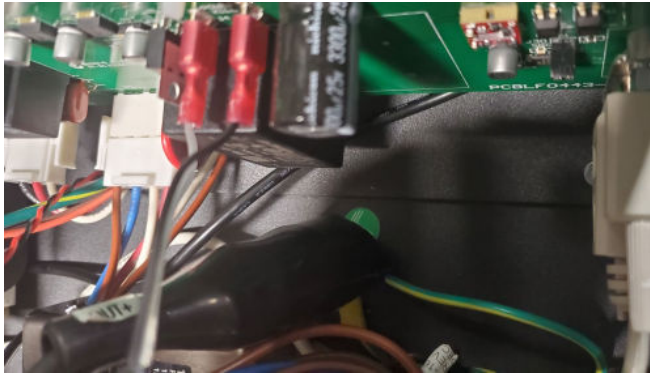
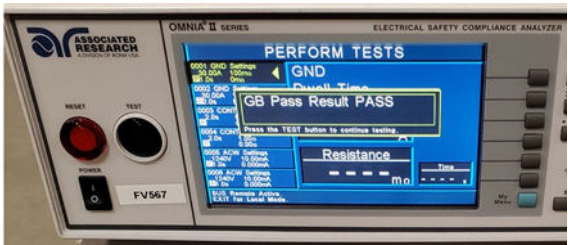
	
<p>1. Atvienojiet pārsprieguma slāpētāju no galvenās vadu instalācijas.</p>	<p>2. Piestipriniet līdzstrāvas Hi-Pot testera zemējuma spaili pie zināmas šasijas zemējuma uz tredbāna.</p>
	<p>3. 110 V modeļiem: testēšana pie 1,75 KV līdzstrāvas 60 sekundes. Tas atbilst 1240 V maiņstrāvas spriegumam.</p> <p>4. 220 V modeļiem: testēšana pie 2,10 KV līdzstrāvas 60 sekundes. Tas atbilst 1488 V maiņstrāvas spriegumam.</p> <p>Testētājam jāreģistrē PASS par jebkuru no testiem.</p>

# Izpakošana, uzstādīšana un montāža

TRACKMASTER® tredbāni tiek piegādāti pilnībā samontēti un iepakoti nolaistā stāvoklī. Tie ir izstrādāti tā, lai varētu iziet cauri standarta 36" durvju atvēršanai, kura izmērs ir vismaz 35½". Vairumā gadījumu, ja durvis nav iespējams pilnībā atvērt paralēli durvju ailai, būs nepieciešams izņemt durvis no ailas. Pēc tam, kad esat izpakojis tredbānu un piestiprinājis margu komplektu pie rāmja, pārvietojiet tredbānu uz vēlamo atrašanās vietu, stumjot to uz priekšējiem riteņiem.

## Drošas apiešanās vadlīnijas

- Nemēģiniet pārvietot tredbānu ar rokturiem transportēšanas pozīcijā, jo tādējādi pastāv risks pārgriezt iekšējos vadus. Margas ir pilnībā jānostiprina vertikālā stāvoklī vai ar 3/8-16 skrūvi jānostiprina salocītā stāvoklī. (skatīt izpakošanas instrukcijas turpmāk tekstā)
- Paceliet komplekta galu ērtā augstumā, pacelšanas laikā turiet ceļus saliektus un muguru taisnu.
- Pagrieziet tredbānu vēlamajā virzienā (tredbāns pagriezīsies uz riteņiem) un virzieties uz priekšu.
- Kad esat manevrējis tredbānu tā atrašanās vietā, uzmanīgi nolaidiet komplekta galu uz grīdas.



## **BRĪDINĀJUMS!**

**Tredbāns sver 425 mārciņas. Lai to droši noņemtu no paletes un novietotu telpā, ir nepieciešami 2 cilvēki.**

**Ja pārvietojat tredbānu pa nelīdzenu virsmu, piemēram, bruģi, izmantojiet ritentiņu zem tredbāna priekšpuses, lai novērstu riteņu un pacelšanas mehānisma bojājumus.**

## Izpakošanas instrukcijas

Izpakošanai ieteicamie darbarīki

- Drošības nazis

1. Tredbāns tiek piegādāts kartona kastē ar koka paleti. Pārgrieziet 3 neilona siksnas, kas tur kartona vāku pie koka paletes.
2. Noņemiet kartona kasti, paceļot no viena gala taisni uz augšu, lai atbrīvotu tredbānu.
3. Uzmanīgi izgrieziet rāvējslēdzēju, lai atvērtu aizsargplastmasas maisiņu.
4. Novelciet plastmasas maisiņu uz leju un nolokiet pāri visiem 4 paletes stūriem.

---

**Piezīme. Tas novērsīs plastmasas maisiņa ievilkšanu pacelšanas riteņos, noņemot no koka paletes.**

---

5. Uzmanīgi pārgrieziet neilona siksnu, kas piestiprina tredbānu pie paletes.

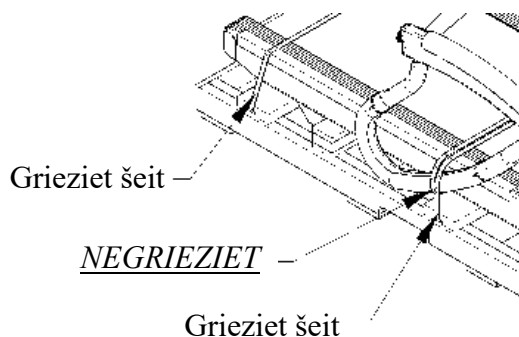

6. **NENOŅEMIET** margu neilona siksnu.

---

**Uzmanību! NENOŅEMIET tredbānu no koka paletes ar autokrāvēju. Tredbāns var noslidēt no autokrāvēja, sabojājot margas un sānu kanālus.**

---

**BRĪDINĀJUMS! Tredbāns sver 425 mārciņas. Lai to droši noņemtu no paletes un novietotu telpā, ir nepieciešami 2 cilvēki.**

7. Noņemiet no koka paletes, paceļot no tredbāna aizmugures un noslidinot no tās pa vienam stūrim.

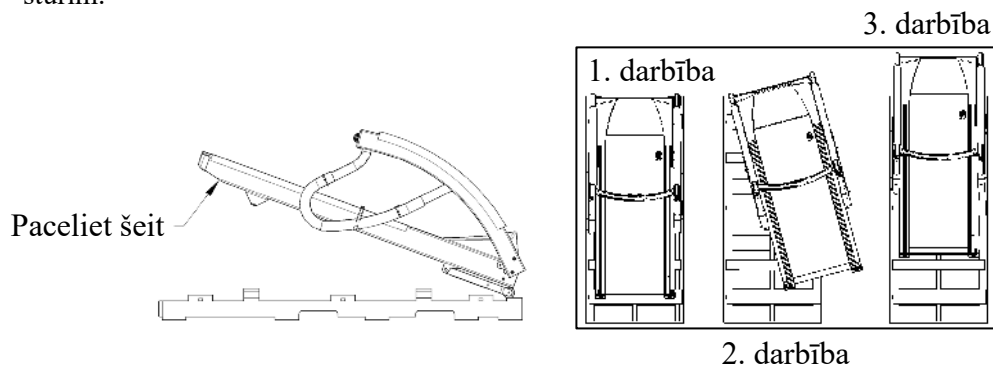

## NOTICE

- When moving leave handrails in folded position secured with nylon strap.
  - **NOTE** ▪ Required minimum clearance of 35 1/2" (902mm) to prevent handrail damage.
- At final installation set-up handrails and remove packaging materials.
  - **NOTE** ▪ Removing packaging materials with sharp objects may cause cosmetic damage to treadmill.

8. Pārvietojot vai pārceļot tredbānu, izmantojiet mēbeļu ratiņus vai grīdas ratiņus.
9. Novietojiet ratiņus pacēluma šarnīra punktā, lai nodrošinātu tredbāna līdzsvaru.

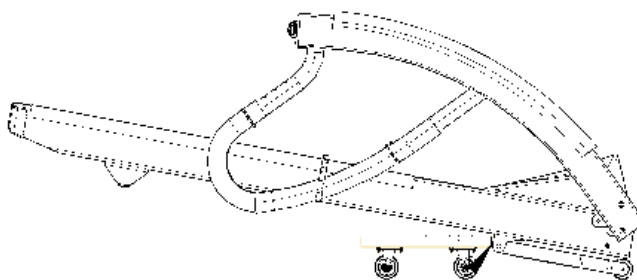

Novietojiet šeit

**PIEZĪME.** Pārvietojoties uz vēlamo mērķa vietu, ceļā var gadīties šaura eja vai durvis. Tredbānu var noliekt uz sāniem, kad margas ir salocītā stāvoklī. Tas nodrošinās vismaz 711 mm (28 collu) atstarpi, lai droši izietu cauri atvērūmam.

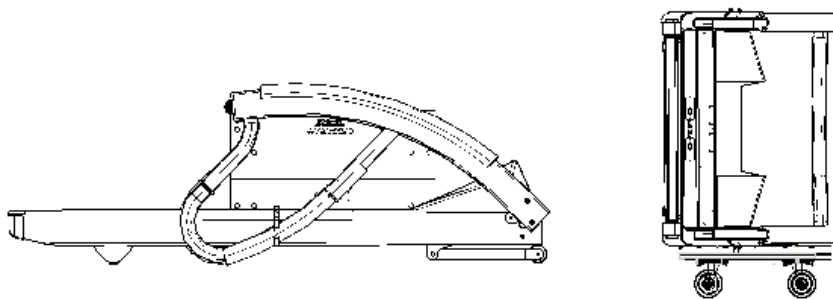

10. Uzmanīgi noņemiet elastīgo plēvi, neilona siksnu un aizsargmateriālu.
11. Nākamā darbība: skatiet sadaļu "Sākotnējās iestatīšanas instrukcija".

### Sākotnējās iestatīšanas instrukcija

Montāžai nepieciešamie instrumenti

- 5/16 sešstūra uzgriežņatslēga (iekļauta komplektācijā)

Tredbānu piegādā ar nenostiprinātām margām, kas novietotas katrā pusē tredbāna rāmim. Margas ieteicams nostiprināt atbilstošā stāvoklī pirms tredbāna noņemšanas no rāmja pamatnes. Tas nodrošina, ka netiek sagriezti vadi, kas stiepjas no margu montāžas vietas līdz motoram.

1. Pagrieziet margu komplektu darba stāvoklī un ievietojiet (2) 3/8-16 bultskrūves un 3/8 bloķēšanas paplāksni katrā pusē, un droši pievelciet.
2. Uzstādiet (2) plastmasas vāciņus katrā pusē, lai iegūtu pabeigtu izskatu. 5-1. attēls

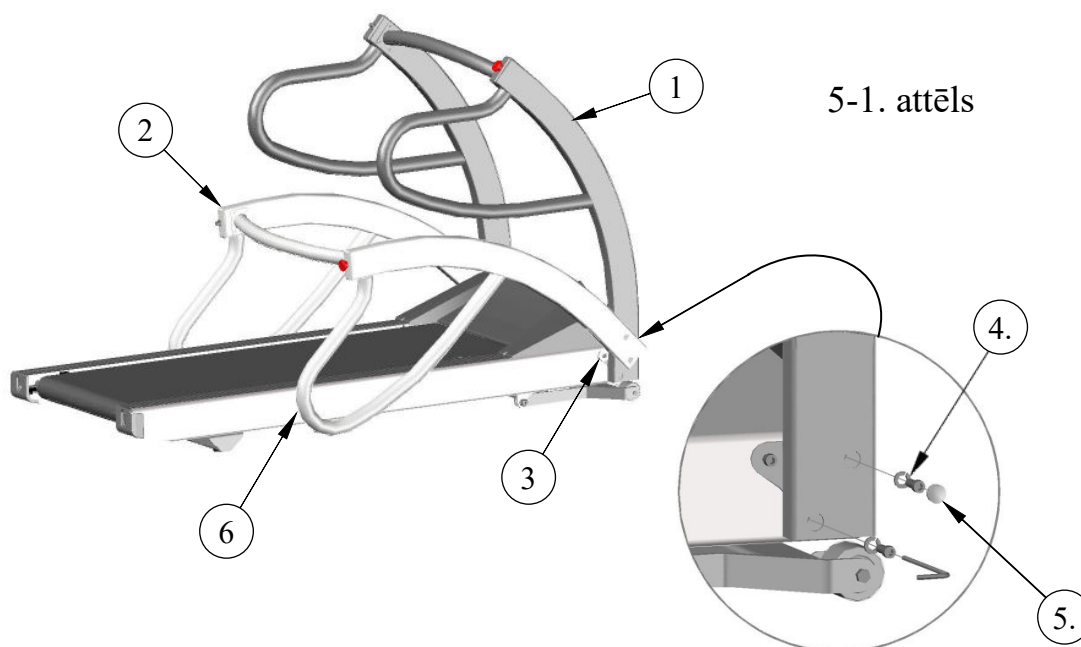

Vienums	Apraksts
1	Darbības pozīcija
2	Transportēšanas pozīcija
3	Grieziena punkts
4	Ievietojiet (2) paplāksnes un skrūves katrā pusē
5	Ievietojiet (2) korķīšus katrā pusē
6	Salokot margas, starp rāmi un margu ievietojiet kartonu, lai novērstu margu bojājumus.

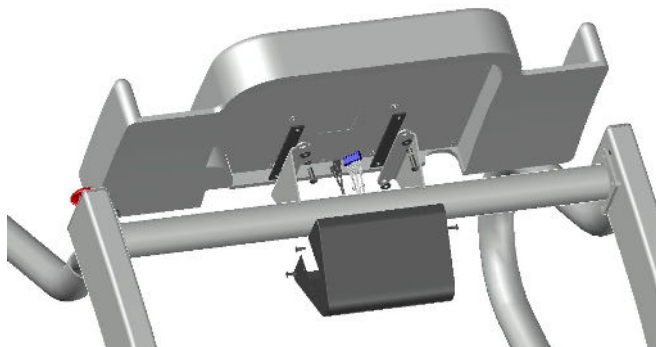
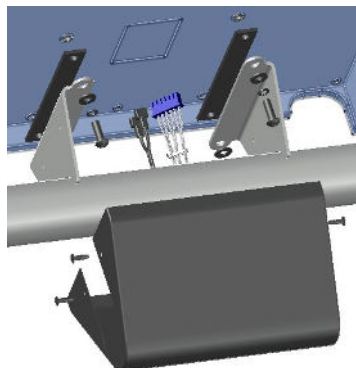
**TMX428CP un TMX58 vadības bloks****5-2. attēls****5-3. attēls**

3. 5-2. attēlā parādītas montāžas sastāvdaļas, kas iekļautas tredbāna piegādē. Komplektācijā ir iekļauts:

- (4) ¼-20 skrūves
- (1) Melns pārsegs
- (4) #10-32 skrūves
- (2) Gumijas izolatori
- (4) Paplāksnes

4. Pievienojiet elektrisko 6 kontaktu savienojumu J8 un ātri atvienojiet BC4 un BC5 LCD ekrāna konsoles aizmugurē no savienotājiem margu šķērsstienos.
5. Piestipriniet konsoli pie konsoles balstiem, izmantojot komplektācijā iekļauto aparatūru 5-3. attēlā parādītajā secībā. Pārliecinieties, ka gumijas spilventiņi ir novietoti starp tērauda montāžas virsmu un konsoles aizmuguri. Vienmērīgi pievelciet skrūves.
6. Novietojiet melno pārsegu un salāgojiet stiprinājuma sānu atveres ar atverēm pārsegā. Piestipriniet pārsegu ar (4) #10-32 skrūvēm.

### Atrašanās vieta

Novietojiet tredbānu uz stingras un līdzenas cietas virsmas, uz kuras nav flīžu javas līniju. Zemāk redzamajā attēlā parādīti minimālie ieteicamie attālumi no tredbāna malām līdz jebkuram šķērslim, lai no tā varētu izkāpt un nodrošināt drošību. Ņemiet vērā, ka operatoram ir jāatrodas pie ārkārtas apturēšanas slēdža (E-Stop).

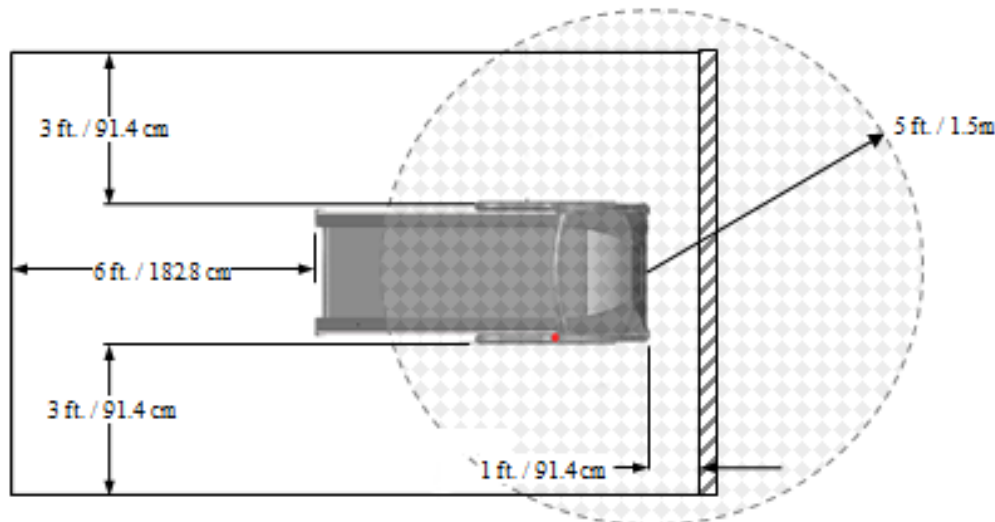

### BRĪDINĀJUMS!

TMX428 un TMX428CP atbilst FCC B klasei attiecībā uz elektromagnētisko starojumu. Nav ieteicams novietot tredbānu tuvāk par 5 pēdām. (1,5 m) attālumā no jutīgām elektroniskām ierīcēm telpā vai blakus telpā. Ja rodas traucējumu problēma, pārvietojiet tredbānu tālāk no jutīgās ierīces vai pārvietojiet abas ierīces uz citu vietu, vai konsultējieties ar EMI speciālistu par to, kā pasargāt telpu no elektromagnētiskā starojuma.

Nenovietojiet to uz bieziem paklājiem vai paklājiem ar garām spalvām. Šāds paklājs var izraisīt nestabilitāti vai statiskās strāvas uzkrāšanos, kā arī paklāja šķiedras var iesprūst skrejceļiņā un sabojāt ierīci.

Nodrošiniet, lai strāvas vadi nešķērsotu satiksmes zonas. Atklāti strāvas vadi var izraisīt kritienu, kā rezultātā var gūt ievainojumus.

Sargājiet to no mitruma avotiem, piemēram, spa vai strūklakām. Mitrums var izraisīt elektroniskās shēmas darbības traucējumus.

### Galīgā iestatīšana – skrejceļiņa izsekošanas sistēmas pielāgošana

**PIEZĪME.** Tā kā uz šo pielāgošanu neattiecas jūsu garantija, ir ļoti svarīgi, lai jūs rūpīgi izlasītu šos norādījumus, pirms turpināt darbu. Nelīdzenas grīdas paātrina skrejceļiņa nobīdi. Šādā situācijā var būt nepieciešama biežāka pielāgošana, lai novērstu skrejceļiņa bojājumus.

MasterTrack® skrejceļiņa izsekošanas sistēma ievērojami samazina nepieciešamību pielāgot tredbāna skrejceļiņu. Tomēr, pirmo reizi darbinot tredbānu, var būt jāpielāgo skrejceļiņa izsekošanas sistēma, lai tā atbilstu jūsu grīdai. Izsekošanas sistēmu var būt jāpielāgo arī tad, ja pārvietojat ierīci uz citu vietu. (skatiet: **Skrejceļiņa izsekošanas sistēmas pielāgošana**)

**Galīgā iestatīšana – skrejceļņa nospriegojuma pielāgošana**

TRACKMASTER® skrejceļņš pirms nosūtīšanas ir iepriekš nospriegots rūpnīcā un darbināts vismaz 4 stundas. Tomēr skrejceļņa nospriegojums var būt jāpielāgo, kad tredbāns tiek darbināts attiecīgajā atrašanās vietā. Vaļīgs skrejceļņš mēdz bremzēties vai ķerties. Ja skrejceļņš ir jānospriego, skatiet regulēšanas procedūru šeit: **Skrejceļņa nospriegojuma pielāgošana**

---

**PIEZĪME.** Nepareiza pielāgošana var izraisīt tredbāna nestabilitāti un pakļūšanas un nokrišanas risku. Tā kā uz šo pielāgošanu neattiecas jūsu garantija, ir svarīgi rūpīgi iepazīties ar šiem norādījumiem, pirms turpināt darbu.

---

**Galīgā iestatīšana – piedziņas siksnas nospriegojuma pielāgošana**

Piedziņas siksnas nospriegojums ir iestatīts rūpnīcā, lai līdz minimumam samazinātu apkopes izmaksas. Ja ir norādes, kas liecina, ka skrejceļņš izstiepjas un kļūst vaļīgs, skatiet 7. nodaļu “Profilaktiskā apkope”, kur aprakstīta pielāgošanas procedūra. Izstiepta skrejceļņa simptomi var būt arī lielāks troksnis.

---

**PIEZĪME.** Tā kā uz šo pielāgošanu neattiecas jūsu garantija, ir ļoti svarīgi, lai jūs rūpīgi izlasītu šos norādījumus, pirms turpināt darbu.

---

## Galīgā iestatīšana - testa spraudņa procedūra

Katrā TRACKMASTER® TMX428 sērijas tredbānā ir RS-232 testa spraudnis, kas ļauj pārbaudīt tredbāna darbību bez pievienota EKG bloka. Spraudnis atrodas skrejceļņa kreisajā pusē – piestiprināts pie rāmja ar Velcro®. Spraudni drīkst izmantot tikai tredbāna testēšanai. Testēšanas laikā nestāviet uz tredbāna un neizmantojiet to.



### Tredbāna priekšpuse

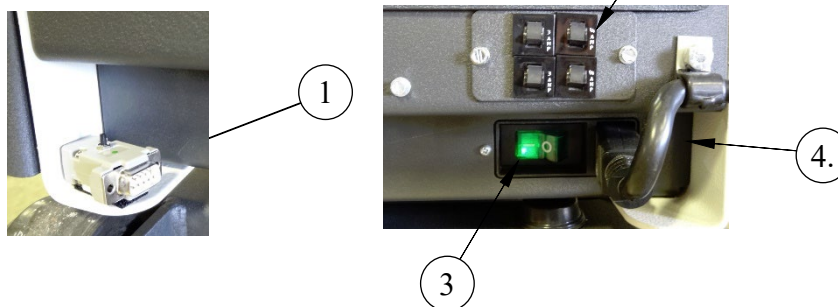

Vienums	Apraksts
1	Testa spraudnis atrodas kreisajā pusē
2	Ķēdes pārtraucēja bloks
3	Galvenais strāvas slēdzis
4	Ienākošais strāvas vads

Lai izmantotu testa spraudni, veiciet tālāk norādītās darbības.

1. IZSLĒDZIET strāvas padevi tredbānam.
2. Atvienojiet RS232 vai USB saskarnes kabeli no tredbāna un pievienojiet testa savienotāju.
3. Nospiediet un turiet nospiestu pogu uz testa savienotāja un IESLĒDZIET tredbānu. Turpiniet turēt, līdz tredbāns sāk pacelties.
4. Kad tredbāns sāk pacelties, ar katru pogas nospiešanas reizi tredbāns tiek pacelts par 5 %.
5. Kad tredbāns ir sasniedzis 20 % pacēlumu, pēc nākamās pogas nospiešanas reizes tiek iedarbināts tredbāna skrejceļiņš.
6. Kad tredbāna skrejceļiņš sāk darboties, pēc nākamās pogas nospiešanas reizes ātrums tiek palielināts par 2,5 jūdzēm stundā (4 km/h).
7. Kad tredbāns sasniedz 10,0 jūdzes stundā (16 km/h), ar katru pogas nospiešanu ātrums samazināsies par 2,5 jūdzēm stundā (4 km/h) un vienlaikus ar 5 % soli samazināsies augstums.
8. Kad ir sasniegts minimālais ātrums un augstums, pēc nākamās pogas nospiešanas reizes tredbāna skrejceļiņš apstājas.

**PIEZĪME. Iepriekšējās testēšanas procedūras sekmīga pabeigšana nodrošina, ka tredbāns ir pilnībā funkcionāls un reaģē uz komandu signāliem.**

**PIEZĪME. Iepriekšējās testēšanas procedūras nesekmīga pabeigšana norāda, ka ir problēma saistībā ar iestatījumiem. Zvaniet Full Vision vai kādam no pilnvarotajiem pārstāvjiem, lai novērstu testa spraudņa procedūras atteici.**

9. Noņemiet testa savienotāju un novietojiet to atpakaļ uz Velkro® turētāja.
10. Atkārtoti pievienojiet RS232 vai USB saskarnes kabeli no galvenā datora. Jūs esat gatavs sākt medicīniskās testēšanas aprīkojuma piegādātāja noteikto iestatīšanas procedūru.

### Sakaru piekļuves vieta

Sakaru pieslēgvietas atrodas tredbāna pašā priekšpusē, netālu no ierīces centra.

Tiek piedāvātas divas pieslēgvietas ar vienādām saziņas iespējām. Standarta “sievišķā” RS232 pieslēgvietā un jaunā USB “B” pieslēgvietā nodrošina savienojamības dažādošanu.

Lai sazinātos ar TRACKMASTER® tredbānu, resursdatorā ir jāinstalē atbilstoša USB draivera programmatūra. USB draiveris tiek piegādāts pievienotajā zibatmiņā. Atbilstošu draiveri, kas atkarīgs no jūsu datora operētājsistēmas, varat lejupielādēt vietnē <http://www.ftdichip.com/Drivers/VCP.htm>. Savienojot ar USB portu, pārlicinieties, vai porta konfigurācija atbilst jūsu programmatūras porta identifikācijai.

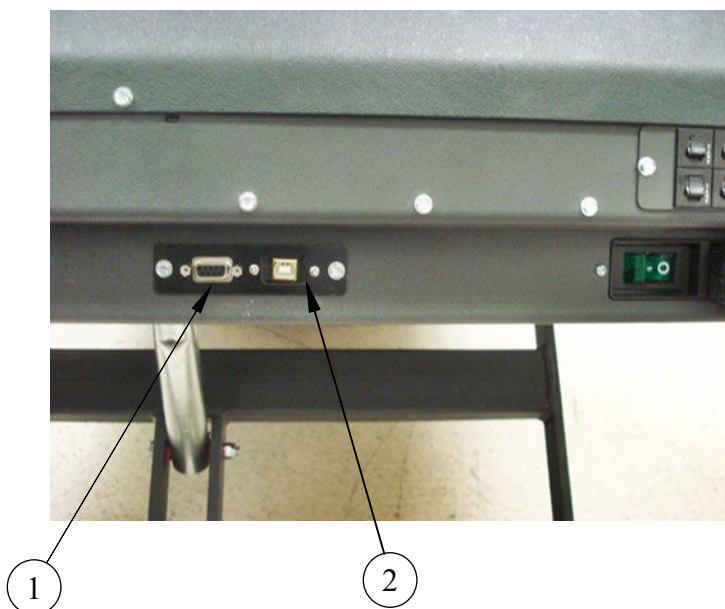

Vienums	Apraksts
1	RS232 ligzdas ports
2	USB “B” ports

# Lietošanas instrukcijas

Pirms darbināt TMX428 un TMX428CP, iepazīstieties ar šādām tredbānu drošības kontroles funkcijām.

## Elektrodrošības testi

Par šīs instalācijas elektrodrošību ir atbildīgs klients, nevis Full Vision, Inc (TRACKMASTER®). Slimnīcās sazinieties ar iekšējo biomedicīnas tehniķi, elektriķi vai tehniski kvalificētu personālu. Ārpus slimnīcas, sazinieties ar savas slimnīcas filiāli par šiem pakalpojumiem.

Pirms tredbāna lietošanas lūdziet kvalificētam personālam veikt turpmāk minēto testu:

- Maiņstrāvas līnijas sprieguma tests, lai pārliecinātos, vai strāvas kontaktlīgзда ir pareizi savienota.
- Zemējuma nepārtrauktības tests, lai pārliecinātos, vai viss atklātais metāls ir pareizi iezemēts.
- Noplūdes tests, lai pārbaudītu, vai iekārta iztur visus piemērojamos noplūdes testus.

Jūsu uzņēmuma biomedicīnas tehniķis, elektriķis vai tehniski kvalificēts personāls šo testu veikšanas instrukcijas var atrast TMX428/TMX428CP tredbāna apkopes rokasgrāmatā

## Darbības vadības ierīces

TMX428 tredbānam ir trīs vadības ierīces: strāvas slēdzis, avārijas apturēšanas slēdzis un pacienta drošības aprobe. Barošanas slēdzis atrodas uz aizmugurējā paneļa, avārijas apturēšanas slēdzis atrodas uz labās puses margas, bet vilkšanas aukla atrodas uz kreisās puses margas (pēc izvēles – pretējā pusē).

## Tredbāna vadība

- IESLĒDZIET barošanas slēdzi (pozīcijā: |).
- Izmantojiet vadības ierīces, lai iedarbinātu tredbānu, pielāgotu tredbāna ātrumu un pakāpi, turpinātu treniņa fāzes, pārtrauktu treniņa sesiju un izslēgtu tredbānu. Norādījumus skatiet attiecīgās kontrolierīces operatora rokasgrāmatā.

## Strāvas slēdzis

Strāvas slēdzis kontrolē tredbāna maiņstrāvas padevi. IESLĒGTĀ stāvoklī (|) strāva tiek pievadīta. Izslēgtā stāvoklī (O) strāva tiek atvienota.

## Avārijas apturēšanas slēdzis

Avārijas apturēšanas slēdzis ir drošības ierīce, kas paredzēta lietošanai ārkārtas situācijās, lai apturētu tredbānu.

---

**UZMANĪBU! Ja avārijas apturēšanas poga (ESB) ir ieslēgta vai nospiesta aizvērtā stāvoklī, tredbāna skrejceļiņš apstājas un saglabā pacēlumu.**

---

Lai atbrīvotu avārijas apturēšanas slēdzi, pagrieziet spiedpogu par ¼ apgrieziena pulksteņrādītāju rādītāja kustības virzienā vai velciet, lai atbrīvotu. Tredbāns atgriezīsies 0,0% pacēlumā.

**PIEZĪME.** Avārijas apturēšanas slēdža izmantošana var izraisīt testa pārtraukšanos.

## Avārijas apturēšanas slēdža pārbaude

**PIEZĪME.** Katru mēnesi **pārbaudiet**, vai apturēšanas slēdža bloks darbojas pareizi.

- Skrejceļiņam pārvietojoties ar relatīvi lielu ātrumu, nospiediet avārijas apturēšanas slēdzi. Tredbāna skrejceļiņš apstājas un saglabās pacēlumu. Lai atbrīvotu avārijas apturēšanas slēdzi, pagrieziet spiedpogu par ¼ apgrieziena pulksteņrādītāju rādītāja kustības virzienā vai velciet, lai atbrīvotu. Tredbāns atgriezīsies 0,0% pacēlumā.
- Ja tredbāns tiek izmantots ar resursierīci vai klīnisko testu nolūkos, operatoram ir jāatrodas tādā attālumā, lai varētu viegli piekļūt avārijas apturēšanas slēdzim.

**UZMANĪBU!** Ja avārijas apturēšanas poga (ESB) ir ieslēgta vai nospiesta aizvērtā stāvoklī, tredbāna skrejceļiņš apstājas.

- Izmantojiet vadības ierīces, lai pārtrauktu treniņa sesiju un izslēgtu tredbānu.

### Pacienta drošības aprocēs slēdzis

Pacienta drošības aprocēs slēdzis ir drošības ierīce, kas paredzēta pacienta drošībai ārkārtas situācijās, lai apturētu tredbānu.

**UZMANĪBU!** Aktivizējot pacienta drošības aproci, kamēr tredbāns atrodas kustībā, tredbāns ar ātrumu 2,5 jūdzēs stundā kontrolēti palēninās darbību līdz 0,0 jūdzēm stundā. Pacēlums tiek saglabāts un skrejceļiņš pie ātruma 0,0 jūdzēs stundā uz 3 minūtēm vai līdz barošanas cikla beigām kļūst bloķēts.

Lai atkārtoti piestiprinātu pacienta drošības aproci, piestipriniet spaili vai magnētu sākotnējā pozīcijā uz slēdža. Tredbāns atgriezīsies 0,0% pacēlumā.

**PIEZĪME.** Pacienta drošības aprocēs izmantošana var izraisīt testa pārtraukšanos.

*Apturēšanas aproce  
ar pievienotu sprādzi*



*Apturēšanas aproce  
ar atvienotu sprādzi*



*Pievienota magnētiskā siksna*

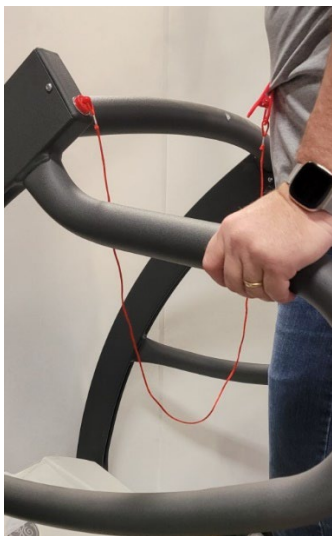

*Atvienota magnētiskā siksna*



**Piezīme.** Lai tredbāns darbotos, kā paredzēts, un tiktu izpildīta “Jaudas pieslēgšanas secība”, pacienta drošības aprocēs sprādzi ir jābūt ievietotai vietā. Ja tredbāns saņem

darbības uzsākšanas komandu pirms nulles pacēluma sasniegšanas, tredbāns darbības uzsākšanas komandu noraidīs un ieslēgsies kļūdas režīmā. Šajā kļūdas režīmā tredbāns nereaģēs ne uz vienu darbības uzsākšanas komandu. Varat novērot, ka mainās pacēlums, taču skrejceliņš darboties nesāks. Lai izietu no kļūdas režīma, ir jāveic tredbāna pieslēgšanas tīklam cikls. “Jaudas pieslēgšanas secības” laikā varētu būt vērojama ne vairāk kā 45 sekunžu aizture. “Jaudas pieslēgšanas secību” var ieslēgt, arī aktivizējot ESB vai Pacienta drošības aproci.

---

**Piezīme.** Turot nospiestu Pacienta drošības aproces SARKANO vāciņu ilgāk nekā 3/4 sekundes, tiks aktivizēta Pacienta drošības aproce. Pēc tam kad tredbāns ir sasniedzis ātrumu 0,0 jūdzes stundā, tredbāns ieslēdzas “Jaudas pieslēgšanas secības” režīmā, kad tas atgriežas stāvošā stāvoklī. Pagaidiet, līdz tredbāns nonāk stāvošā stāvoklī, kā norādīts iepriekš, un ja tam netiek atļauts pabeigt “Jaudas pieslēgšanas secību”, tiek ieslēgts kļūdas režīms un tredbāns pārstāj reaģēt uz visām darbības uzsākšanas komandām.

---

**Piezīme.** Veicot pacienta drošības aproces sprādzes vai magnēta atiestatīšanu, var būt vai nebūt komunikācijas pārrāvums starp resurssistēmu un tredbānu.

---

### Pacienta drošības aproces slēdža pārbaude

**PIEZĪME.** Katru mēnesi pārbaudiet, vai pacienta drošības aproces slēdža bloks darbojas pareizi.

- Kad skrejceliņš pārvietojas relatīvi lielā ātrumā, pavelciet aproces auklu vai magnētu, lai aktivizētu slēdzi.

---

**UZMANĪBU!** Aktivizējot pacienta drošības aproci, tredbāns kontrolēti palēninās darbību no 2,5 jūdzēm stundā līdz 0,0 jūdzēm stundā un noturēs ātrumu 0,0 jūdzes stundā 3 minūtes vai līdz barošanas ciklam.

---

- Skrejceliņam būs pretestība, kas neļaus brīvi kustēties tā virsmai. Lai atkārtoti piestiprinātu pacienta drošības aproci, piestipriniet sprādzi vai magnētu sākotnējā pozīcijā uz slēdža. Tredbāns atgriezīsies 0,0% pacēlumā.
- Izmantojiet vadības ierīces, lai pārtrauktu treniņa sesiju un izslēgtu tredbānu.

### Tredbāna jaudas pieslēgšanas secības režīms

Tredbāns ieslēdzas “Jaudas pieslēgšanas secības” režīmā, kad tas pārslēdzas no noteiktiem Darbības apturēšanas scenārijiem.

Šajā režīmā tredbāns veic iekšējo pārbaudi, atgriežoties stāvošā stāvoklī, t. i. nulles pacēluma punktā. Jāpārlicinās, ka “Start” poga netiek nospiesta, kamēr tredbāns pabeidz Jaudas pieslēgšanas secību. Reizēm pēc Jaudas pieslēgšanas cikla pabeigšanas ir dzirdams klikšķis.

### Komunikācijas ar resurssistēmu pazaudēšana

Tredbāns ir aprīkots ar RS232 vai USB pieslēgvietu, lai nodrošinātu komunikāciju ar Stresa resurssistēmu. Komunikācija ar tredbānu var pazust vairāku faktoru dēļ, piemēram, saskarnes kabeļa vai savienotāja bojājums, vaļīgs pieslēgums, kabeļa pārdošana vai sapīšanās, u. c. Ja komunikācija ir zaudēta tredbāna darbības laikā, tredbāns pakāpeniski samazinās ātrumu par 0,5 jūdzēm sekundē, līdz apstāsies. Pacēlums tiek saglabāts un skrejceliņš bloķēts uz 3 minūtēm. Komunikācija starp resurssistēmu un tredbānu ir zaudēta, un līdz ar to resurssistēmā tiks parādīts kļūdas ziņojums, kas norāda uz komunikācijas zudumu ar tredbānu.

Pārbaudiet, vai komunikācijas kabelis nav bojāts vai atvienojies no pozīcijas. Pēc kabeļa savienojuma atjaunošanas tiks izveidota komunikācija ar resurssistēmu un kļūdas paziņojums resurssistēmā pazudīs. Nospiediet “Start” pogu resurssistēmā, lai atsāktu vingrinājuma testa ciklu ar tādu ātrumu un pacēlumu, kādu pieprasa resurssistēma.

**Komunikācijas zudums noildzes dēļ**

Komunikācijas noildze var rasties, ja komunikācija starp resurssistēmu un tredbānu tiek zaudēta uz 2,5 sekundēm (4 sekundēm kā izvēles iespēju). Ja komunikācijas noildze rodas tredbāna darbības laikā, tredbāns pakāpeniski samazinās ātrumu par 0,5 jūdzēm sekundē, līdz apstāsies. Pacēlums tiek saglabāts un skrejceļiņš bloķēts uz 3 minūtēm. Resurssistēmā šajā momentā var būt redzamas paziņojums “Nav komunikācijas”, pēc tam komunikācija tiek atjaunota. Nospiediet “Start” pogu resurssistēmā, lai atsāktu vingrinājuma testa ciklu ar tādu ātrumu un pacēlumu, kādu pieprasa resurssistēma.

Ja pēc iepriekš norādītajām darbībām testa cikls netiek atsākts, jums ir jābeidz tests un jāsāk jauns vingrinājuma tests. Pacēlums atgriezīsies stāvošā stāvoklī. Vingrinājuma testa cikls sāksies (skrejceļiņš sāk kustību) ar tādu ātrumu un pacēlumu, kādu pieprasa resurssistēma.

## Programmējamas vadības instrukcijas TMX428CP

TRACKMASTER® TMX428CP programmējamās vadības modelis ir divējāda lietojuma tredbāns, kas var darboties sirds stresa testēšanai vai  $\dot{V}O_2$  plaušu novērtēšanai. Displejs automātiski mainās no zila, pilna informācijas ekrāna (kas parasti ir pieejams fitnesa tredbānos) uz melnu ekrānu, ja tiek kontrolēta komunikācija. Šajā režīmā visas pults vadības pogas ir atspējotas, izņemot divas pogas STOP (Apturēt), kas atrodas vadības paneļa apakšējā kreisajā un apakšējā labajā pusē. Pēc sakaru slēgšanas displejs atgriezīsies atpakaļ pilnajā informācijas ekrānā.

### TESTĒŠANAS REŽĪMA DISPLEJS

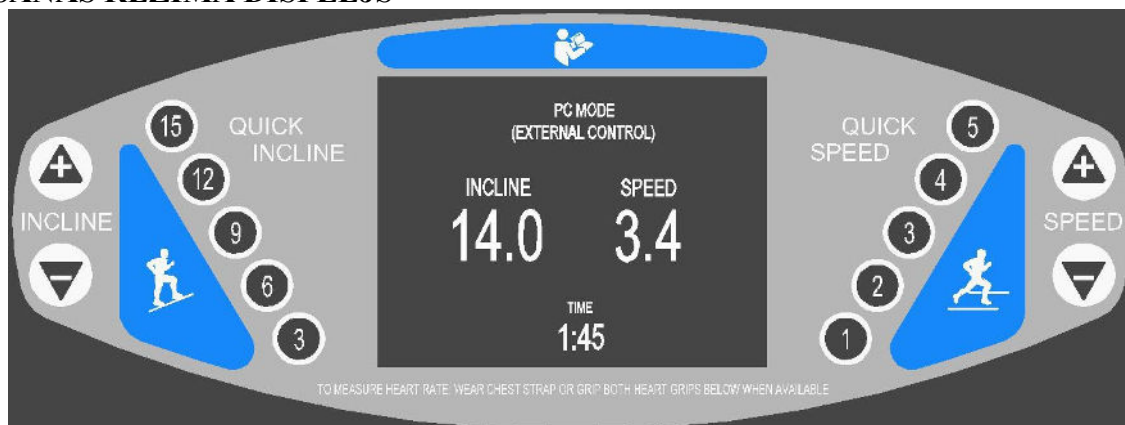

TRACKMASTER®TMX428CP vadības modelis ir pilnfunkcionāls, autonomas fitnesa tredbāns, kas piemērots rehabilitācijai un vispārējai fitnesa lietošanai. Turklāt tam ir iepriekš ieprogrammēti 10 treniņi, tostarp iepriekš ieprogrammēti protokoli un intervāla fitnesa treniņprogrammas, kā arī 5 iespējamie lietotāja definētie treniņi.

### MANUĀLĀ REŽĪMA DISPLEJS



**Vadības paneļa displejs:** zilais displeja ekrāns konsoles centrā sniedz informāciju par to, kā sākt treniņu, un nodrošina nepārtrauktu informāciju par lietotāja sniegumu treniņa laikā. Turklāt tas kalpo kā lietotāja saskarne, kas ļauj pēc izvēles ievadīt lietotāja informāciju, kad sākas jauns treniņš. Ekrānā lietotājs tiks aicināts ievadīt svaru, vecumu un dzimumu, lai iebūvētais dators varētu aprēķināt precīzāku kaloriju sadedzināšanu un mērķa sirdsdarbības frekvenci. Sirdsdarbības ritma mērīšana ir pieejama, izmantojot kontakta satvērienus vai valkājot bezvadu pulsa ātruma pulksteni vai krūšu siksnu. Displeja ekrānā lietotājs vienlaikus var skatīt: laiku, ātrumu, slīpumu, veikto attālumu, tempu, pašreizējo pulsu, sadedzinātās kalorijas un METS.

Zilajā displeja ekrānā sniegtā veikspējas un atgriezeniskās saites informācija ir definēta, kā norādīts tālāk.

**Time (Laiks):** treniņa sesijas ilgums, sākot no skrejceļiņa sākotnējās kustības līdz pogas STOP (Apturēt) nospiešanas brīdim.

**Speed (Ātrums):** skrejceļiņa kustības ātrums. Skrejceļiņa ātrums sākas no 0,1 jūdzes stundā, un tā maksimālais ātrums ir 15,0 jūdzes stundā. Skrejceļiņa ātrumu var palielināt vai samazināt ar soli 0,1 jūdze stundā. Šī funkcija spēj attēlot km/h.

**Incline (Slīpums):** skrejceļiņa slīpuma pakāpe. Sākuma slīpums ir 0%, bet maksimālais – 25%. Slīpuma pakāpi var palielināt vai samazināt ar 0,5% soli.

**Distance (Attālums):** attālums, kas veikts jūdzēs treniņa sesijas laikā, sākot no skrejceļiņa sākotnējās kustības līdz pogas STOP (Apturēt) nospiešanas brīdim. Attālums tiek mērīts 0,1 jūdzē. Šī funkcija spēj parādīt attālumu arī kilometros.

**Heart Rate (Pulss):** lietotāja pašreizējais pulss, kas aprēķināts sitienos minūtē, ja lietotājs valkā bezvadu krūšu siksnu, bezvadu pulksteni vai izmanto kontakta rokturus.

**Calories (Kalorijas):** aptuvens aprēķins par kumulatīvo K-CAL patēriņu treniņa laikā, pamatojoties uz ķermeņa svaru un treniņa grūtības pakāpi.

**Pace (Temps):** tiek parādīts minūšu skaits, kas nepieciešams, lai noskrietu vienu jūdzi vai kilometru.

**METS:** rāda MET līmeni.

---

**PIEZĪME.** Pirms jebkuras citas pogas nospiešanas uz TRACKMASTER® vadības paneļa uz plaukstas locītavas ir jāuzvelk pacienta drošības siksnas aproce ar vilkšanas auklu.

---

**Pacienta drošības aproces slēdzis:** tas atrodas uz konsoles apakšējā labajā pusē, pa labi no centra. To izmanto kopā ar aproci un vilkšanas auklu, kas lietotājam ir jānēsā visu TRACKMASTER® tredbāna izmantošanas laiku. Pretējā auklas galā ir plastmasas “C” formas detaļa vai magnēts, kas savienojas ar pacienta drošības aproci, kurai ir jābūt vietā, lai iekārta varētu darboties. Vienkārši ievietojiet skavu uz vārpstas tieši aiz slēdža sarkanā vāciņa vai novietojiet magnēta aizmuguri uz statņa. TRACKMASTER® tredbāns ir konstruēts tā, lai, aktivizējot pacienta drošības aproci, tiktu apturēta visu funkciju darbība. Darbību nevar atsākt, kamēr “C” formas skava vai magnēts nav atgriezti savā darba pozīcijā.

## Vadības paneļa pogu apraksti

**Poga START (Sākt):** zaļā sāksanas poga tiek izmantota, lai sāktu treniņa sesiju. Kad jauns lietotājs uzkāpj uz iekārtas un ekrānā tiek parādīta palaišanas informācija, nospiežot pogu START (Sākt), nekavējoties tiek sākota 3 sekunžu atpakaļskaitīšana, un skrejceļiņš sāk darboties ar minimālo ātrumu. Ja lietotājam iepriekš būs izvēlēts iepriekš ieprogrammēts treniņš, nospiežot pogu START (Sākt), tiks sākota programmas pirmā fāze.

**Pogas STOP (Apturēt):** sarkanās sešstūra formas apturēšanas pogas tiek izmantotas, lai beigtu treniņa sesiju. Ikreiz, kad kāda no tām tiks nospiesta treniņa sesijas laikā, skrejceļiņš vienmērīgi apstāsies un tiks bloķēts uz 2 minūtēm vai līdz jaunas treniņa sesijas sāksanai. Nospiežot pogu STOP (Apturēt), skrejceļiņa slīpums samazināsies līdz 0% un uz 60 sekundēm tiks parādīta uzkrātā lietotāja datu informācija. Lai sāktu jaunu treniņu sesiju, nospiediet pogu START (Sākt) vai PROGRAM (Programma).

**Poga ENTER (Ievadīt):** dzeltenā ievadīšanas poga tiek izmantota, lai ievadītu lietotāja svaru, vecumu un dzimumu, kad tas tiek pieprasīts displeja ekrānā treniņa sesijas sākumā, kā arī lai ievadītu datus, veidojot vai mainot treniņu programmas.

**Poga COOL DOWN (Atdzesēšana):** zilā atdzesēšanas poga pakāpeniski palēninās skrejceļiņa ātrumu par 0,1 jūdži stundā (vai km/h) un samazinās pacēlumu par 0,5% pacēluma 90 sekunžu laikā, līdz skrejceļiņš apstāsies un pacēlums atgriezīsies līdz 0% pacēluma.

**Poga PROGRAM/SELECT (Programma/Atlase):** nospiežot melno programmas pogu, tiek parādīts iepriekš ieprogrammēto treniņu saraksts, un tā tiek izmantota, lai atlasītu treniņa segmentus, veidojot vai mainot treniņuprogrammu.

**Iestatījuma SPEED (Ātrums) “-” poga (lēnāk):** trīsstūrveida (-) poga samazina skrejceļiņa ātrumu par 0,1 jūdži stundā (vai km/h) ikreiz, kad tā tiek nospiesta, kamēr skrejceļiņš darbojas. Nospiežot un turot nospiestu SPEED (Ātrums) “-” pogu (lēnāk), kamēr skrejceļiņš kustas, tiek paātrināti samazināts skrejceļiņa kustības ātrums (līdz poga tiek atlaista).

**Iestatījuma SPEED (Ātrums) “+” poga (ātrāk):** trīsstūrveida (+) poga palielina skrejceļiņa ātrumu par 0,1 jūdži stundā (vai km/h) ikreiz, kad tā tiek nospiesta, kamēr skrejceļiņš darbojas. Nospiežot un turot nospiestu SPEED (Ātrums) “+” pogu (ātrāk), kamēr skrejceļiņš kustas, tiek paātrināti palielināts skrejceļiņa kustības ātrums (līdz poga tiek atlaista).

**Iestatījuma QUICK SPEED (Ātrais ātrums) pogas:** izmantojot šīs (5) ātruma pogas, skrejceļiņa ātrumu var strauji palielināt līdz izvēlētajam ātrumam no 1,0 līdz 5,0 jūdzēm stundā vai no 1,0 līdz 5,0 km/h.

**Iestatījuma INCLINE (Slīpums) “-” poga:** trīsstūrveida (-) poga samazina skrejceļiņa virsmas slīpumu par 0,5% ikreiz, kad tā tiek nospiesta, kamēr skrejceļiņš darbojas. Nospiežot un turot nospiestu INCLINE (Slīpums) “-” pogu, kamēr skrejceļiņš darbojas, tiek palielināts komandas koeficients. Tomēr var paiet dažas sekundes, līdz tiek sasniegts vēlamais slīpums, kas tiek parādīts informācijas ekrānā pēc pogas atlaišanas.

**Iestatījuma INCLINE (Slīpums) “+” poga:** trīsstūrveida (+) poga palielina skrejceļiņa virsmas slīpumu par 0,5% ikreiz, kad tā tiek nospiesta, kamēr skrejceļiņš darbojas. Nospiežot un turot nospiestu INCLINE (Slīpums) “+” pogu, kamēr skrejceļiņš darbojas, tiek palielināts komandas koeficients. Tomēr var paiet dažas sekundes, līdz tiek sasniegts vēlamais slīpums, kas tiek parādīts informācijas ekrānā pēc pogas atlaišanas.





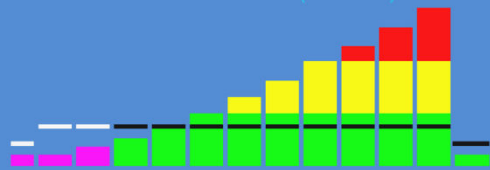

**Iestatījuma QUICK INCLINE (Ātrais slīpums) pogas:** izmantojot šīs (5) slīpuma pogas, skrejceļiņa virsmu var ātri pietuvināt izvēlētajam slīpumam no 3% līdz 15%.





**TRENIŅA VIZUĀLS ATTĒLOJUMS**

<p>TIME: <b>6:18</b>      STAGE COUNTDOWN: <b>2:47</b></p> <p>BALKE PROTOCOL (FEMALE)</p>  <p>INCLINE: <b>2.5</b>    RATE: <b>143</b>    TARGET <b>153</b>    SPEED: <b>3.0</b></p>	<ol style="list-style-type: none"> <li>1. Viss treniņš tiek attēlots kā krāsains joslu grafiks, kas attēlo pieaugošo treniņa intensitāti, kā arī treniņa progresu un pašreizējos tredbāna iestatījumus. Šīs vērtības var attēlot gan metriskajos, gan angļu mērvienībās.</li> <li>2. Pabeigtie segmenti iekrāsojas ROZĀ. Iepriekš sniegtajā piemērā ir pabeigti pirmie trīs (3) treniņa segmenti, tāpēc vēl ir jāpabeidz (9) segmenti.</li> <li>3. ZAĻĀ joslas daļa apzīmē slīpumu no 0 līdz 10%</li> <li>4. DZELTENĀ joslas daļa apzīmē slīpumu no 10% līdz 18%.</li> <li>5. SARKANĀ joslas daļa ir slīpums no 18% līdz 25%.</li> <li>6. MELNĀS horizontālās joslas attēlo skrejceļiņa ātrumu. Pēc segmenta pabeigšanas tās kļūst BALTAS.</li> </ol>
--	---

**MANUĀLA IESTATĪŠANA**

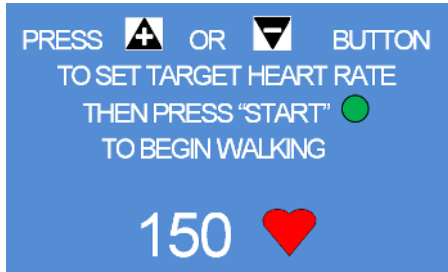

Noklusējuma sākuma ekrānā lietotājs var apiet lietotāja datu ievadīšanas procesu, vienkārši nospiežot pogu START (Sākt). Lai ievadītu lietotāja datus, izpildiet 1.–16. darbību. Lietotāja saskarnes ekrāns viegli vada lietotāju cauri attiecīgajām darbībām, lai sasniegtu vēlamu darbību.

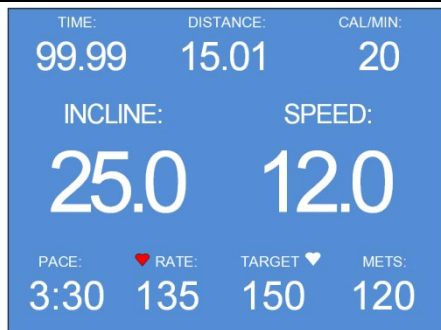
<ol style="list-style-type: none"> <li>1. Nospiediet pogu ENTER (Ievadīt), lai ievadītu lietotāja informāciju.</li> <li>2. Var arī nospiegt pogu START (Sākt), lai palaistu tredbānu nenoteiktā darbības režīmā. VAI</li> <li>3. Nospiediet pogu PROGRAM/SELECT (Programma/Atlase), lai skatītu un atlasītu kādu no iebūvētajām treniņprogrammām. Pārejiet pie 15. darbības.</li> </ol>	<p>PRESS "ENTER"  TO INPUT USER INFORMATION</p> <p>PRESS "START"  TO BEGIN EXERCISE ROUTINE</p> <p>PRESS "PROGRAM SELECT"  TO BEGIN PROGRAM EXERCISE ROUTINE</p>
<p>Ja esat izvēlējies ievadīt savu lietotāja informāciju, izpildiet nākamās 12 darbības.</p> <ol style="list-style-type: none"> <li>4. Nospiediet pogu + vai -, līdz ekrānā parādās vēlamais vecums.</li> <li>5. Nospiediet pogu ENTER (Ievadīt), lai turpinātu.</li> </ol>	<p>PRESS  OR  BUTTON TO INPUT YOUR AGE THEN PRESS "ENTER" </p> <p style="font-size: 2em; font-weight: bold;">40</p>

<p>6. Nospiediet pogu + vai -, līdz ekrānā parādās vēlamais svars.</p> <p>7. Nospiediet pogu ENTER (Ievadīt), lai turpinātu.</p>	
<p>8. Nospiediet pogu + vai -, līdz ekrānā parādās pareizais dzimums.</p> <p>9. Nospiediet pogu ENTER (Ievadīt), lai turpinātu.</p>	
<p>10. Nospiediet pogu + vai -, līdz ekrānā parādās vēlamais sirdsdarbības ātrums.</p> <p>11. Nospiediet pogu START (Sākt), lai sāktu iet.</p> <p><b>PIEZĪME.</b> Mērķa sirdsdarbības funkcija ir pieejama tikai tad, ja tiek izmantota bezvadu krūšu siksna vai pulsa frekvences pulksteņa uzraudzības ierīce.</p>	
<p><b>PIEZĪME.</b> Ja lietotājs pārsniegs norādīto sirdsdarbības frekvences mērķi, uz ekrāna parādīsies brīdinājums, ka ir pārsniegts sirdsdarbības mērķis. Tomēr tredbāns neapstāsies. Par turpmāko darbību veikšanu ir atbildīgs lietotājs.</p>	
<p>12. Nospiežot pogu START (Sākt) 11. darbībā, ekrānā parādīsies paziņojums, ka skrejceļiņš ieslēgsies līdz ar atpakaļskaitīšanas 3. signālu, kā parādīts attēlā pa labi.</p>	
<p>13. Pēc tam, kad skrejceļiņš sāk kustēties, augstuma un ātruma pielāgošana ir iespējama, izmantojot pogu +/-, kā arī ātruma pogas uz konsoles.</p> <p>14. Nospiediet pogu STOP (Apturēt), lai nekavējoties pārtrauktu treniņu, vai arī nospiediet pogu COOL DOWN (Atdzesēšana), lai lēnām palēninātu skrejceļiņa kustību, līdz tas apstājas.</p>	

## IEBŪVĒTĀS PROGRAMMAS DARBĪBA

Kontrolierīcē ir 10 iepriekš ieprogrammēti treniņi. Izvēlieties no (5) iepriekš ieprogrammētiem protokoliem un (5) intervālu treniņiem. Lai piekļūtu šīm programmām, izpildiet tālāk norādītās darbības. Tālāk ir izskaidroti (5) iepriekš ieprogrammētie protokoli.

<p>15. 3. darbībā lietotājs nospieda pogu PROGRAM/SELECT (Programma/Atlasē), lai piekļūtu kādai no iebūvētajām treniņprogrammām. Šajā ekrānā lietotājam ir jāizvēlas iepriekš ieprogrammēti protokoli, fitnesa intervālu treniņi vai jādefinē pielāgots treniņš, izmantojot + - pogas. Kad vēlamā programma ir izcelta, nospiediet dzelteno pogu ENTER (Ievadīt), lai atlasītu. Ja lietotājs izvēlas Fitnesa treniņi, pārejiet pie 17. darbības. Ja lietotājs atlasa lietotāja definēto programmu, pārejiet pie 19. darbības.</p>	
<p>16. Nospiediet pogu + vai -, līdz ir atlasīts vēlamais protokols. Kad vēlamā programma ir izcelta, nospiediet zaļo pogu START (Sākt), lai sāktu attiecīgo treniņprogrammu. Detalizēts apraksts katram iepriekš ieprogrammētajam protokolam ir sniegts turpmāk.</p>	

### Iepriekš ieprogrammēta protokola treniņu dati

Brūsa protokols				
	Laiks	Ātrums KPM / MPH		Slīpums
Iesildīšanās	3 min.	2,7	1,7	0%
1. posms	3 min.	2,7	1,7	10%
2. posms	3 min.	4,0	2,5	12%
3. posms	3 min.	5,7	3,4	14%
4. posms	3 min.	6,8	4,2	16%
5. posms	3 min.	8,1	5,0	18%
6. posms	3 min.	8,9	5,5	20%
7. posms	3 min.	8,9	6,0	22%
Atdzesēšana	3 min.	2,7	1,7	0%

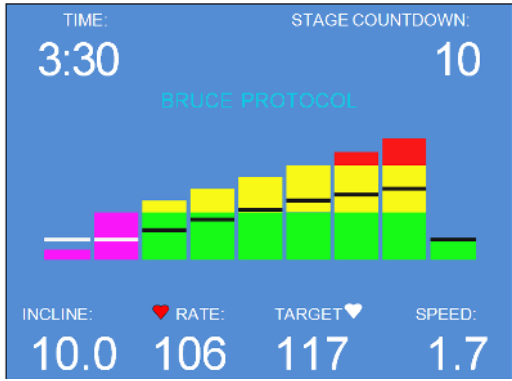

## Gerkina protokols (ugunsdzēsēja tests)

	Laiks	Ātrums		Slīpums
		KPM / MPH		
Iesildīšanās	3 min.	4,8	3,0	0%
1. posms	1 min.	7,2	4,5	0%
2. posms	1 min.	7,2	4,5	2%
3. posms	1 min.	8,0	5,0	2%
4. posms	1 min.	8,0	5,0	4%
5. posms	1 min.	8,8	5,5	4%
6. posms	1 min.	8,8	5,5	6%
7. posms	1 min.	9,7	6,0	6%
8. posms	1 min.	9,7	6,0	8%
9. posms	1 min.	10,5	6,5	8%
10. posms	1 min.	10,5	6,5	10%
11. posms	1 min.	11,3	7,0	10%
12. posms	1 min.	11,3	7,0	12%
13. posms	1 min.	12,0	7,5	12%
14. posms	1 min.	12,0	7,5	14%
15. posms	1 min.	12,9	8,0	14%
16. posms	1 min.	12,9	8,0	16%
Atdzesēšana	3 min.	2,7	1,7	0%

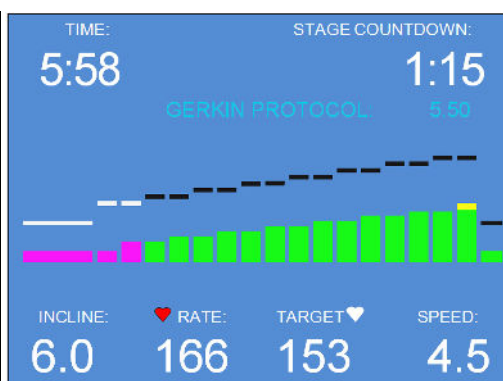

## Natona protokols

	Laiks	Ātrums		Slīpums
		KPM / MPH		
Iesildīšanās	2 min.	1,6	1,0	0%
1. posms	2 min.	3,2	2,0	0%
2. posms	2 min.	3,2	2,0	3,5%
3. posms	2 min.	3,2	2,0	7,0%
4. posms	2 min.	3,2	2,0	10,5%
5. posms	2 min.	3,2	2,0	14,0%
6. posms	2 min.	3,2	2,0	17,5%
Atdzesēšana	3 min.	1,6	1,0	0%

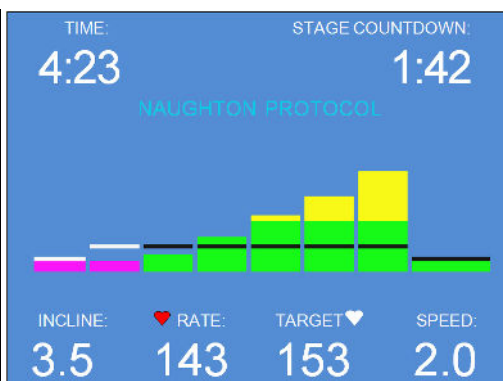

### Balke – vīrieši

	Laiks	Ātrums KPM / MPH		Slīpums
Iesildīšanās	2 min.	2,7	1,7	0%
1. posms	1 min.	5,3	3,3	0%
2. posms	1 min.	5,3	3,3	2%
3. posms	1 min.	5,3	3,3	3%
4. posms	1 min.	5,3	3,3	4%
5. posms	1 min.	5,3	3,3	5%
6. posms	1 min.	5,3	3,3	6%
7. posms	1 min.	5,3	3,3	7%
8. posms	1 min.	5,3	3,3	8%
9. posms	1 min.	5,3	3,3	9%
10. posms	1 min.	5,3	3,3	10%
11. posms	1 min.	5,3	3,3	11%
12. posms	1 min.	5,3	3,3	12%
13. posms	1 min.	5,3	3,3	13%
14. posms	1 min.	5,3	3,3	14%
15. posms	1 min.	5,3	3,3	15%
16. posms	1 min.	5,3	3,3	16%
17. posms	1 min.	5,3	3,3	17%
18. posms	1 min.	5,3	3,3	18%
19. posms	1 min.	5,3	3,3	19%
20. posms	1 min.	5,3	3,3	20%
21. posms	1 min.	5,3	3,3	21%
22. posms	1 min.	5,3	3,3	22%
23. posms	1 min.	5,3	3,3	23%
24. posms	1 min.	5,3	3,3	24%
25. posms	1 min.	5,3	3,3	25%
Atdzesēšana	3 min.	2,7	1,7	0%

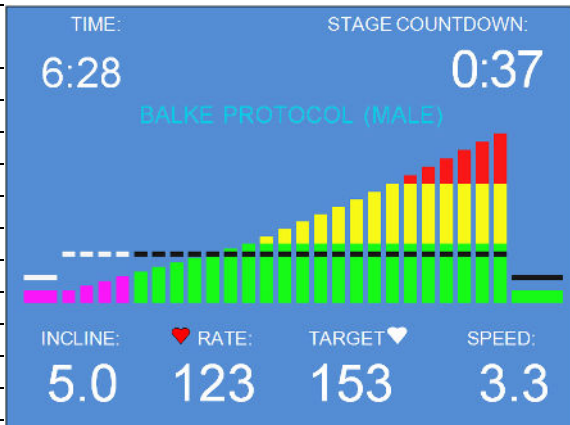

### Balke – sievietes

	Laiks	Ātrums KPH / MPH		Slīpums
Iesildīšanās	2 min.	2,7	1,7	0%
1. posms	1 min.	4,8	3,0	0%
2. posms	1 min.	4,8	3,0	2,5%
3. posms	1 min.	4,8	3,0	5,0%
4. posms	1 min.	4,8	3,0	7,5%
5. posms	1 min.	4,8	3,0	10%
6. posms	1 min.	4,8	3,0	12,5%
7. posms	1 min.	4,8	3,0	15,0%
8. posms	1 min.	4,8	3,0	17,5%
9. posms	1 min.	4,8	3,0	20,0%
10. posms	1 min.	4,8	3,0	22,5%
11. posms	1 min.	4,8	3,0	25,0%
Atdzesēšana	3 min.	2,7	1,7	0%

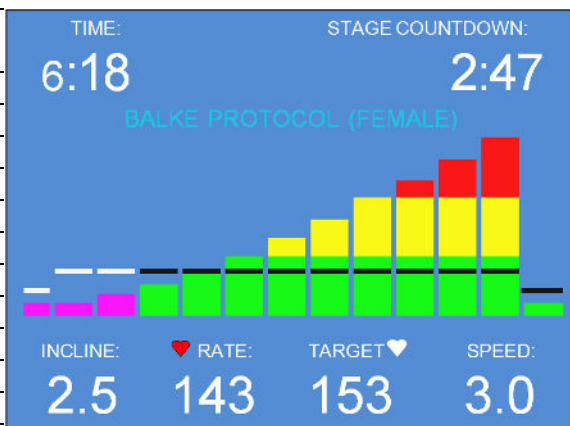

## Iepriekš ieprogrammētu fitnesa treniņu dati

17. Lai piekļūtu iepriekš ieprogrammētiem fitnesa treniņiem, izmantojiet taustiņus +/-, lai izceltu izvēli, un nospiediet dzeltenu pogu ENTER (Ievadīt).

18. Ekrānā pa labi redzami (5) fitnesa treniņi, no kuriem lietotājs var izvēlēties. Atlasiet vēlamo fitnesa treniņu, nospiežot +/- pogu, pēc tam nospiediet dzeltenu pogu ENTER (Ievadīt), lai ievadītu lietotāja informāciju, vai nospiediet zaļo pogu START (Sākt), lai sāktu treniņu.

**PIEZĪME.** Jebkuras fitnesa intervāla treniņu programmas intensitāti var mainīt, vienkārši nospiežot iestatījuma INCLINE (Slīpums) vai SPEED (Ātrums) +/- pogu. Kontrolieris atcerēsies šo iestatījumu, pārejot no viena segmenta uz nākamo.

PRESS  OR  BUTTON  
TO HIGHLIGHT DESIRED PROGRAM  
THEN PRESS 'ENTER' 

PRE-PROGRAMMED PROTOCOLS

**FITNESS WORKOUTS**

USER DEFINED PROGRAM

PRESS  OR  BUTTON  
TO HIGHLIGHT DESIRED PROGRAM  
THEN PRESS 'ENTER'  TO SELECT

**INTERVAL WORKOUT**

SPEED INTERVAL WORKOUT  
HIGH INTENSITY SPEED INTERVAL WORKOUT  
PEEK INTERVAL WORKOUT  
HIGH INTENSITY PEEK INTERVAL WORKOUT

## INTERVĀLA TREIŅŠ

	Laiks	Ātrums		Slīpums
		KPH / MPH		
Iesildīšanās	1,5 min.	4,8	3,0	0%
1. posms	1,5 min.	5,6	3,5	5%
2. posms	1,5 min.	4,8	3,0	2%
3. posms	1,5 min.	5,6	3,5	7%
4. posms	1,5 min.	4,8	3,0	5%
5. posms	1,5 min.	5,6	3,5	9%
6. posms	1,5 min.	4,8	3,0	5%
7. posms	1,5 min.	5,6	3,5	12%
8. posms	1,5 min.	4,8	3,0	5%
9. posms	1,5 min.	5,6	3,5	12%
Atdzesēšana	3,0 min.	4,8	3,0	0%

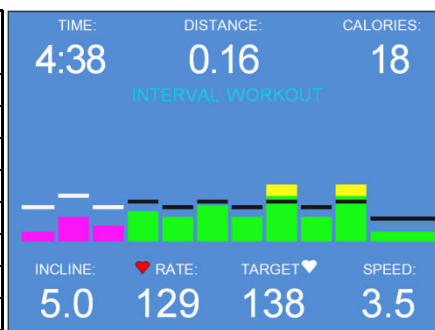

### ĀTRUMA INTERVĀLA TREIŅŠ

	Laiks	Ātrums KPH / MPH		Slīpums
Iesildīšanās	1,5 min.	4,0	2,5	0%
1. posms	0,5 min.	6,4	4,0	0%
2. posms	1,5 min.	4,0	2,5	0%
3. posms	0,5 min.	6,4	4,0	0%
4. posms	1,5 min.	4,0	2,5	0%
5. posms	0,5 min.	6,4	4,0	0%
6. posms	1,5 min.	4,0	2,5	0%
7. posms	0,5 min.	6,4	4,0	0%
8. posms	1,5 min.	4,0	2,5	0%
9. posms	0,5 min.	6,4	4,0	0%
10. posms	1,5 min.	4,0	2,5	0%
11. posms	0,5 min.	6,4	4,0	0%
12. posms	1,5 min.	4,0	2,5	0%
13. posms	0,5 min.	6,4	4,0	0%
14. posms	1,0 min.	4,0	2,5	0%
Atdzesēšana	3,0 min.	3,2	2,0	0%

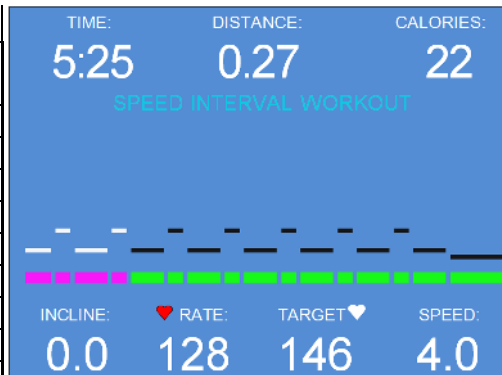

### AUGSTAS INTENSITĀTES ĀTRUMA INTERVĀLA TREIŅŠ

	Laiks	Ātrums KPH / MPH		Slīpums
Iesildīšanās	1,5 min.	4,0	2,5	0%
1. posms	1,5 min.	6,4	4,0	0%
2. posms	0,5 min.	4,0	2,5	0%
3. posms	1,5 min.	6,4	4,0	0%
4. posms	0,5 min.	4,0	2,5	0%
5. posms	1,5 min.	6,4	4,0	0%
6. posms	0,5 min.	4,0	2,5	0%
7. posms	1,5 min.	6,4	4,0	0%
8. posms	0,5 min.	4,0	2,5	0%
9. posms	1,5 min.	6,4	4,0	0%
10. posms	0,5 min.	4,0	2,5	0%
11. posms	1,5 min.	6,4	4,0	0%
12. posms	0,5 min.	4,0	2,5	0%
13. posms	1,5 min.	6,4	4,0	0%
14. posms	1,0 min.	4,0	2,5	0%
Atdzesēšana	3,0 min.	3,2	2,0	0%

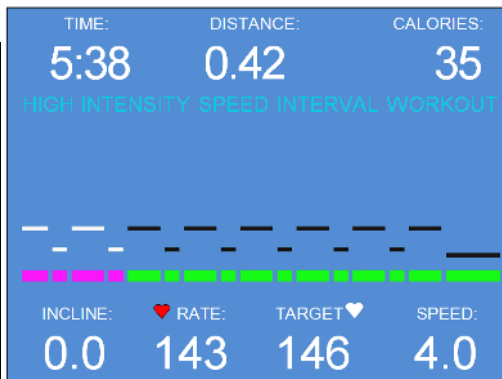

**MAKSIMĀLĀ INTERVĀLA TREIŅŠ**

	Laiks	Ātrums		Slīpums
		KPH / MPH		
Iesildīšanās	1,5 min.	4,0	2,5	0%
1. posms	0,5 min.	6,4	4,0	5%
2. posms	1,5 min.	4,0	2,5	3%
3. posms	0,5 min.	6,4	4,0	5%
4. posms	1,5 min.	4,0	2,5	3%
5. posms	0,5 min.	6,4	4,0	5%
6. posms	1,5 min.	4,0	2,5	3%
7. posms	0,5 min.	6,4	4,0	7%
8. posms	1,5 min.	4,0	2,5	5%
9. posms	0,5 min.	6,4	4,0	9%
10. posms	1,5 min.	4,0	2,5	7%
11. posms	0,5 min.	6,4	4,0	12%
12. posms	1,5 min.	4,0	2,5	10%
13. posms	0,5 min.	6,4	4,0	12%
14. posms	1,0 min.	4,0	2,5	3%
Atdzesēšana	3,0 min.	3,2	2,0	0%

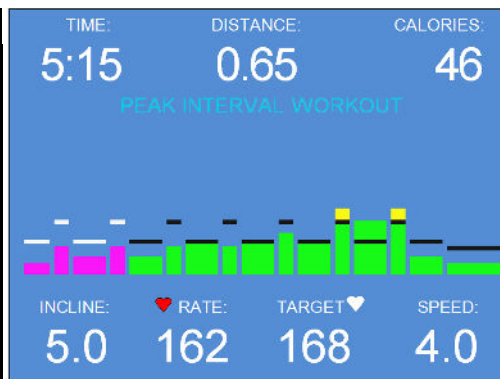
**AUGSTAS INTENSITĀTES MAKSIMĀLĀ INTERVĀLA TREIŅŠ**

	Laiks	Ātrums		Slīpums
		KPM / MPH		
Iesildīšanās	1,5 min.	4,0	2,5	0%
1. posms	1,5 min.	6,4	4,0	5%
2. posms	0,5 min.	4,0	2,5	3%
3. posms	1,5 min.	6,4	4,0	5%
4. posms	0,5 min.	4,0	2,5	3%
5. posms	1,5 min.	6,4	4,0	5%
6. posms	0,5 min.	4,0	2,5	3%
7. posms	1,5 min.	6,4	4,0	7%
8. posms	0,5 min.	4,0	2,5	5%
9. posms	1,5 min.	6,4	4,0	9%
10. posms	0,5 min.	4,0	2,5	7%
11. posms	1,5 min.	6,4	4,0	12%
12. posms	0,5 min.	4,0	2,5	10%
13. posms	1,5 min.	6,4	4,0	12%
14. posms	1,0 min.	4,0	2,5	3%
Atdzesēšana	3,0 min.	3,2	2,0	0%



## Lietotāja definēta programmēšana

19. Lai piekļūtu lietotāja definētajai izvēlei, izmantojiet taustiņus +/-, lai izceltu izvēli, un nospiediet dzelteni pogu ENTER (Ievadīt).

**PIEZĪME.** Jebkuras lietotāja definētas programmas intensitāti var mainīt, vienkārši nospiežot iestatījuma INCLINE (Slīpums) vai SPEED (Ātrums) +/- pogu. Dators atcerēsies šo iestatījumu, pārejot no viena segmenta uz nākamo.

20. Ekrānā pa labi redzami (5) pielāgotie treniņi, no kuriem lietotājs var izvēlēties. Kontrolierīcē ir vieta 10. Atlasiet vēlamo pielāgoto treniņu, nospiežot +/- pogu, pēc tam nospiediet zaļo pogu START (Sākt), lai sāktu, vai nospiediet dzelteni pogu ENTER (Ievadīt), lai mainītu esošo treniņu. Ja nav treniņu un tiek nospiesta poga START (Sākt), tiek parādīts 21. ekrāns.

21. Nospiediet + / - pogas, lai ievadītu mainīgos a lauks. Pirms nospiežat melno programmas izvēles pogu, pārliecinieties, ka mainīgā vērtība ir pareiza. Nospiežot šo pogu, kursorš pāriet uz nākamo mainīgo lauku. Atkārtojiet iepriekš minētās darbības visiem 3 laukiem. Nospiediet zaļo pogu START (Sākt), lai saglabātu treniņprogrammu.

PRESS ▲ OR ▼ BUTTON  
TO HIGHLIGHT DESIRED PROGRAM  
THEN PRESS "ENTER" ●

PRE-PROGRAMMED PROTOCOLS

FITNESS WORKOUTS

USER DEFINED PROGRAM

PRESS ▲ OR ▼ BUTTON  
HIGHLIGHT DESIRED PROGRAM  
THEN PRESS "START" ● TO BEGIN ROUTINE

CUSTOM WORKOUT 1

CUSTOM WORKOUT 2

CUSTOM WORKOUT 3

CUSTOM WORKOUT 4

CUSTOM WORKOUT 5

TO MODIFY EXISTING PROGRAM

SELECT "ENTER" ●

PRESS ▲ OR ▼ BUTTON  
TO SET TIME, ELEVATION, SPEED  
PRESS "PROGRAM SELECT" ● TO  
ADVANCE AFTER EACH INPUT

STAGE 1 OF 10

TIME (SECONDS): 000

ELEVATION (% GRADE): 00.0

SPEED (MPH): 00.0

THEN PRESS "START" ● TO SAVE

# Profilaktiskā apkope

Regulāra tīrīšana un apkope ir būtiska, lai jūsu TRACKMASTER® tredbāns darbotos pēc iespējas labāk daudzus gadus. Mēs iesakām visu tehnisko apkopi un apkalpošanu reģistrēt žurnālā (kā parādīts A pielikumā).



**UZMANĪBU!** Pirms ierīces tīrīšanas pagrieziet galveno barošanas slēdzi **IZSLĒGTĀ** pozīcijā un atvienojiet tredbānu no strāvas kontaktligzdas. Nekad nelietojiet mitrus tīrīšanas materiālus tuvu strāvas avotam: jūs varat ciest no elektriskās strāvas trieciena.

Lai saglabātu garantijas nosacījumus, pārliecinieties, ka visas remonta procedūras (izņemot parasto apkopi) veic pilnvarots un kvalificēts servisa pakalpojumu sniedzējs. Ja rodas kādi jautājumi, sazinieties ar klientu atbalsta dienestu (316) 283-3344.

Izmantojiet tikai TRACKMASTER® rezerves daļas! Citu detaļu izmantošana var anulēt garantiju un var izraisīt tredbāna darbības traucējumus.

**PIEZĪME.** Rezerves daļas ir jāpasūta no izmantotā aprīkojuma ražotāja, lai nodrošinātu **PAMATA DROŠĪBU un BŪTISKO SNIEGUMU** attiecībā uz **ELEKTROMAGNĒTISKAJIEM TRAUCĒJUMIEM PAREDZAMAJĀ KALPOŠANAS LAIKĀ.**

## Pārstrādes instrukcijas

Lai atkārtoti apstrādātu tredbānu starp katra pacienta lietošanas reizēm, ievērojiet B pielikumā sniegtos atkārtotas apstrādes norādījumus.

## Ikdienas apkope

- Pārliecinieties, ka tredbāns darbojas pareizi.
- Vizuāli pārbaudiet tredbānu un skrejceliņu, lai konstatētu bojājumus un nodilumu.

## Iknedēļas apkope

- Izsūciet putekļus ap skrejceliņu un zem tā. Notīriet visas atklātās virsmas ar putekļu sūcēju. Izvairieties pārvietot tredbānu no tā sākotnējā stāvokļa, jo, to pārvietojot, tiks apdraudēts sākotnējais skrejceliņa izsekošanas sistēmas iestatījums.
- Pārbaudiet skrejceliņa nospriegojumu.
- Novērojiet skrejceliņa izsekošanas sistēmas darbību un pēc vajadzības veiciet korekcijas.

## Ikmēneša apkope

- Pārbaudiet un notīriet skrejceliņu.

## Pusgada apkope

- Novērtējiet skrejceļiņa stāvokli.
- Noregulējiet skrejceļiņu, lai pārliecinātos par pareizu regulējumu.
- Pārbaudiet skrejceļiņa pielāgojumus.
- Pārbaudiet piedziņas siksnas nospriegojuma pielāgojumu.
- Tīriet un eļļojiet tredbāna pacēlāja skrūvi.
- Ja nepieciešams, iztīriet motora elektriskās daļas pārsega iekšpusi.

---

**PIEZĪME. Izmantojiet tikai TRACKMASTER® rezerves daļas. Citu detaļu izmantošana var anulēt garantiju un var izraisīt tredbāna darbības traucējumus.**

---

## Skrejceļiņa tīrīšana un pārbaude

1. Ieslēdziet tredbāna galveno barošanas slēdzi.
2. Palaidiet tredbānu ar ātrumu 0,5 jūdzes stundā. Ar nelielu mitru dvieli noslaukiet no skrejceļiņa liekos netīrumus, turot dvieli paralēli tredbānam un tā centrā. Izvairieties no dviļa pietuvināšanas aizmugurējam rullītim.
3. Kad skrejceļiņš ir tīrs, apstādiniet tredbānu.
4. Pārbaudiet, vai skrejceļiņš nav saplēsts vai iegriezts. Ja skrejceļiņš ir bojāts, nomainiet to.
5. Veiciet skrejceļiņa izsekošanas sistēmas pielāgošanu un skrejceļiņa nospriegojuma pielāgošanu.

## Skrejceļiņa izsekošanas sistēmas pielāgošana

Šai procedūrai nepieciešami šādi instrumenti:

- ¼ collas sešstūra uzgriežņatslēga

---

**PIEZĪME. Tā kā uz šo pielāgošanu neattiecas jūsu garantija, ir ļoti svarīgi, lai jūs rūpīgi izlasītu šos norādījumus, pirms turpināt darbu.**

---

Patentētā MasterTrack®skrejceļiņa izsekošanas sistēma ievērojami samazina nepieciešamību pielāgot tredbāna skrejceļiņu. Tomēr, pirmo reizi darbinot tredbānu, var būt jāpielāgo skrejceļiņa izsekošanas sistēma, lai tā atbilstu jūsu grīdai. Izsekošanas sistēma var būt jāpielāgo arī tad, ja pārvietojat ierīci uz citu vietu.

Skrejceļiņam ir jāpaliek centrētam, lai gan lietošanas laikā ir normāla neliela kustība pa labi vai pa kreisi. Neļaujiet skrejceļiņam pārvietoties līdz galam uz jebkuru no abām pusēm.

Lai pielāgotu skrejceļiņa izsekošanas sistēmu, veiciet šādas darbības:

1. Pagrieziet tredbāna barošanas slēdzi IESLĒGTĀ pozīcijā.
2. Palieliniet ātrumu līdz 3,0 jūdžēm stundā (4,8 km/h).
3. Novērojiet skrejceļiņa kreiso pusi, kad tas pārvietojas pāri aizmugurējam veltnim. Ja skrejceļiņš virzās uz veltna labo pusi, pagrieziet labo skrūvi par vienu astoto daļu pagrieziena pulksteņrādītāju kustības virzienā, bet kreiso skrūvi – par vienu astoto daļu pagrieziena pretēji pulksteņrādītāju kustības virzienam.

---

**PIEZĪME. Pievelkot vienu skrejceļiņa pusi, pretējā puse vienmēr ir jāpalaiž vaļīgāk uz pusi vairāk. Šī procedūra nodrošina precīzāku kontroli ar mazāku ietekmi uz skrejceļiņa nospriegojumu.**

---

Pārbaudiet skrejceļiņu pēc 2 minūtēm, kad tredbāns darbojas ar ātrumu aptuveni 7,0 jūdzes stundā (11,3 km/h). Ja skrejceļiņš nepielāgojas, turpiniet ar nelieliem pagriezieniem, līdz skrejceļiņš atrodas aizmugurējā veltņa centrā. Ja skrejceļiņš virzās uz veltņa kreiso pusi, veiciet pielāgošanu otrādi.

**PIEZĪME.** Nelīdzenas grīdas paātrina skrejceļiņa nobīdi. Šādā situācijā var būt nepieciešama biežāka pielāgošana, lai novērstu skrejceļiņa bojājumus.

### Skrejceļiņa nospriegojuma pielāgošana

Regulāras lietošanas laikā skrejceļiņš var izstiepties un palikt vaļīgāks. Šo vaļīgumu var pamanīt, kad skrejceļiņš mēdz ievilkties vai aizķerties. Pielāgojiet skrejceļiņa nospriegojumu, ievērojot šo procedūru un ņemot vērā tālāk redzamo attēlu.

1. Pagrieziet tredbāna barošanas slēdzi IESLĒGTĀ pozīcijā.
2. Iedarbiniet tredbānu un palieliniet ātrumu līdz 1,0 jūdzei stundā (1,6 km/h).
3. Sāciet staigāt pa skrejceļiņu, satveriet sānu margas un piemērojiet spiedienu ar kāju, lai skrejceļiņam radītu pretestību.
4. Ja skrejceļiņš bremzējas vai slīd uz priekšējā piedziņas rullīša, pievelciet abas spriegotājskrūves par ½ apgrieziena (pulksteņrādītāju kustības virzienā).
5. Atkārtojiet 2. līdz 4. darbību, līdz skrejceļiņš pārstāj slīdēt.

**PIEZĪME.** Ja skrejceļiņš būs pārāk nospriegots, skrejceļiņa mala savilksies, izraisot priekšlaicīgu skrejceļiņa bojājumu.

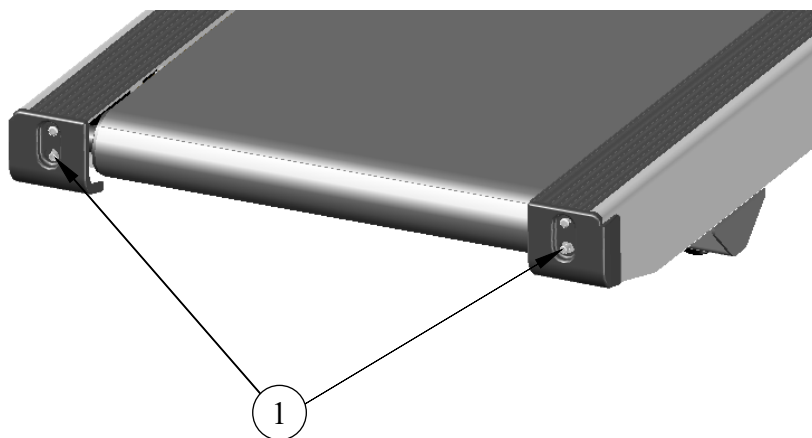

Vienums	Apraksts
1	Spriegotājskrūves

**PIEZĪME.** Tredbāna darbība ar lielu ātrumu var izraisīt skrejceļiņa iestiepšanos vai noslīdēšanu ar katru kājas nolikšanu. Tas var norādīt uz skrejceļiņa atbalsta bojājumu, kas izraisa priekšlaicīgu bojājumu.

### Piedziņas siksnas nospriegojuma pielāgošana

Šai procedūrai nepieciešami šādi instrumenti:

- 1/8 collas sešstūra uzgriežņatslēga
- 3/4 collu ārējā galatslēga vai galatslēga
- 3/4 collu uzgriežņatslēga
- Mērlente

**PIEZĪME.** Tā kā uz šo pielāgošanu neattiecas jūsu garantija, ir ļoti svarīgi, lai jūs rūpīgi izlasītu šos norādījumus, pirms turpināt darbu.

**PIEZĪME.** Regulāras lietošanas laikā piedziņas siksnā var izstiepties un palikt vaļīgāka. Šī vaļīguma dēļ zem motora pārsega var atskanēt švīkstošs troksnis.

1. Noņemiet (5) #10-32 skrūves, kas atrodas apakšējā pārsegā, izmantojot 1/8" sešstūra atslēgu.
2. Ar 3/4 collu ārējo galatslēgu un uzgriežņu atslēgu atskrūvējiet NOSPRIEJOJUMA PIELĀGOŠANAS uzgriezni.
3. Spiediet piedziņas siksnu starp motoru un priekšējo rullīti uz leju ar aptuveni 5 mārciņu spēku, lai sasniegtu 1/4 collu līdz 3/8 collām.
4. Ja ir nepieciešama pielāgošana, izmantojot 3/4 collu uzgriežņu atslēgu, pagrieziet SPRIEGOTĀJSKRŪVI pulksteņrādītāju kustības virzienā, lai to pievilktu. Lai to atskrūvētu vaļīgāk, pagrieziet uzgriežņu atslēgu pretēji pulksteņrādītāju kustības virzienam.
5. Veiciet nelielu pielāgošanu, līdz piedziņas siksnā novirzās aptuveni par 1/4 collu līdz 3/8 collām; pievelciet NOSPRIEJOJUMA PIELĀGOŠANAS uzgriezni.

**PIEZĪME.** Nefiksējot NOSPRIEJOJUMA PIELĀGOŠANAS uzgriezni, piedziņas siksnas nospriegojums var kļūt vaļīgs.

6. Kad tredbāns ir pareizi pielāgots, ar (5) #8-32 skrūvēm no jauna uzstādiet pārsegu.

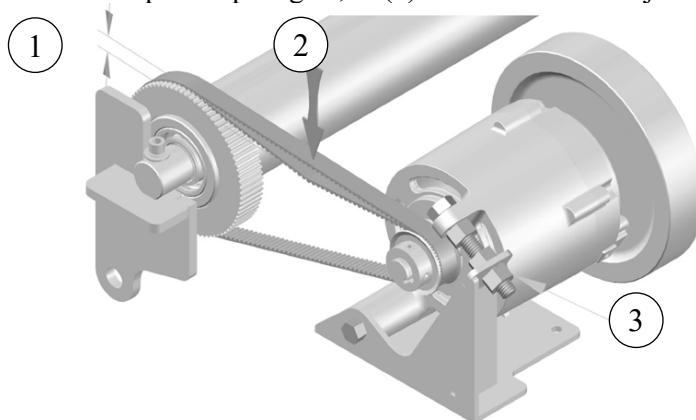

Vienums	Apraksts
1	1/4 līdz 3/8 novirze
2	5 mārciņas
3	Nospriegojuma pielāgošanas uzgrieznis

**PIEZĪME.** Ja piedziņas siksnā ir pārspriegota, skrejceļņa nospriegojums izraisa motora troksni. Tas var izraisīt priekšlaicīgu motora kalpošanas laiku.

## Ārējā kopšana

Jūsu tredbāna pulverkrāsas pārklājums ir ļoti izturīgs un prasa minimālu kopšanu. Nepieļaujiet, ka uz skrejceļiņa uzkrājas sviedri. Katru dienu noslaukiet ierīci. (Skatiet B pielikumu Pārstrādes instrukcijas)

- Ar mitru drāniņu noslaukiet virsmu; nepieļaujiet šķidrumu iekļūšanu sistēmā. Piemēroti ir visi tīrīšanas un dezinfekcijas līdzekļi, ko izmanto slimnīcās un kuru sastāvā ir līdz 70 % alkohola. Ja sistēmā ir iekļuvuši šķidrums, informējiet servisu, lai pirms lietošanas pārbaudītu, vai sistēmā nav radušies bojājumi.
- Ārējās virsmas dezinfekcijai NEIZMANTOT dezinfekcijas līdzekļus uz fenola bāzes vai peroksīda savienojumus.

## Pacelšanas skrūves eļļošana

Lai uzturētu pareizu tredbāna darbību, pacelšanas skrūve ir jātīra un jāeļļo reizi 6 mēnešos. Neveicot šo tehniskās apkopes funkciju, pacelšanas mehānisms nodilst priekšlaicīgi un galu galā sabojājas.

Šai procedūrai nepieciešami šādi instrumenti:

- TRACKMASTER® smērvielu (daļas Nr.: 317-160-165)
  - Tīra drāniņa, kas neveido šķiedras
  - Neliela ota
1. Paceliet skrejceļiņu līdz tā maksimālajam augstumam.
  2. Pagrieziet galveno barošanas slēdzi IZSLĒGTĀ pozīcijā un atvienojiet tredbānu no kontaktligzdas.
  3. No pacelšanas skrūves noņemiet veco smērvielu un putekļus, izmantojot drānu, kas neveido šķiedras.
  4. Ar nelielu birstīti atkārtoti uzklājiet plānu smērvielas kārtiņu uz pacelšanas skrūves vītnes. Nelietojiet pārāk daudz smērvielas — tās pārpalikums var izspiesties uz grīdas un izraisīt slīdēšanas un nokrišanas risku.
  5. Iespraudiet tredbāna barošanas vadu atpakaļ barošanas avota kontaktligzdā. Pārslēdziet galveno barošanas slēdzi IESLĒGTĀ pozīcijā un ļaujiet tredbānam atgriezties nekustīgā stāvoklī.
  6. Nododiet ierīci atpakaļ ekspluatācijā.

## Skrejceļiņa apkope

TRACKMASTER® skrejceļiņam nav nepieciešama apkope un tam ir divas skrejceļiņa virsmas, kas dubulto parasto skrejceļiņu kalpošanas laiku.

---

**PIEZĪME.** Neizmantojiet silikona aerosolus, lai vaskotu tredbāna skrejceļiņu. Izmantojot silikona aerosolus, tiek anulēta garantija. Šādi aerosoli var radīt virsmas izmaiņas, kas var izraisīt aizķeršanos vai pārmērīgu skrejceļiņa slīdēšanu.

**Ilgstoša darbināšana ar lielu ātrumu var izraisīt ievilkšanos vai noslīdēšanu katrā kājas uzlikšanas reizē. Pārbaudiet, vai uz skrejceļiņa virsmas nav rūpnīcas smērvielu.**

**Ja skrejceļiņš nodiluma dēļ kļūst rievots, to var atjaunot, apgriežot skrejceļiņu uz otru pusi.**

---

# Problēmu novēršana

Iekšējais biomedicīnas tehniķis, elektriķis vai tehniski kvalificēts personāls var veikt pamata darbības traucējumu novēršanu. Informācija par sarežģītāku darbības traucējumu novēršanu ir atrodama TMX428 TMX58 servisa rokasgrāmatā, kas piegādāta kopā ar sistēmu, vai sazinieties ar Full Vision atbalsta saņemšanai.

## Elektrības slēdzis netiek izgaismots

Šai procedūrai nepieciešams izmantot mērītāju, kas spēj nolasīt vismaz 250 V maiņstrāvas un izmērīt omus.

1. Iestatiet tredbāna galveno barošanas slēdzi IZSLĒGTĀ pozīcijā. Atvienojiet tredbāna barošanas kabeli no sienas kontaktligzdas.
2. Izmēriet spriegumu sienas kontaktligzdā, lai noteiktu pareizu sprieguma līmeni. Ja spriegums nav pareizs, atiestatiet ķēdes pārtraucēju. Ja spriegums ir pareizs, pārejiet pie nākamās darbības.
3. Iespraudiet tredbāna barošanas kabeli sienas kontaktligzdā. Ieslēdziet tredbāna galveno barošanas slēdzi.
4. Ievērojiet nepārtrauktu sarkanu diodi D7, norādot jaudu uz viedo barošanas bloku. LED indikators atrodas blakus lielajam transformatoram labajā augšējā stūrī, skatoties uz plati.
5. Ja vadības pults neieslēdzas, pārbaudiet J12 savienotāju uz apakšējās viedās barošanas padeves plati un J8 savienotāju uz augšējās LCD shēmas plates, kas atrodas vadības konsolē. Tas ir galvenais sakaru kabelis, un ir ļoti svarīgi, lai savienotājs būtu pareizi ievietots savienotājā.
6. Pārbaudiet, vai ir pievienots J4 un J5 savienotājs; tas atrodas lielā transformatora labajā pusē.
7. Ja savienojumi pie strāvas slēdža pārtraucēja ir labi, pagrieziet galveno strāvas slēdzi IZSLĒGTĀ pozīcijā un atvienojiet tredbānu no sienas kontaktligzdas. Pārbaudiet katra strāvas vada vadītāja nepārtrauktību. Ja strāvas vads ir kārtībā, pārbaudiet galvenā strāvas slēdža darbību IESLĒGTĀ un IZSLĒGTĀ pozīcijā. Pārbaudiet, vai strāvas vads ir ieslēgts strāvas slēdzī.

---

**PIEZĪME. Pacients vai asistents var izraisīt ESD izlādi tredbānā. LCD ekrāns var neuzrādīt ātrumu un augstumu. Tredbānu var apturēt ar avārijas apturēšanas slēdzi vai vilkšanas auklu.**

---

## Iekārtas ķēdes pārtraucējs ieslēdzas, kad tiek ieslēgta jauda

Ja, pirmo reizi ieslēdzot tredbānu, ieslēdzas galvenais ķēdes pārtraucējs, galvenā ķēde, kurā ir ieslēgts tredbāns, var būt pārslogota. Tas nenotiks, ja tredbāns būs savienots ar atbilstošu, tam paredzētu līniju. Nododiet šo problēmu savam vietējam elektriķim un pārbaudiet, vai apkopes paneļa ķēdes pārtraucējs ir ar augstu magnētisko slēdzi.

## Tredbānu nevar iedarbināt

1. Pārlicinieties, ka ir atlaista avārijas apturēšanas poga.
2. Pārlicinieties, ka pacienta drošības aproces skava vai magnēts ir savienoti ar slēdzi.

3. Vadības konsolei ir zils ekrāns ar dzeltenā krāsā attēlotu saziņas izveidi. Pārbaudiet J12 savienotāju uz apakšējās viedās strāvas padeves plates un J8 savienotāju uz augšējās LCD shēmas plates, kas atrodas vadības konsolē. Tas ir galvenais sakaru kabelis, un ir ļoti svarīgi, lai savienotājs būtu pareizi ievietots savienotājā.

### **Lietošanas laikā skrejceļiņš izslīd**

Laika gaitā tredbāna skrejceļiņš izstiepjas un izslīd, ja to izmanto smags cilvēks. (skatiet:

#### **Skrejceļiņa nospriegojuma pielāgošana**

### **Skrejceļiņš ir novirzīts no centra**

Reizēm tredbāna skrejceļiņš novirzās no centra. (skatiet: **Skrejceļiņa izsekošanas sistēmas pielāgošana**)

### **Iekšējā ķēdes pārtraucēja atrašanās vieta un atiestatīšana**

1. Visi slēdži atrodas tredbāna priekšpusē un zem pārsega (skatiet motora paneļa montāžas B pielikumu)
  - 2 ea. Barošanas avots / releju plate (1/4 amp)
  - 2 ea. Pacelšanas motors (3 amp)
2. Lai atiestatītu pārtraucēju, nospiediet pogu.

---

**PIEZĪME. Sazinieties ar izplatītāju, lai uzzinātu informāciju par iespējamiem slēdžu izslēgšanās iemesliem.**

---



Pielikums

**B**

# Pārstrādes instrukcijas

Uz visiem tredbāniem attiecas šādi atkārtotas apstrādes norādījumi. Tredbāns nav ne sterils, ne sterilizējams.

Ražotājs:	Full Vision, Inc.	Simbols:	
Ierīce(-es):	Tredbāni		
<b>BRĪDINĀJUMI</b>	<p>Pirms ierīces tīrīšanas pagrieziet galveno barošanas slēdzi <b>IZSLĒGTĀ</b> pozīcijā un atvienojiet tredbānu no strāvas kontaktligzdas.</p> <p>Nekad nelietojiet mitrus tīrīšanas materiālus tuvu strāvas avotam: jūs varat ciest no elektriskās strāvas trieciena.</p> <p>Netīriet ierīci nepareizi</p> <ul style="list-style-type: none"> <li>• Tīrīšanas laikā nedrīkst pieļaut šķidrums iekļūšanu motora paneļa montāžas zonā.</li> <li>• Tīrīšanas laikā vienmēr jālieto atbilstoši individuālie aizsardzības līdzekļi.</li> <li>• Nelietojiet abrazīvas suku vai abrazīvus tīrīšanas līdzekļus. Tas var sabojāt krāsu un plastmasas virsmas.</li> <li>• Tīrīšanai nelietojiet asus instrumentus (piemēram, nazi, metāla skrāpi) vai agresīvus tīrīšanas šķīdinātājus</li> <li>• Alkoholi ir viegli uzliesmojoši, un tos drīkst lietot tikai labi vēdināmās telpās</li> <li>• Ārējās virsmas dezinfekcijai NEIZMANTOT dezinfekcijas līdzekļus uz fenola bāzes vai peroksīda savienojumus</li> </ul>		
Apstrādes ierobežojumi	Nav piemērojams		

<b>INSTRUKCIJAS</b>	
Sākotnējā apstrāde lietošanas vietā	Lai notīrītu visas tredbāna virsmas no liekā netīruma, mitruma un sviedriem, izmantojiet mīkstu, tīru, bezplūksnu drānu / papīra dvieli, kas samitrināta (nevis slapja) ar krāna ūdeni un vieglu mazgāšanas līdzekli.
Sagatavošanās pirms tīrīšanas	Visi tīrīšanas šķīdumi jā sagatavo ražotāja ieteiktajā atšķaidījumā un temperatūrā.
Tīrīšana: automatizēta	Nav piemērojams

Tīrīšana: manuāla	<ol style="list-style-type: none"> <li>1. darbība. Pagrieziet galveno barošanas slēdzi IZSLĒGTĀ pozīcijā un atvienojiet tredbānu no strāvas kontaktligzdas.</li> <li>2. darbība. Uz mīksta, tīra, bezplūksnaina 25 x 25 cm (9,8 x 9,8 collas) auduma/ papīra dvieļa uzklājiet 20 ml (0,68 oz) sārmaina tīrīšanas līdzekļa vai līdzīga maiga, neabrazīva mazgāšanas līdzekļa (piem., Spray 409) un ar rokām notīriet 1., 2. un 6. elementu (ja piemērojams). Atsaucē uz 1. attēlu, lai atrastu atbilstošos priekšmetus. <b>Piezīme.</b> nesmidziniet tīrīšanas līdzekli tieši uz ierīces.</li> <li>3. darbība. Izmantojot piemērota izmēra birsti ar mīkstiem sariņiem (piemēram, standarta zobu birsti), kas samitrināta 5 ml (0,17 oz) maigā krānūdens un ziepju maisījumā (vai līdzīgā maigā, neabrazīva mazgāšanas līdzeklī), notīriet 3. elementu un grūti aizsniedzamas vietas. Atsaucē uz 1. attēlu, lai atrastu atbilstošos priekšmetus.</li> <li>4. darbība. Noslaukiet visas 1.–6. virsmas (sk. 1. attēlu) ar mīkstu, tīru, bezplūksnu 25 x 25 cm (9,8 x 9,8 collas) audumu / papīra dvieli, kas samitrināts ar 20 ml (0,68 oz) remdena krāna ūdens 27°C līdz 44°C (80°F līdz 111°F) vismaz 30 sekundes.</li> <li>5. darbība. Atbrīvojieties no visiem tīrīšanas materiāliem saskaņā ar iestādes noteikto procedūru.</li> </ol>
Dezinfekcija	<p>Ja nepieciešams, lai dezinficētu tredbānu, veiciet šādas darbības.</p> <ol style="list-style-type: none"> <li>1. darbība. Pagrieziet galveno barošanas slēdzi IZSLĒGTĀ pozīcijā un atvienojiet tredbānu no strāvas kontaktligzdas.</li> <li>2. darbība. Sagatavojiet 20 ml (0,68 oz) 70% vai lielākas koncentrācijas izopropilspirta šķīduma saskaņā ar ražotāja norādījumiem.</li> <li>3. darbība. Izmantojiet mīkstu, tīru, bezplūksnu 25 x 25 cm (9,8 x 9,8 collas) audumu / papīra dvieli vai marli, kas piesūcināts ar 20 ml (0,68 oz) dezinfekcijas šķīduma, un vismaz 15 minūtes ar rokām dezinficējiet visas ierīces piesārņotās virsmas.</li> <li>4. darbība. Izmantojot piemērota izmēra birsti ar mīkstiem sariņiem (piemēram, standarta zobu birsti), kas samitrināta 5 ml (0,17 oz) dezinfekcijas šķīdumā, notīriet 3. elementu un grūti aizsniedzamas vietas. (sk. 1. attēlā atbilstošos elementus) Virsmai jāpaliek mitrai vismaz 15 minūtes.</li> <li>5. darbība. Noslaukiet visas piesārņotās virsmas 1-6 (sk. 1. attēlu) ar mīkstu, tīru, bezplūksnu 25 x 25 cm</li> </ol>

	<p>(9,8 x 9,8 collas) audumu / papīra dvieli vai marli, kas samitrināta ar 20 ml (0,68 oz) attīrīta ūdens 27°C līdz 44°C (80°F līdz 111°F) vismaz 30 sekundes.</p> <p>6. darbība. Atbrīvojieties no visiem tīrīšanas materiāliem saskaņā ar iestādes noteikto procedūru.</p>
Žāvēšana	Nosusiniet ierīci ar mīkstu, tīru, mīkstu drānu/papīra dvieli 25 x 25 cm (9,8 x 9,8 collas).
Tehniskā apkope, pārbaude un testēšana	Vizuāli pārbaudiet katras ierīces tīrību. Ja paliek redzami netīrumi, atkārtojiet tīrīšanas procedūru, līdz ierīce ir pilnīgi tīra.
Iepakojums	Nav piemērojams
Sterilizēšana	Nav piemērojams
Uzglabāšana	
Papildu informācija	Bez papildu prasības
Ražotāja kontaktinformācija	Full Vision, Inc. E-pasta adrese: <a href="mailto:tmservice@full-vision.com">tmservice@full-vision.com</a>



<b>Vienums</b>	<b>Apraksts</b>
<b>1</b>	Avārijas apturēšanas poga
<b>2</b>	Pacienta satveršanas margas
<b>3</b>	Vilkšanas siksnas slēdzis / magnētiskā sikсна
<b>4</b>	Pārsegs
<b>5</b>	Skrejceļiņš
<b>6</b>	Kontrolieris (ja piemērojams)

Iesniegtās instrukcijas ir apstiprinājis medicīniskās ierīces ražotājs kā tādas, kas spēj sagatavot medicīnisko ierīci atkārtotai lietošanai. Apstrādātājs joprojām ir atbildīgs par to, lai nodrošinātu, ka apstrāde, kas faktiski veikta, izmantojot apstrādes uzņēmuma iekārtas, materiālus un personālu, sasniedz vēlamo rezultātu. Tam ir nepieciešama verifikācija un/vai validācija, kā arī regulāra procesa uzraudzība.

**FULL VISION** INC.  
3017 Full Vision Drive  
Newton, KS. 67114  
[www.full-vision.com](http://www.full-vision.com)  
[www.trackmastertreadmills.com](http://www.trackmastertreadmills.com)

Samontēts:  
Newton, KS. ASV